

# Telekomunikačný úrad Slovenskej republiky

---

## ANALÝZA veľkoobchodného relevantného trhu č. 5

---

**Veľkoobchodný širokopásmový prístup je sprístupnenie elektronických komunikačných sietí umožňujúcich prenos signálu rýchlosťou vyššou ako 256 kbit/s.**

---

### OBSAH

1. Úvod .....	3
1.1. Povinnosti Telekomunikačného úradu SR .....	3
1.1.1 Legislatívny rámec .....	3
1.2. Základné etapy pri analýze relevantného trhu .....	7
1.3. Zdroje informácií .....	8
1.4. Predchádzajúce kolo analýzy veľkoobchodného trhu č. 5 .....	9
2. Definovanie trhu .....	10
2.1. Vecné vymedzenie veľkoobchodného trhu č. 5 .....	10
2.2. Zastupiteľnosť na maloobchodnom trhu .....	11
2.2.1 Širokopásmový prístup prostredníctvom účastníckeho vedenia – xDSL .....	16
2.2.2 Širokopásmový prístup prostredníctvom FTTx .....	16
2.2.3 Širokopásmový prístup prostredníctvom káblovej koaxiálnej siete .....	20
2.2.4 Fixný bezdrôtový širokopásmový prístup (FWA, WIFI) .....	22
2.2.5 Mobilný širokopásmový prístup .....	26
2.2.6 Širokopásmový prístup prostredníctvom prenajatých okruhov, PLC a satelitu .....	31
2.3. Porovnanie ponúk pre bytových a nebytových zákazníkov .....	32
2.4. Balíčky služieb .....	33
2.5. Zastupiteľnosť na veľkoobchodnom trhu .....	37
2.5.1 Samozásobovanie .....	37
2.5.2 Bitstream .....	39

2.5.3	Káblový modem .....	43
2.5.4	Optické siete .....	44
2.6.	Územné vymedzenie veľkoobchodného trhu č. 5.....	46
2.6.1	Cenové a kvalitatívne rozdiely medzi jednotlivými oblasťami.....	51
2.6.2	Závery vymedzenia veľkoobchodného trhu č. 5.....	53
3.	Analýza.....	54
3.1.	Identifikovanie podnikov na veľkoobchodnom trhu č. 5 .....	54
3.2.	Významný podnik - vyhodnotenie kritérií .....	58
3.2.1	Veľkosť podnikov .....	58
3.2.2	Infraštruktúra, ktorá nie je jednoducho duplikovateľná.....	70
3.2.3	Existencia technologicky podmienených výhod .....	71
3.2.4	Zodpovedajúca vyjednávacía sila na strane dopytu.....	71
3.2.5	Prekážky vstupu na relevantný trh .....	75
3.2.6	Súčasný stav súťaže.....	75
4.	Záver .....	81
4.1.	Závery opakovanej analýzy veľkoobchodného trhu č. 5.....	81
4.2.	Povinnosti.....	82
4.2.1	Navrhované povinnosti .....	82
4.2.2	Odôvodnenie navrhovaných povinností.....	86

---

**Bratislava, 22. júna 2012**

---

# 1. Úvod

## 1.1. Povinnosti Telekomunikačného úradu SR

### 1.1.1 Legislatívny rámec

Telekomunikačný úrad Slovenskej republiky, odbor ekonomickej regulácie (ďalej len „úrad“) pred stanovením postupu, určením úloh a cieľov analýzy zhrnul povinnosti úradu v rámci súťaže a regulácie v oblasti elektronických komunikácií na území Slovenskej republiky, ktoré mu vyplývajú zo zákona č. 351/2011 Z. z. o elektronických komunikáciách (ďalej len „zákon“). Úrad pristúpil k analýze trhu veľkoobchodného širokopásmového prístupu (ďalej len „veľkoobchodný trh č. 5“).

Podľa § 1 ods. 1 zákona: „tento zákon upravuje:

- a) podmienky na poskytovanie elektronických komunikačných sietí a elektronických komunikačných služieb,
- b) podmienky na používanie rádiových zariadení,
- c) reguláciu elektronických komunikácií,
- d) práva a povinnosti podnikov a užívateľov elektronických komunikačných sietí a elektronických komunikačných služieb,
- e) ochranu elektronických komunikačných sietí a elektronických komunikačných služieb,
- f) efektívne využívanie frekvenčného spektra a čísel,
- g) oprávnenia a povinnosti k cudzím nehnuteľnostiam v súvislosti so zriaďovaním a prevádzkovaním elektronických komunikačných sietí,
- h) ochranu súkromia a ochranu spracúvania osobných údajov v oblasti elektronických komunikácií a
- i) pôsobnosť orgánov štátnej správy v oblasti elektronických komunikáciách.

Podľa § 3 ods. 1 zákona elektronická komunikačná služba (ďalej len „služba“) je služba obvykle poskytovaná za odplatu, ktorá spočíva úplne alebo prevažne v prenose signálov v sieťach, vrátane telekomunikačných služieb a prenosových služieb v sieťach používaných na rozhlasové a televízne vysielanie. Služba nie je poskytovanie obsahu ani zabezpečenie alebo vykonávanie redakčného dohľadu nad obsahom prenášaným pomocou sietí a služieb a nezahŕňa služby informačnej spoločnosti, ktoré nespočívajú úplne alebo prevažne v prenose signálov sieťami.

Podľa § 6 ods. 3 zákona úrad ako národný regulátor a cenový orgán v oblasti elektronických komunikácií:

- a) vykonáva reguláciu elektronických komunikácií,
- b) zabezpečuje medzinárodné vzťahy v oblasti elektronických komunikácií na úrovni regulačných orgánov, aktívne sa podieľa na činnosti Orgánu európskych regulátorov pre elektronické komunikácie<sup>1</sup> (ďalej len „orgán

---

<sup>1</sup>) Nariadenie Európskeho parlamentu a Rady (ES) č. 1211/2009 z 25. novembra 2009, ktorým sa zriaďuje Orgán európskych regulátorov pre elektronické komunikácie (BEREC) a jeho úrad. (Ú.v. EÚ L337, 18. 12. 2009.).

- európskych regulátorov“), pričom podporuje jeho ciele súvisiace s presadzovaním väčšej koordinácie a konzistentnosti pri regulácii,
- d) chráni záujmy koncových užívateľov s ohľadom na kvalitu a ceny služieb,
  - e) plní povinnosti podporujúce efektívnu hospodársku súťaž, efektívne investície a inovácie, rozvoj spoločného trhu Európskej únie, záujmy všetkých občanov členských štátov na území Slovenskej republiky, zodpovedajúci prístup k sieťam, prepojenie sietí a interoperabilitu služieb a chráni slobodu výberu prevádzkovateľa.

Podľa § 10 ods. 1 zákona úrad pred prijatím opatrenia, ktoré bude mať značný vplyv na relevantný trh, alebo ak to ustanovuje tento zákon, umožní dotknutým osobám vyjadriť sa k návrhu opatrenia. Lehota na vyjadrenie je jeden mesiac odo dňa zverejnenia návrhu opatrenia; v zložitých prípadoch môže byť lehota predĺžená najviac na dva mesiace. Ak je to primerané, úrad v čo najväčšej miere prihliadne na stanoviská združení koncových užívateľov, výrobcov telekomunikačných zariadení a podnikov.

Podľa § 10 ods. 2 zákona úrad na účel konzultácií zriadi a spravuje na svojom webovom sídle konzultačné miesto, na ktorom zverejní pravidlá upravujúce postup úradu a dotknutých osôb v procese konzultácií, návrhy opatrení, predložené pripomienky okrem informácií, ktoré sú označené ako predmet obchodného tajomstva, výsledky konzultácií vrátane vyhodnotenia pripomienok.

Podľa § 10 ods. 3 zákona, výsledky konzultácií, vrátane vyhodnotenia pripomienok, úrad zverejní na konzultačnom mieste do jedného mesiaca od uplynutia lehoty na vyjadrenie podľa odseku 1.

Podľa § 10 ods. 4 zákona, ak návrh opatrenia bude mať vplyv na obchodovanie medzi členskými štátmi, úrad po zverejnení výsledkov konzultácií podľa odseku 3 sprístupní tento návrh s odôvodnením Európskej komisii, orgánu európskych regulátorov a národným regulačným orgánom členských štátov v súlade s § 9 ods. 4, ak ide o:

- a) určenie relevantných trhov,
- b) postupy analýzy relevantných trhov,
- c) povinnosti prepojenia sietí, interoperability služieb a povinnosti podľa § 26,
- d) uloženie, zmenu alebo zrušenie povinností podľa § 19 až 23 a § 25.

Podľa § 10 ods. 5 zákona, regulačné orgány členských štátov, orgán európskych regulátorov a Európska komisia môžu úradu predložiť pripomienky v lehote do jedného mesiaca, na ktoré úrad v čo najväčšej možnej miere prihliadne.

Podľa § 11 ods. 1 zákona úrad je povinný konať a svoje rozhodnutia vydávať v súlade s princípmi efektívnosti, objektívnosti, transparentnosti, nediskriminácie, primeranosti a odôvodnenosti. Všetky svoje rozhodnutia, všeobecne záväzné právne predpisy a informácie, ktoré prispievajú k otvorenému a funkčne konkurenčnému trhu, zverejňuje na svojom webovom sídle a ak tak ustanovuje tento zákon aj vo vestníku, pričom tieto údaje priebežne aktualizuje.

Podľa § 11 ods. 2 zákona úrad pri regulácii elektronických komunikácií prihliada na odporúčania a usmernenia Európskej komisie, vrátane technických noriem a technických špecifikácií pre siete a služby, ktorých zoznam zverejňuje Európska komisia v Úradnom vestníku Európskej únie. Ak sa úrad rozhodne nepostupovať podľa odporúčania Európskej komisie, informuje o tom Európsku komisiu a zdôvodní svoje rozhodnutie. Ak tento zákon neustanovuje inak, úrad prihliada na technologickú neutralitu regulácie, ktorá neukladá ani nediskriminuje používanie konkrétneho typu technológie. Ak technické normy a technické špecifikácie nie sú zverejnené, používajú sa normy prijaté európskymi organizáciami pre normalizáciu. Ak takéto normy nie sú, použijú sa primerane medzinárodné normy alebo odporúčania prijaté Medzinárodnou telekomunikačnou úniou, Európskou konferenciou poštových a telekomunikačných správ, Medzinárodnou organizáciou pre normalizáciu alebo Medzinárodnou elektrotechnickou komisiou.

Podľa § 11 ods. 3 zákona úrad pri regulácii elektronických komunikácií podporuje efektívnu hospodársku súťaž pri poskytovaní sietí, služieb, pridružených prostriedkov a pridružených služieb najmä tým, že:

- a) zabezpečuje, aby v oblasti elektronických komunikácií, ako aj pri prenose obsahu, nedochádzalo k narušovaniu alebo obmedzovaniu efektívnej hospodárskej súťaže,
- b) dbá na maximálny prospech užívateľov, najmä užívateľov so zdravotným postihnutím, starších užívateľov s osobitnými sociálnymi potrebami v súvislosti s možnosťou výberu služby, ceny a kvality; zdravotne postihnutým užívateľom sa na účely tohto zákona rozumie držiteľ preukazu fyzickej osoby s ťažkým zdravotným postihnutím.

Podľa § 17 ods. 1 zákona cieľom analýzy relevantných trhov je zistiť či na relevantnom trhu existuje efektívna hospodárska súťaž.

Podľa § 17 ods. 2 zákona efektívnou hospodárskou súťažou sa rozumie taký stav, pri ktorom ani jeden podnik pôsobiaci na príslušnom relevantnom trhu nemá významný vplyv.

Podľa § 17 ods. 3 zákona má významný vplyv na relevantnom trhu podnik, ktorý sám alebo spoločne s inými podnikmi má na tomto trhu také postavenie, že nie je vystavený efektívnej hospodárskej súťaži a ekonomický vplyv mu v podstatnom rozsahu dovoľuje správať sa nezávisle od konkurentov a užívateľov (ďalej len „významný podnik“).

Podľa § 17 ods. 4 zákona za významný podnik možno považovať podnik s významným vplyvom aj na trhu úzko súvisiacom, ak sú väzby medzi týmito dvoma relevantnými trhmi také, že umožňujú prenesenie vplyvu z jedného trhu na druhý, a tým posilnenie vplyvu podniku na trhu.

Podľa § 17 ods. 8 zákona úrad pri posudzovaní, či ide o významný podnik, vyhodnocuje kritériá týkajúce sa príslušného relevantného trhu, pričom v čo najväčšej možnej miere prihliada na usmernenia na analýzu trhu zverejnené Európskou komisiou.

Úrad pri analýze predmetného veľkoobchodného trhu, okrem zákona, vychádzal zo znenia zákona č. 136/2001 Z. z. o ochrane hospodárskej súťaže a o zmene a doplnení zákona SNR č. 347/1990 Zb. o organizácii ministerstiev a ostatných ústredných orgánov štátnej správy Slovenskej republiky v znení neskorších predpisov (ďalej len „zákon o ochrane hospodárskej súťaže“).

**Úrad okrem vyššie citovaných ustanovení postupoval aj v súlade s:**

a) *predpismi regulačného rámca Európskej únie pre oblasť elektronických komunikácií:*

- Smernica Európskeho parlamentu a Rady 2002/21/ES o spoločnom regulačnom rámci pre elektronické komunikačné siete a služby v platnom znení (rámcová smernica),
- Smernica Európskeho parlamentu a Rady 2002/20/ES o povolení na elektronické komunikačné sieťové systémy a služby v platnom znení (smernica o povolení),
- Smernica Európskeho parlamentu a Rady 2002/19/ES o prístupe a prepojení elektronických komunikačných sietí a príslušných zariadení v platnom znení (prístupová smernica),
- Smernica Európskeho parlamentu a Rady 2002/22/ES o univerzálnej službe a právach užívateľov týkajúcich sa elektronických komunikačných sietí a služieb v platnom znení (smernica o univerzálnej službe),
- Smernica Komisie 2002/77/ES o hospodárskej súťaži na trhoch elektronických komunikačných sietí a služieb v platnom znení.

b) *ostatnými príslušnými dokumentmi Európskej komisie (ďalej len "EK"):*

- Odporúčanie Komisie o notifikáciách, lehotách a konzultáciách ustanovených v článku 7 smernice Európskeho parlamentu a Rady 2002/21/ES o spoločnom regulačnom rámci pre elektronické komunikačné siete a služby (K(2008)5925) v konečnom znení zo dňa 15.10.2008,
- Odporúčanie Komisie o príslušných trhoch výrobkov a služieb v sektore elektronickej komunikácie umožňujúcich reguláciu ex ante v súlade so Smernicou Európskeho parlamentu a Rady 2002/21/ES o spoločnom regulačnom rámci pre elektronické komunikačné siete a služby (2007/879/ES) zo dňa 17.12.2007 (ďalej len „revidované odporúčanie“),
- Vysvetľujúce memorandum k odporúčaniam Komisie o príslušných trhoch výrobkov a služieb v sektore elektronickej komunikácie umožňujúcich reguláciu ex ante v súlade so Smernicou Európskeho parlamentu a Rady 2002/21/ES o spoločnom regulačnom rámci pre elektronické komunikačné siete a služby (C(2007)5406),
- Pokyny Komisie týkajúce sa analýzy trhov a stanovenia významnej trhovej sily v súlade s regulačným rámcom EÚ pre elektronické komunikačné siete a služby (2002/C165/03) zo dňa 11.07.2002.
- Odporúčanie komisie o regulovanom prístupe k prístupovým sieťam novej generácie (NGA) (2010/572/EÚ) zo dňa 20.09.2010 (ďalej len „NGA odporúčanie“).

## 1.2. Základné etapy pri analýze relevantného trhu

### Analýza relevantného trhu prebieha v nasledovných etapách:

#### a) *Definovanie relevantného trhu*

V procese definovania relevantného trhu úrad stanovuje jednotlivé relevantné trhy elektronických komunikácií podľa rozhodnutia úradu zo dňa 20. januára 2011, ktorým sa určuje zoznam relevantných trhov (ďalej len „rozhodnutie o určení zoznamu relevantných trhov“) v súlade s revidovaným odporúčaním. Úrad vymedzuje relevantný trh z vecného a územného hľadiska.

#### b) *Vlastná analýza relevantného trhu*

Cieľom analýzy takto vymedzeného relevantného trhu je zistiť, či je na trhu efektívna súťaž a či nápravné opatrenia podľa osobitných predpisov alebo právne záväzných aktov Európskych spoločenstiev a Európskej únie v oblasti súťažného práva pri poskytovaní sietí a služieb sú dostatočné na jej zabezpečenie. V prípade, že úrad na základe analýzy zistí, že na určitom relevantnom trhu nie je efektívna súťaž a pokiaľ nie je možné dôvodne očakávať, že sa v primeranom časovom okamihu tak stane, určí podnik resp. podniky s významným vplyvom na tomto relevantnom trhu.

Určenie podniku s významným vplyvom úrad uskutoční na základe vyhodnotenia kritérií týkajúceho sa príslušného relevantného trhu, pričom úrad berie do úvahy súčasnú situáciu na trhu a predpokladaný budúci vývoj relevantného trhu.

Analýza trhu je východiskom pri rozhodovaní o uplatnení, zmenení alebo zrušení regulačných opatrení.

#### c) *Návrh povinností podľa §19 až 25 zákona*

Ak úrad na základe analýzy podľa § 17 zákona zistí, že na určitom relevantnom trhu nie je efektívna hospodárska súťaž, po skončení konzultácií podľa § 10 zákona určí rozhodnutím významný podnik, a zároveň mu v tomto rozhodnutí uloží aspoň jednu povinnosť podľa § 19 až 25 zákona. Ak ide o trhy podľa § 17 ods. 4 zákona uloží aspoň jednu povinnosť podľa § 19 až 21, 23 a 25 zákona. Tieto povinnosti musia byť odôvodnené, musia vychádzať zo zisteného stavu a musia byť primerané účelu a princípom regulácie elektronických komunikácií, ktorými sú podpora efektívnej hospodárskej súťaže a rozvoj vnútorného trhu. Účastníkom konania je podnik navrhnutý za významný podnik v analýze relevantného trhu podľa § 17 zákona. Podkladom pre rozhodnutie je analýza relevantného trhu podľa § 17 zákona a vyjadrenia dotknutých osôb v konzultáciách podľa § 10. Na účely tohto konania sa práva účastníka konania podľa § 33 zákona č. 71/1967 Zb. o správnom konaní v platnom znení (ďalej len „Správny poriadok“) uplatňujú počas konzultácií podľa § 10 ods. 1 zákona. Ak je na tomto relevantnom trhu už určený významný podnik, úrad vydá nové rozhodnutie o určení významného podniku, v ktorom mu existujúce povinnosti znovu uloží alebo ich zmení. Predchádzajúce rozhodnutie stráca platnosť nadobudnutím právoplatnosti nového rozhodnutia. Úrad rozhodnutie zverejní vo vestníku.

Pri navrhovaní povinností úrad berie do úvahy hlavný účel zákona a základný cieľ regulačného rámca Európskej únie, a to:

1. zabezpečovanie ochrany hospodárskej súťaže,
2. prispievanie k rozvoju vnútorného trhu,
3. presadzovanie záujmov koncových užívateľov.

Podľa § 18 ods. 2 zákona ak úrad na základe analýzy trhu zistí, že na príslušnom relevantnom trhu je efektívna hospodárska súťaž, nesmie uložiť alebo ponechať v platnosti povinnosti podľa § 19 až 25 zákona. Existujúce povinnosti úrad zruší v rozhodnutí, ktorým sa zrušuje určenie podniku za významný podnik.

Podľa § 18 ods. 3 zákona úrad môže vo výnimočných prípadoch uložiť významným podnikom na príslušnom relevantnom trhu iné povinnosti týkajúce sa prístupu alebo prepojenia, než sú povinnosti uvedené v § 19 až 23 zákona. Úrad môže iné povinnosti uložiť iba s predchádzajúcim súhlasom Európskej komisie.

### **1.3. Zdroje informácií**

Pri analýze veľkoobchodného trhu č. 5 úrad využil hlavne informácie a údaje získané od oslovených podnikov, z vlastného prieskumu, ako aj z verejne dostupných zdrojov.

Úrad zhromaždil a preskúmal všetky relevantné údaje a podklady súvisiace so stavom súťaže na predmetnom relevantnom trhu s cieľom zistiť, či na relevantnom trhu je efektívna súťaž a či nápravné opatrenia uložené po ukončení predchádzajúceho kola analýzy významnému podniku boli dostatočné a či sa vytvorili podmienky na rozvoj konkurenčného prostredia a efektívnu súťaž pri poskytovaní elektronických komunikačných sietí a služieb.

Úrad oznámil spoločnosti ST, a.s., odboru pre regulačné záležitosti so sídlom Karadžičova 10, 825 13 Bratislava (ďalej len spoločnosť „ST, a.s.“) listom č. 535/14/2008, že pristúpil k opakovanej analýze veľkoobchodného trhu č. 5 a súčasne ju požiadal o doručenie informácií a podkladov. Ďalšie žiadosti o aktualizáciu údajov v súvislosti s opakovanou analýzou veľkoobchodného trhu č. 5 (list č. 529/14/2009, list č. 2508/14/2009, list č. 855/14/2010) boli spoločnosti ST, a.s. odoslané následne. Zároveň spoločnosť ST, a.s. z vlastnej iniciatívy predložila niekoľko krát informácie v súvislosti s opakovanou analýzou veľkoobchodného trhu č. 5.

V záujme objektívneho posúdenia stavu súťaže a preverenia, či úradom uložené povinnosti boli dostatočné na zabezpečenie súťaže na veľkoobchodnom, ako aj na úzko súvisiacom maloobchodnom trhu širokopásmového prístupu, úrad oslovil väčších alternatívnych poskytovateľov širokopásmového prístupu ako napr. ANTIK Telecom, s.r.o., Dial Telecom, a.s., ENERGOTEL, a.s., eTel Slovensko, s.r.o., GiTy - Slovensko, a.s., GTS Slovakia, a.s., Orange Slovensko, a.s., T-Mobile Slovensko, a.s (zlučená s ST, a.s.), Trnavatel, spol. s r.o., UPC BROADBAND SLOVAKIA, s.r.o., Robur, s.r.o., Salamon Internet, s.r.o., SATRO, s.r.o., SiNET Telecom, s.r.o, SKFREE, s.r.o., Slovanet, a.s., SWAN, a.s., TRESTEL SK, a.s., Vizada Networks spol. s r.o., WiMAX Telecom Slovakia, s.r.o., atď. Následne v roku



2009 boli v rovnakom rozsahu oslovení aj ďalší registrovaní poskytovatelia širokopásmového prístupu. Všetkým osloveným podnikom úrad písomne oznámil, že podľa § 17 zákona vykoná analýzu veľkoobchodného trhu č. 5 a súčasne ich požiadal o doručenie podkladov a informácií k predmetnej analýze. V druhej polovici roka oslovil príslušné podniky so žiadosťou o aktualizáciu poskytnutých údajov. Úrad sa zamerlal aj na podniky, ktoré podľa úradu dostupných informácií mali vybudovanú, začali budovať alebo plánovali budovať optickú sieť, resp. poskytovali širokopásmové služby prostredníctvom optickej siete. Koncom roka 2010 sa úrad opätovne obrátil na 60 najväčších poskytovateľov širokopásmového prístupu, vrátane podnikov využívajúcich veľkoobchodný širokopásmový prístup poskytovaný spoločnosťou ST, a.s. Cieľom bolo získať informácie o spokojnosti odberateľov veľkoobchodného širokopásmového prístupu, podnety na úpravu referenčnej ponuky, plány do budúcnosti v súvislosti s využívaním tohto typu prístupu, prípadne prístupu na vyššej úrovni siete významného podniku. Zároveň od najväčších podnikov nevyužívajúcich tento prístup, úrad žiadal vysvetlenie hlavných príčin ich nezáujmu. V ďalších otázkach úrad žiadal podniky o ich názory na kritériá posudzovania významného podniku podľa zákona, stav súťaže na predmetnom veľkoobchodnom trhu, ako aj na úzko súvisiacom maloobchodnom trhu širokopásmového prístupu.

Úrad vykonáva pravidelný polročný zber dát, z ktorého získal kvantitatívne ukazovatele od všetkých podnikov poskytujúcich širokopásmové služby. Na základe všetkých doručených informácií úrad pristúpil k spracovaniu predkladanej analýzy veľkoobchodného trhu č. 5.

#### **1.4. Predchádzajúce kolo analýzy veľkoobchodného trhu č. 5**

Spoločnosť ST, a.s. bola na základe prvého kola analýzy rozhodnutím č. 641/14/2006 zo dňa 2.novembra 2006 a rozhodnutím č. 3/01/2009 zo dňa 30.januára 2009 určená za významný podnik na veľkoobchodnom trhu č.5 a súčasne jej boli uložené nasledujúce povinnosti: povinnosť transparentnosti prístupu, nediskriminácie, oddelenej evidencie, prístupu k určitým sieťovým prostriedkom a cenovej regulácie metódou Retail Minus.

Úrad dňa 16. januára 2012 zverejnil výsledky druhého kola analýzy veľkoobchodného trhu č.5 a stanovil mesačnú lehotu na zaslanie písomných pripomienok. Po vyhodnotení prijatých pripomienok k návrhu opatrenia úrad dňa 19. marca 2012 notifikoval do Komisie upravený návrh opatrenia - analýzy veľkoobchodného trhu č.5 spolu s výsledkami národných konzultácií. V nadväznosti na diskusie s útvarmi Komisie počas I. fázy EÚ konzultácií sa úrad rozhodol vziať späť predmetné navrhované opatrenie z dôvodu prehodnotenia pôvodne navrhovanej metódy cenovej regulácie za širokopásmový prístup - Retail Minus. V rámci diskusie s útvarmi Komisie neboli vznesené žiadne iné výhrady, okrem tých v súvislosti s cenovou reguláciou. Vzhľadom na vyššie uvedené úrad v navrhovaných povinnostiach zmenil navrhnutú metódu cenovej regulácie a v predkladanom návrhu opatrenia navrhuje povinnosť nákladovo orientovanej cenovej regulácie, ktorú naplní vydaním rozhodnutia o regulácii cien podľa § 12 ods. 3 písm. c) zákona s metódou dlhodobých priemerných prírastkových nákladov LRAIC. Uplatňovanie metódy LRAIC vydanéj v súlade s NGA odporúčaním zabezpečí nákladovú orientáciu cien účtovaných významným podnikom.

## 2. Definovanie trhu

Základom analýzy relevantného trhu bolo definovanie veľkoobchodného trhu č. 5 v národných podmienkach Slovenskej republiky a následné posúdenie, či na definovanom trhu existuje efektívna súťaž.

### 2.1. Vecné vymedzenie veľkoobchodného trhu č. 5

Podľa § 3 zákona o ochrane hospodárskej súťaže je relevantný trh priestorový a časový súbeh ponuky a dopytu takých tovarov, ktoré sú na uspokojenie určitých potrieb z hľadiska užívateľa zhodné alebo vzájomne zastupiteľné. Vecný relevantný trh zahŕňa zhodné alebo vzájomne zastupiteľné tovary schopné uspokojiť určitú potrebu užívateľov. Vzájomne zastupiteľné tovary sú tovary, ktoré sú zastupiteľné najmä z hľadiska ich fyzikálnych a technických charakteristík, ceny a účelu použitia. Pri vecnom vymedzení trhu širokopásmového prístupu úrad vychádzal z vyššie uvedeného ustanovenia s tým, že trhová definícia služieb musí zahŕňať také služby, ktoré sú na danom relevantnom trhu zastupiteľné z hľadiska ich technických charakteristík, ceny a účelu použitia.

Úrad určil veľkoobchodný trh č. 5 z vecného hľadiska na základe zastupiteľnosti na strane dopytu a na strane ponuky.

Zastupiteľnosť dopytu je hodnotená na základe zastupiteľnosti určitej služby z pohľadu zákazníka. Umožňuje definovať služby ako zastupiteľné v očiach zákazníka, v prípade relatívneho vzrastu ceny. Služby definované ako zastupiteľné tvoria súčasť relevantného trhu. Jeden spôsob určenia zastupiteľnosti dopytu je použitie SSNIP (malé ale významné trvalé zvýšenie ceny) testu, ktorý ukáže, či zákazníci v prípade malého (5-10 %), ale trvalého zvýšenia ceny produktu A, prejdú na dostupný produkt B. Ak sa zvýšenie ceny ukáže byť nerentabilné, potom produkty A a B patria na ten istý trh a naopak. Zastupiteľnosť dopytu sa nepoužíva len na definovanie relevantného trhu, ale určuje tiež účastníkov relevantného trhu. Úrad vykonal analýzu relevantného trhu založenú na type služieb, ktoré sú dostupné a technológiách, prostredníctvom ktorých sú dané služby poskytované. Možnosť substitúcie môže byť obmedzená značnými nákladmi na prechod zákazníka od jedného poskytovateľa služieb k inému. Častý je aj prípad, že zákazníci sú viazaní dlhodobými kontraktmi alebo vysokými nákladmi premiestnenia koncového zariadenia.

Pri určovaní zastupiteľnosti ponuky musí byť stanovené, či podniky vyrábajúce iné výrobky, alebo poskytujúce iné služby na iných relevantných trhoch sú schopné produkovať nové výrobky a služby relatívne ľahko a v krátkej dobe, bez vynaloženia významných dodatočných nákladov alebo rizika. To odráža schopnosť subjektu vstúpiť na relevantný trh a začať vyrábať alebo distribuovať rovnaký produkt, či službu. Ak sa podmienky stretnú, pridaná produkcia na trhu má vplyv na konkurenčné aktivity zúčastnených subjektov, čo je ekvivalentné aj pri zastupiteľnosti dopytu. Rovnako musia byť vzaté do úvahy aj legislatívne a regulačné prekážky, ktoré môžu zabrániť vstupu na trh.

Úrad, v súlade s dokumentom Pokyny Komisie týkajúce sa analýzy trhov a stanovenia významnej trhovej sily, použil ako základ pre analýzu služieb trh koncových užívateľov (súvisiaci maloobchodný trh), keďže dopyt na veľkoobchodnom trhu vzniká z dopytu koncových užívateľov na maloobchodnom trhu.

## 2.2. Zastupiteľnosť na maloobchodnom trhu

V predkladanej opakovanej analýze veľkoobchodného trhu č. 5 úrad postupoval v súlade s revidovaným odporúčaním<sup>2</sup> pri definovaní relevantného trhu a tento posudzoval v súlade s princípom technologickej neutrality. Úrad vychádzal zo súčasného stavu rozvoja sietí a služieb a aplikoval prístup zameraný do budúcnosti (forward looking approach), na ktorý kladie dôraz bod 2.1 Vysvetľujúceho memoranda k odporúčaniam o relevantných trhoch<sup>3</sup>.

Služby širokopásmového prístupu na maloobchodnom trhu umožňujú koncovým užívateľom prenos signálu rýchlosťou vyššou ako 256 kbit/s. Medzi najvyužívanejšie služby poskytované prostredníctvom širokopásmového prístupu patrí prístup na internet, v posledných rokoch však nastáva rozmach aj doplnkových služieb, akými sú napríklad IP telefónia, IP televízia, či video na požiadanie. Úrad však v analýze bude venovať primárny dôraz na širokopásmový prístup k internetu, ktorý je najvyužívanejšou službou poskytovanou prostredníctvom širokopásmového prístupu. Ostatné služby majú zatiaľ nízke rozšírenie na to, aby vo významnej miere dokázali skresliť výsledky zistené prostredníctvom analýzy služby širokopásmového prístupu k internetu. Navyše tieto služby sú zvyčajne poskytované ako doplnok k službe širokopásmového prístupu k internetu.

Na Slovensku sú dostupné nasledovné technológie poskytovania širokopásmového prístupu:

- xDSL prístup cez metalickú prístupovú sieť,
- širokopásmový prístup cez prístupovú sieť optických vlákien (FTTX),
- fixný bezdrôtový širokopásmový prístup,
- širokopásmový prístup cez káblovú koaxiálnu sieť,
- mobilný bezdrôtový širokopásmový prístup,
- širokopásmový prístup prostredníctvom prenájatých okruhov, PLC, satelit.

Pri analýze maloobchodného trhu sa úrad snažil o čo najpodrobnejšie zobrazenie súčasného stavu poskytovania služieb na predmetnom trhu, ako aj ich vývoja počas sledovaného obdobia. Úrad sa zamerával na analýzu vývoja počtu prístupov, trhových podielov jednotlivých technológií, rýchlostí, ako aj cien, ktoré za internet platia koncoví užívatelia.

---

<sup>2</sup> <http://eur-lex.europa.eu/LexUriServ/LexUriServ.do?uri=OJ:L:2007:344:0065:0069:EN:PDF>

<sup>3</sup> [http://ec.europa.eu/information\\_society/policy/ecommm/doc/library/proposals/exp\\_note\\_markets\\_en.pdf](http://ec.europa.eu/information_society/policy/ecommm/doc/library/proposals/exp_note_markets_en.pdf)

**Graf č. 1, Podiel počtu fixných maloobchodných širokopásmových prístupov podľa typu prístupu k 30.06.2011**

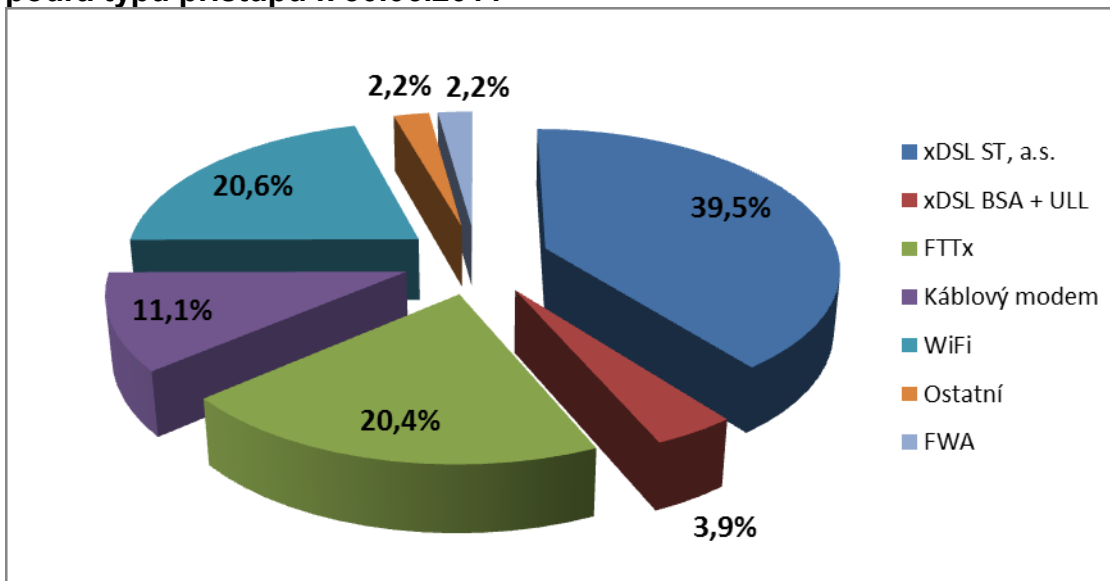

Na základe vyššie uvedeného je technológia xDSL prevažujúcou technológiou na maloobchodnom trhu s najvyšším trhovým podielom až 43,4 % celkového počtu maloobchodných prístupov. Druhou najrozšírenejšou technológiou na Slovensku je bezdrôtový širokopásmový prístup prostredníctvom WiFi s podielom 20,6%. Významné postavenie má ešte FTTx s trhovým podielom 20,4%, ako aj prístup prostredníctvom rozvodov káblovej televízie s podielom 11,1%.

Pre komplexné posúdenie situácie ohľadom využívaných technológií širokopásmového prístupu na maloobchodnom trhu je dôležité posúdenie vývoja sledovaných ukazovateľov v čase. Nasledujúci graf č.2 zobrazuje vývoj jednotlivých technológií od roku 2005, až po aktuálne obdobie k 30.06.2011. Pre lepšie zobrazenie konkurenčnej situácie na maloobchodnom trhu širokopásmového prístupu je v ďalšom grafe č. 3 zobrazený vývoj trhových podielov jednotlivých technológií.

**Graf č. 2, Počty maloobchodných širokopásmových prístupov (2005 – 06/2011)**

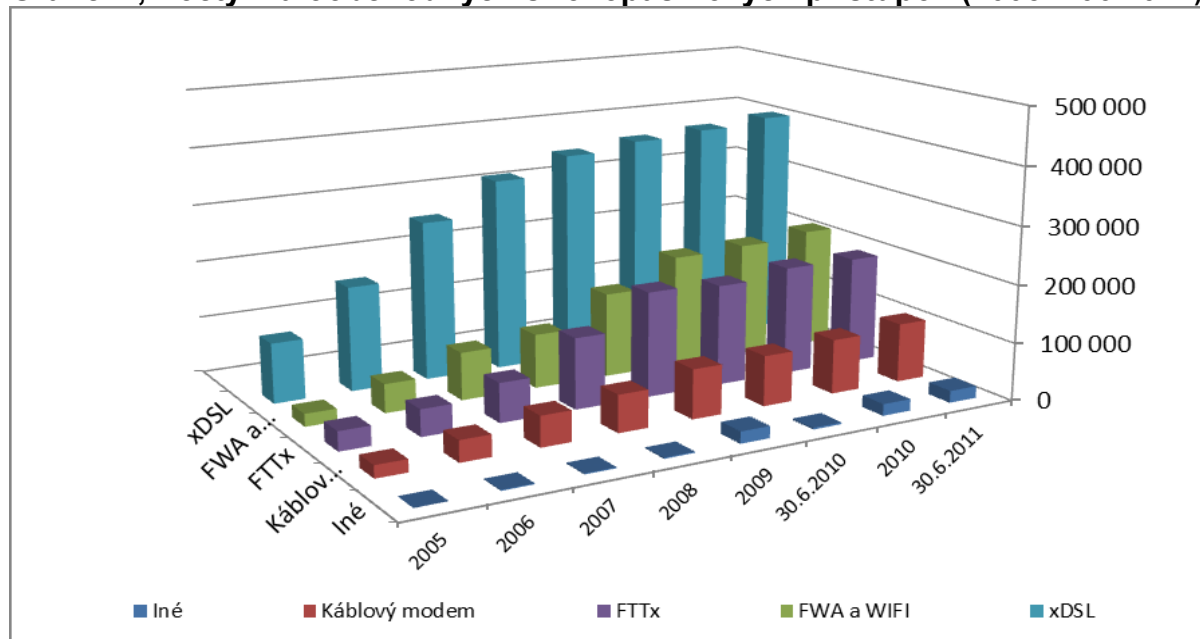

Z grafu č. 2 je evidentné, že počet koncových užívateľov každoročne rastie pri všetkých technológiách. Dominantnou technológiou maloobchodného širokopásmového prístupu je xDSL s 400 249 prístupmi, za posledné sledované obdobie k 30.06.2011. Podľa počtu prístupov je druhou najpoužívanejšou technológiou bezdrôtový širokopásmový prístup prostredníctvom FWA, resp. WiFi, ktorý k 30.06.2011 využívalo 210 372 zákazníkov. Celkom 187 924 optických širokopásmových prístupov radí technológiu FTTx na tretie miesto. Najnižším počtom spomedzi najvyužívanejších technológií širokopásmového prístupu na Slovensku sa vyznačuje technológia prístupu prostredníctvom káblového modemu, ktorá má k 30.06.2011 celkom 102 476 aktívnych užívateľov.

**Graf č. 3, Vývoj trhových podielov technológií maloobchodného širokopásmového prístupu za roky 2005 - 06/2011**

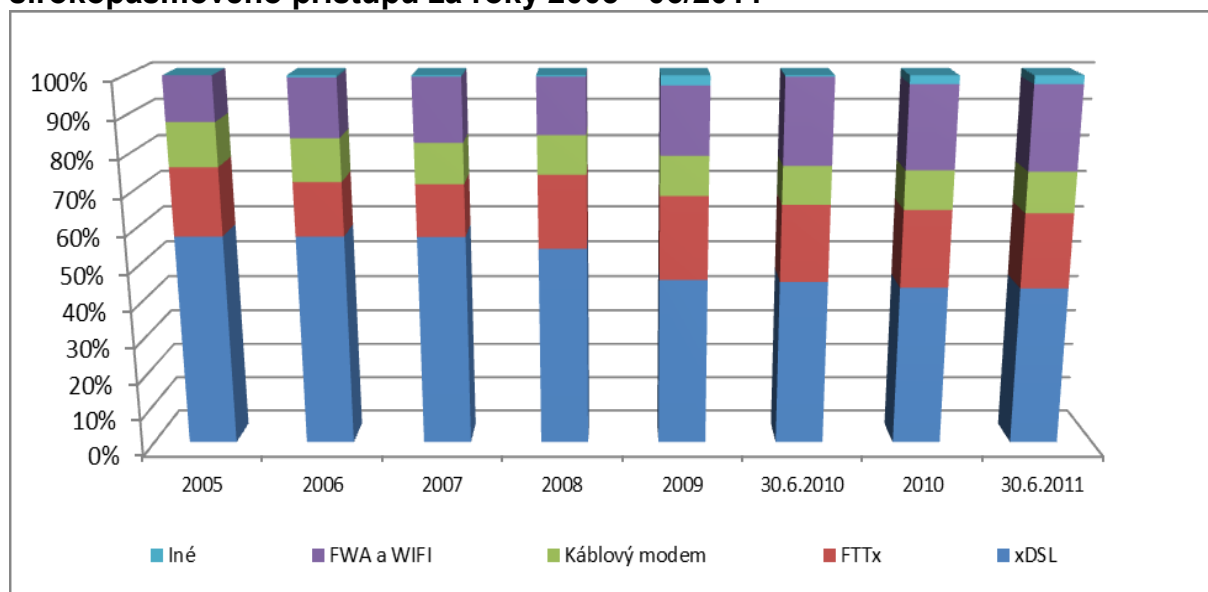

Pri pohľade na vývoj trhových podielov jednotlivých technológií je zreteľný pokles podielu xDSL, ktorý bol spôsobený rastom FTTx a WiFi prístupov. Od roku 2005 klesol podiel xDSL technológie z 57,56 % na súčasných 43,42 % k 30.06.2011. Napriek tomu však technológia xDSL zostáva najrozšírenejšou technológiou, najmä kvôli najvyššiemu pokrytiu siete účastníckych vedení významného podniku. Pevné bezdrôtové širokopásmové prístupy sa k 30.06.2011 vyznačovali trhovým podielom 22,82% (z toho 20,6 % technológia WiFi a len 2,2 % technológia FWA). Toto vysoké pokrytie WiFi technológie úrad zdôvodňuje nedostatočne rozvinutou infraštruktúrou hlavne v riedko osídlených vidieckych oblastiach. Výstavba alternatívnych infraštruktúr sa realizuje výhradne vo väčších mestách, vďaka čomu stúpol trhovú podiel optických širokopásmových prístupov na súčasných 20,39 %. Káblový modem sa vyznačuje stabilným trhovým podielom, ktorý bol k 30.06.2011 na úrovni 11,12 %, čo predstavuje oproti údaju z roku 2005 pokles trhového podielu o 0,72 percentuálneho bodu.

Pri pohľade na vývoj počtu širokopásmových prístupov podľa jednotlivých technológií, zobrazený v grafe č. 4, je zreteľné pozvoľné spomaľovanie rastu počtu širokopásmových prístupov xDSL, tempo rastu sa znižuje už štvrtý rok za sebou. Výrazný medziročný rast optických širokopásmových prístupov v rokoch 2008 a 2009 sa prejavil aj v poklese podielu xDSL na trhu maloobchodných širokopásmových prístupov, ktorý bol do roku 2008 stabilný na úrovni okolo 55 %. Rast bezdrôtových širokopásmových prístupov v roku 2009 si úrad vysvetľuje rozmachom najmenších lokálnych poskytovateľov, ktorí spolu v súčasnosti tvoria nezanedbateľný trhovú podiel v rámci bezdrôtových prístupov. Zároveň to svedčí nielen o záujme obyvateľstva v riedko osídlených oblastiach o širokopásmový prístup, ale hlavne o nedostatočnej rozvinutej infraštruktúre fixného širokopásmového prístupu v týchto oblastiach. V roku 2010 je viditeľné spomalenie rastu všetkých sledovaných technológií širokopásmového prístupu, ale spomalenie sa najmenej prejavilo pri technológiách káblový modem a FTTx. Spomalený pokračujúci vývoj sa potvrdzuje aj v najaktuálnejších údajoch za prvý polrok 2011. Najväčší rast zaznamenala len technológia káblový modem, kde sa počet prístupov oproti údajom z konca roka 2010 zvýšil za polrok o takmer 8,5 %.

**Graf č. 4, Medziročný vývoj počtu maloobchodných širokopásmových prístupov za roky 2006-06/2011**

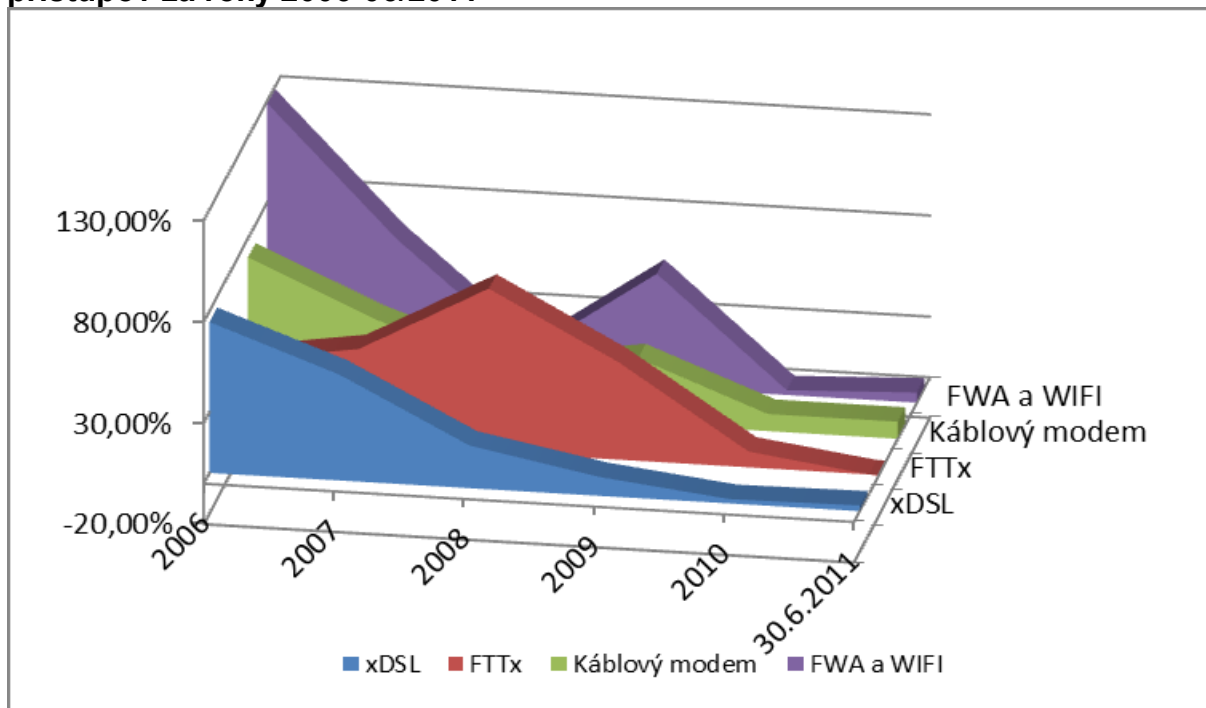

Pred podrobnejším skúmaním konkrétnych maloobchodných ponúk jednotlivých technológií širokopásmového prístupu je ešte potrebné zobrazit štruktúru počtu širokopásmových prístupov z pohľadu maximálnych rýchlostí prenosu údajov. Na základe tohto rozdelenia sa úrad následne zameria na analýzu tých prístupov, ktoré sú z hľadiska maloobchodného zákazníka najvyužívanejšie.

Z grafu č. 5 vyplýva, že najviac maloobchodných zákazníkov využíva širokopásmový prístup s prenosovou rýchlosťou v kategórií 2 až 10 Mbit/s. Podiel sietí budúcej generácie s rýchlosťou nad 30 Mbit/s sa zvýšil oproti minulému obdobiu o takmer 2 % na aktuálnych 12,8 %. Skoro porovnateľný podiel 11,2% z celkového počtu širokopásmových pripojení je v kategórií menej ako 2 Mbit/s, čo v prepočte znamená, že asi každý 9. zákazník využíva túto službu s nízkou prenosovou rýchlosťou. Za uvedené obdobie podiel týchto prístupov plynule klesá (z 14,3 % na 11,2 %) a prístupy v sietí budúcej generácie plynule rastú (z 9,6 % na 12,8 %).

**Graf č. 5, Rozloženie širokopásmových prístupov podľa maximálnych prenosových rýchlostí za obdobie od 30.6.2010 do 30.06.2011**

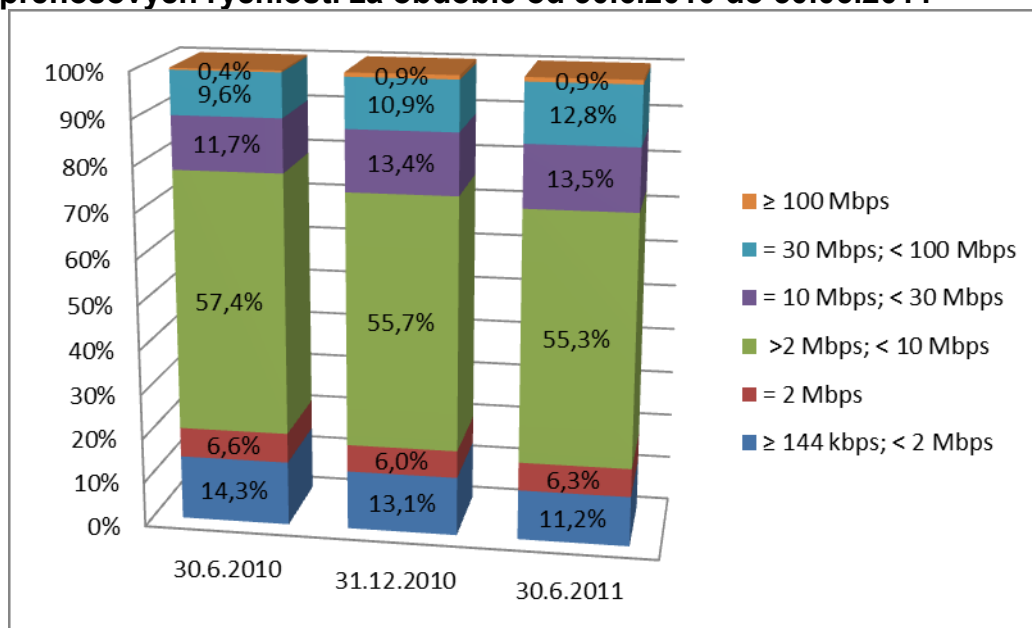

### 2.2.1 Širokopásmový prístup prostredníctvom účastníckeho vedenia – xDSL

Tento typ prístupu umožňuje prenos dát prostredníctvom metalického skrúcaného páru účastníckeho vedenia. Najvýkonnejšie dostupné technické riešenie na Slovensku je ADSL2+, ktoré umožňuje maximálnu rýchlosť sťahovania dát až 12 Mbit/s a rýchlosť odosielania 512 kbit/s. Prenosová rýchlosť nie je zmluvne garantovaná. Kvôli najvyššiemu pokrytiu, ako aj obľúbenosti infraštruktúry xDSL je táto technológia štartovacím bodom pri analýze zastupiteľnosti.

### 2.2.2 Širokopásmový prístup prostredníctvom FTTx

Podľa rozsahu použitia optických vlákien v optickej prístupovej sieti existujú pri výstavbe týchto sietí tieto základné topológie sietí FTTx - FTTH, FTTB, FTTP, FTTN a FTTC.

- I. prístup prostredníctvom optickej prístupovej siete až ku koncovému užívateľovi – FTTH (fibre to the home),

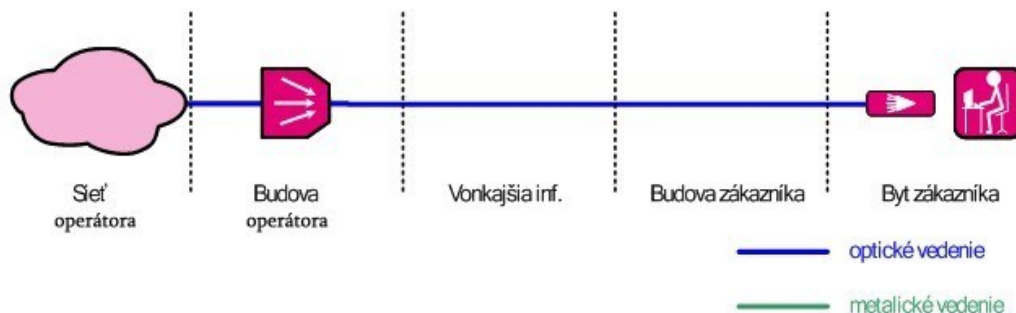



II. prístup prostredníctvom hybridnej prístupovej siete (kombinácia optickej a metalickej siete):

- a) **FTTB (fibre to the building):** optické vlákno je ukončené v budove a odtiaľ je prístup k jednotlivým koncovým užívateľom realizovaný prostredníctvom inej siete (vnútorných rozvodov),

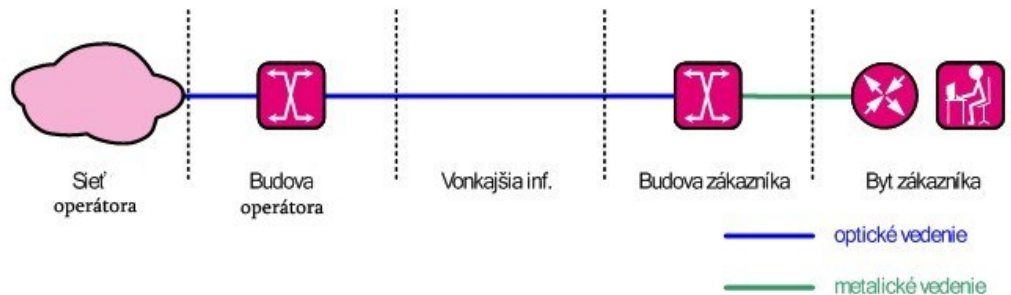

- b) **FTTN (fibre to the node):** optické vlákno je ukončené v optickej sieťovej jednotke (napr. DSLAM/MSAN umiestnený v priestoroch podniku). Ďalej je prístup realizovaný prostredníctvom účastníckych metalických vedení k jednotlivým koncovým užívateľom (napríklad s využitím technológie xDSL),

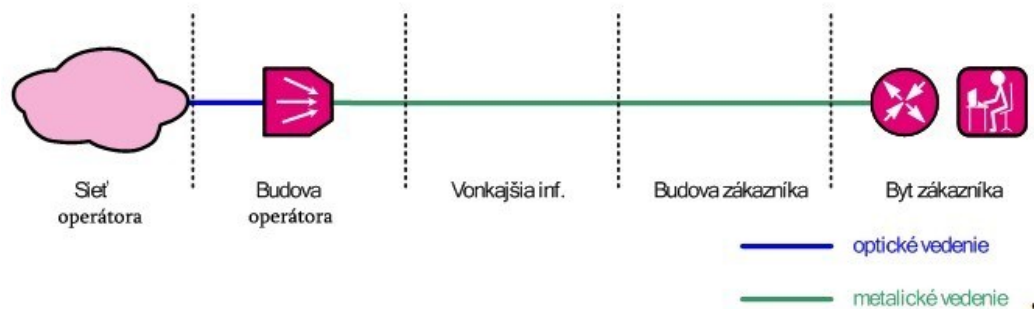

- c) **FTTC (fibre to the curb):** optické vlákno je ukončené v optickej sieťovej jednotke (napr. pouličný kabinet). Ďalej je prístup realizovaný prostredníctvom účastníckych metalických vedení k jednotlivým koncovým užívateľom (napríklad s využitím technológie xDSL),

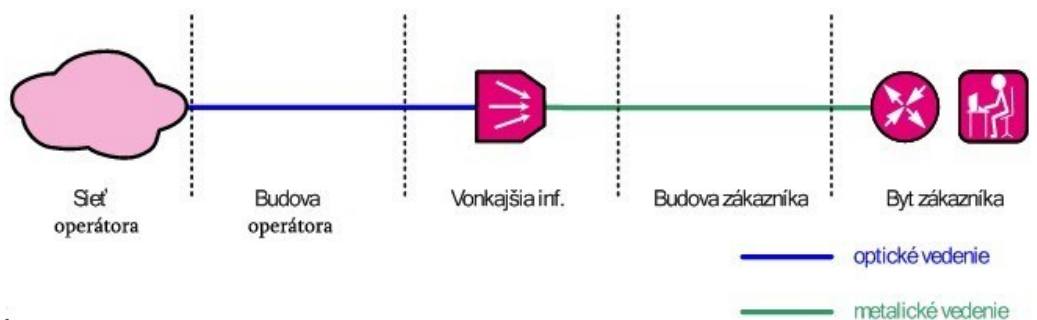

- d) **FTTP (fibre to the premises):** zahŕňa optické vlákno do budovy a do rozvádzača pri chodníku a je ukončené v účastníckej prípojke nebytového zákazníka – podniku.

Trhové podiely optických technológií na území Slovenskej republiky ku koncu júna 2011 sú znázornené v grafe č. 6. K tomuto obdobiu, podľa počtu aktívnych pripojení, bola prevažujúcou technológiou technológia FTTB s 57,2 % podielom.

Podiel technológie FTTH predstavoval 42,6 %. V porovnaní s FTTB a FTTH mala technológia FTTN+FTTC zanedbateľný podiel.

**Graf č. 6, Podiel jednotlivých optických technológií k 30.06.2011**

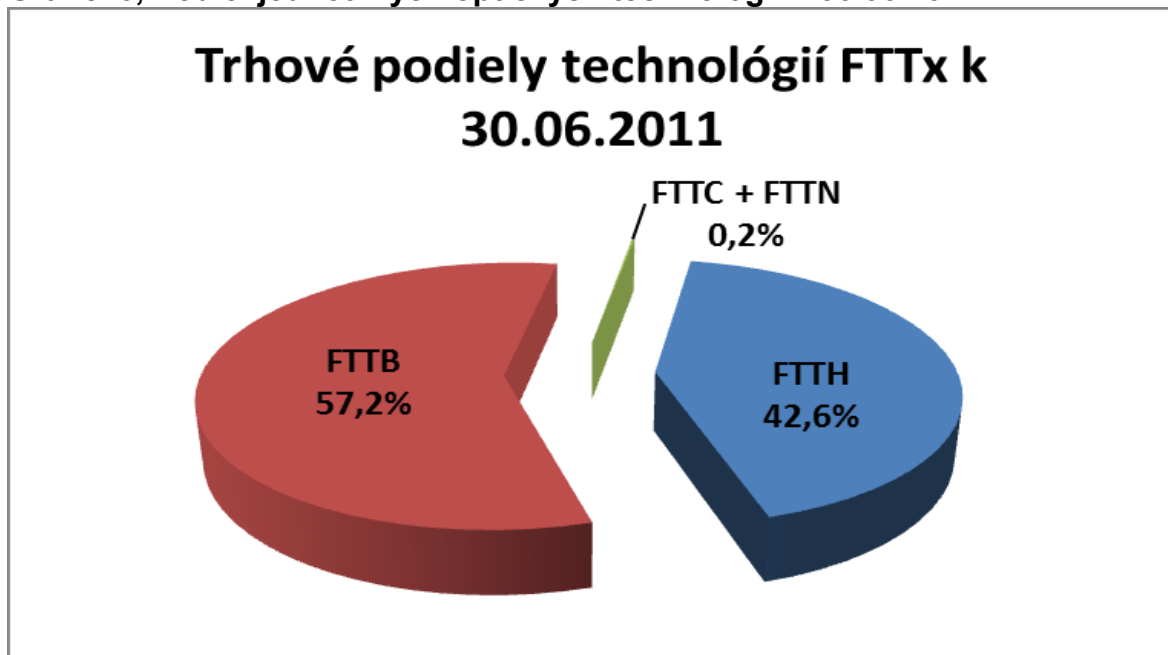

Budovanie optických sietí na Slovensku nabralo v posledných rokoch na význame. Najväčší národní, ako aj lokálni poskytovatelia sa zamerali na výstavbu týchto sietí v hustejšie osídlených mestských oblastiach. V nižšie uvedenom grafe je znázornené pokrytie optickými sieťami najväčších slovenských podnikov, obsahujúce aktuálne údaje k 30.6.2011.

**Graf č. 7, Pokrytie optikou najväčších slovenských podnikov k 30.06.2011**

**(predmet OT)**

Ako vyplýva z grafu, najväčším pokrytím disponujú spoločnosti ST, a.s. a Orange Slovensko, a.s., ktoré pristúpili k budovaniu optiky vo väčšine veľkých miest na území Slovenskej republiky. Ostatné spoločnosti budujú optické prístupové siete len v najhustejšie zaľudnených lokalitách väčších miest a nemajú ambíciu dosiahnuť národné pokrytie. Spoločnosť ST, a.s. je prítomná v 35 mestách a obciach vrátane nových rezidenčných objektov, ktoré pokrýva prostredníctvom technológie FTTB, Spoločnosť Orange Slovensko, a.s. oznámil dostupnosť optickej siete v 17 mestách, optická sieť spoločnosti Swan je dostupná v 9 mestách. Po hromadnej výstavbe optických sietí v posledných rokoch sú ohlasované nižšie investície na najbližšie časové obdobie, počíta sa prevažne so zahusťovaním pokrytia jednotlivých oblastí. Najvyšší nárast pokrytia, v porovnaní s minulým polrokom o takmer 16 %, zaznamenala spoločnosť ST, a.s. Išlo pritom o zahusťovanie už pokrytých miest. Spoločnosť ST, a.s. už v takmer 20 % domácnostiach zdublikovala súčasnú infraštruktúru prostredníctvom technológie xDSL (s výnimkou nových rezidenčných projektov). Po skončení súčasnej lehoty viazanosti prístupov prostredníctvom technológie xDSL tak budú mať zákazníci možnosť bezplatného prechodu na už vybudované siete budúcej generácie. Optické siete sú z hľadiska pohľadu do budúcnosti náhradou existujúcich sietí prostredníctvom technológie xDSL. Pri definovaní relevantného trhu je nutné vziať do úvahy skutočnosť postupného nahradzovania súčasnej xDSL infraštruktúry novou infraštruktúrou prostredníctvom FTTx technológie. Úrad predpokladá, že ešte dlhú dobu budú existovať obe technológie súčasne, nakoľko dosiahnuť akceptovateľnú dobu návratnosti investície do technológie FTTx bude, hlavne vo vidieckych oblastiach, veľmi náročné. Vybudovanie paralelnej infraštruktúry celoplošne na území Slovenskej republiky v súčasnosti nie je možné považovať za realizovateľné.

Pre potvrdenie vyššie uvedeného ohľadom optického prístupu a xDSL, je dôležité uviesť porovnanie ponúk najväčších spoločností. Optický prístup ponúka užívateľovi vysoké prenosové rýchlosti, ktoré mu prístup s technológiou xDSL nie je schopný zabezpečiť. Možnosti zvyšovania prenosových rýchlostí xDSL sú do značnej miery limitované veľkými priemernými vzdialenosťami domácností od hlavného rozvádzača. Spoločnosť ST, a.s. z toho dôvodu buduje optickú sieť v hustejšie zaľudnených oblastiach, kde ponúkané ceny optických prístupov sú porovnateľné s cenou dostupných xDSL prístupov. Optický širokopásmový prístup je schopný ponúknuť užívateľovi všetky služby ponúkané prostredníctvom xDSL. Užívateľ má zároveň k dispozícii oveľa vyššie prenosové rýchlosti, a to za porovnateľnú cenu, ako naznačuje nasledovný prehľad.

**Tabuľka č. 1, Prehľad maloobchodných ponúk ST, a.s., Orange a Antik k 26.10.2011**

Podnik	Produkt	Download v Mbit/s	Upload v Mbit/s	Cena za používanie
ST, a.s.	Turbo 2	2	0,384	16,37 €
ST, a.s.	Optik 2	30	3	14,87 €
Orange	Super	100	1	14,99 €
Antik	Štandard (3P)	64	64	17,90 €

Na základe uvedených údajov je možné skonštatovať, že širokopásmový prístup prostredníctvom optických vlákien ponúka užívateľovi niekoľko násobne

vyššie prenosové rýchlosti v porovnaní s prístupom prostredníctvom xDSL. Ponuková cena takýchto prístupov je zároveň nižšia, ako cena tradičného prístupu prostredníctvom technológie xDSL. Zákazníci spoločnosti Orange Slovensko, a.s. majú možnosť získať prístup k internetu už za 14,99 eur. Ponúkaný program spoločnosti Antik Telekom, s.r.o. poskytuje užívateľovi najvýhodnejšie parametre služby, nakoľko táto spoločnosť ponúka k programu aj televíziu zadarmo. Antik Telekom, s.r.o. služby navyše ponúka bez viazanosti, čím sa výrazne odlišuje od ostatných konkurentov. Vyššie zobrazený vývoj trhového podielu prístupov FTTx, v porovnaní s technológiou xDSL, naznačuje zastupiteľnosť týchto technológií. Vzhľadom na vysokú kvalitu a porovnateľnú cenu služby poskytovanej prostredníctvom technológie FTTx je nepravdepodobné, že by sa zákazníci, využívajúci tento typ prístupu, vrátili späť k používaniu prístupu prostredníctvom xDSL. Je však potrebné brať do úvahy vzájomnú prepojenosť týchto dvoch technológií, kde technológia FTTx sa v budúcnosti stane nástupcom technológie xDSL, minimálne v hustejšie zaľudnených oblastiach, čoho dôkazom je aj minulý a súčasný vývoj na maloobchodnom trhu širokopásmového prístupu. Z toho dôvodu je potrebné považovať technológiu FTTx za súčasť trhu spolu so súčasne najrozšírenejšou technológiou xDSL.

Širokopásmový prístup prostredníctvom FTTx môže užívateľovi ponúknuť prístup na internet, digitálnu televíziu, ako aj hlasovú službu a je považovaný za zastupiteľný k širokopásmového prístupu prostredníctvom xDSL.

Úrad považuje služby poskytované prostredníctvom FTTx na maloobchodnej úrovni, t.j. z pohľadu koncového užívateľa za zastupiteľné k službám poskytovaným prostredníctvom xDSL.

### **2.2.3 Širokopásmový prístup prostredníctvom káblovej koaxiálnej siete**

Tento typ širokopásmového prístupu umožňuje užívateľovi prístup do siete prostredníctvom existujúceho káblového televízneho vedenia. Jediným národným podnikom poskytujúcim služby prostredníctvom tejto technológie je spoločnosť UPC BROADBAND SLOVAKIA, s.r.o., ktorá je dostupná v 22 väčších mestách krajiny. Super rýchly káblový prístup, tvorený z 95 % optickým vedením umožňujúcim užívateľovi dosiahnuť rýchlosť sťahovania od 60 do 120 Mbit/s, je dostupný v 13 mestách (Bratislava, Dunajská Streda, Košice, Levice, Nové Zámky Trnava, Zvolen, Žilina, Prešov, Bardejov, Štúrovo). Celkový počet podnikov poskytujúcich širokopásmový prístup koncovým užívateľom prostredníctvom CATV je 37, pričom podiel UPC BROADBAND SLOVAKIA, s.r.o. na počte prístupov prostredníctvom CATV dosahuje 74 % a počet ostatných podnikov celkom len 26 %.

Keď porovnáme funkčnosť prístupov prostredníctvom káblového modemu a xDSL, zistíme, že oba typy prístupov sú schopné poskytnúť užívateľovi prístup na internet, službu digitálnej televízie, ako aj hlasovú službu, a to za nižšie uvedenú cenu.

**Tabuľka č. 2, Prehľad maloobchodných ponúk spoločností ST, a.s. a UPC, s.r.o. k 26.10.2011**

Podnik	Produkt	Download v Mbit/s	Upload v Mbit/s	Cena za používanie
ST, a.s.	Turbo 2	2	0,384	16,37
ST, a.s.	Turbo 3	6	0,512	21,95
UPC, s.r.o.	UPC F. Power 2	2	0,5	13,14
UPC, s.r.o.	UPC F. Power 25	25	2	9,73
UPC, s.r.o.	UPC F. Power 50	50	5	15,53

Z uvedeného vyplýva, že zákazníci majú možnosť využívania porovnateľného produktu poskytovaného prostredníctvom káblového modemu o takmer 20 % lacnejšie v prípade programu s 2 Mbit/s rýchlosti sťahovania dát. Spoločnosť UPC, s.r.o. však uviedla na trh nové produkty s neporovnateľne vyššími kvalitatívnymi parametrami, pričom ich cena je výrazne nižšia, ako cena produktov spoločnosti ST, a.s. Nasledovné porovnanie lokalít, v ktorých je dostupný káblový poskytovateľ UPC, s.r.o. ukazuje, do akej miery zákazníci využívajú uvedené služby, čo zobrazujú trhové podiely porovnávaných podnikov na základe penetrácie.

**Graf č. 8, Penetrácia širokopásmových xDSL prístupov spoločnosti ST, a.s. a UPC, s.r.o. cez káblový modem v mestách s dostupným káblovým prístupom k 31.12.2010 a 30.6.2011** (predmet OT)

UPC, s.r.o. dosahuje [redacted] (predmet OT) penetráciu maloobchodných širokopásmových prístupov len v hlavnom meste Bratislave, kde má zároveň vysoké pokrytie porovnateľné s pokrytím ST, a.s. V ďalších [redacted] (predmet OT) mestách je podiel počtu pripojení UPC, s.r.o. viac ako 30 % v porovnaní so spoločnosťou ST, a.s. Vývoj penetrácie širokopásmových prístupov podľa jednotlivých miest naznačuje len minimálne rozdiely v penetrácií xDSL prístupov spoločnosti ST, a.s. Penetrácia

prístupov prostredníctvom káblového modemu v jednotlivých mestách rastie výraznejšie, ako je tomu v prípade xDSL. Najväčší rast penetrácie zaznamenala spoločnosť UPC, s.r.o. [REDACTED] (**predmet OT**), kde je k dispozícii najrýchlejší prístup prostredníctvom káblového modemu na Slovensku. Napriek výrazne nižším cenám produktov širokopásmového prístupu prostredníctvom káblového modemu, je úroveň penetrácie vo väčšine miest výrazne nižšia, ako u prístupov prostredníctvom technológie xDSL od ST, a.s. Penetrácia spoločnosti UPC, s.r.o. za celé územie Slovenska dosahuje [REDACTED] [REDACTED] (**predmet OT**) spoločnosti ST, a.s. Jedným z dôvodov môže byť dlhodobá viazanosť produktov poskytovaných na slovenskom trhu, ktorá je zvyčajne 24 mesiacov. Zákazník má teda obmedzenú možnosť flexibilne zareagovať na výhodnejšiu alternatívnu ponuku, nakoľko pri vypovedaní zmluvy mu hrozia vysoké zmluvné pokuty.

Z pohľadu koncového užívateľa sú služby poskytované prostredníctvom rozvodov káblovej televízie zastupiteľné voči službám s technológiou xDSL.

Úrad považuje služby poskytované prostredníctvom rozvodov káblovej televízie – CATV za zastupiteľné na maloobchodnej úrovni, t.j. z pohľadu koncového užívateľa, k službám poskytovaným prostredníctvom technológie xDSL.

#### **2.2.4 Fixný bezdrôtový širokopásmový prístup (FWA, WIFI)**

Rádiové spoje FWA v prístupovej sieti sú alternatívou voči klasickým metalickým vedeniam alebo optickým vláknami, ktoré prepájajú koncového užívateľa s verejnou telefónnou ústredňou. Na území Slovenskej republiky sa realizujú na základe individuálnych povolení najmä tam, kde v miestnej prístupovej sieti nie sú k dispozícii pevné prístupové vedenia s požadovanou kvalitou, resp. ich budovanie by bolo náročné a neefektívne, pričom ich životnosť je relatívne krátka v porovnaní so životnosťou optickej siete. Prenos informácie sa uskutočňuje prostredníctvom rádiového signálu v licencovaných pásmach.

Najväčším poskytovateľom širokopásmového prístupu prostredníctvom sietí FWA na Slovensku podľa počtu zákazníkov, bola spoločnosť WiMAX Telecom Slovakia, s.r.o., ktorá sa orientovala hlavne na rezidenčných zákazníkov. Telekomunikačné služby poskytovala v pásme 3,5 GHz a zameriavala sa na oblasti s nedostupnou, alebo slabo vybudovanou alternatívnou infraštruktúrou. Spoločnosť WiMAX Telecom Slovakia, s.r.o. bola od 01.09.2011 prevzatá alternatívnym poskytovateľom, spoločnosťou Slovanet, a.s. Cena prístupov FWA je po kompletnom precenení všetkých produktov výrazne nižšia v porovnaní s produktom spoločnosti ST, a.s. prostredníctvom technológie xDSL. Je tu však pri všetkých neobmedzených programoch uplatňované FUP, kde po prenesení objemu dát 15 GB klesne užívateľovi rýchlosť až na 0,06 Mbit/s do konca fakturačného obdobia. Užívateľ zároveň nemá možnosť prístupu k doplnkovým službám širokopásmového prístupu (napr. IPTV, VoD), ktoré sú dostupné v prípade xDSL. Navyše pri aktivácii tohto programu s viazanosťou 24 mesiacov musí zákazník spoločnosti Slovanet, a.s. uhradiť inštalačný poplatok vo výške 30 eur, čo mierne zvyšuje celkovú priemernú cenu za obdobie viazanosti.

**Tabuľka č. 3, Porovnanie produktov spoločnosti ST, a.s. a Slovanet, a.s. platných ku dňu 26.10.2011**

Podnik	Produkt	Download Mbit/s	Upload Mbit/s	Cena za používanie
ST	Turbo 2	2	0,384	16,37 €
Slovanet, a.s.	Mini	2	0,512	14,76 €

Zaujímavé je aj porovnanie penetrácie prístupov ST, a.s. a Slovanet, a.s. na jednej strane vo všetkých krajských mestách a na druhej strane v 5 najmenších mestách (Leopoldov, Poltár, Bojnice, Svätý Jur a Želiezovce), v ktorých sú prítomné oba podniky. Úrad zámerné zvolil najväčšie (krajské mestá) a na druhej strane 5 najmenších, v ktorých sú evidované prístupy prostredníctvom FWA, aby tak získal prehľad o konkurencieschopnosti tejto technológie vo veľkých mestách, ako aj v malých mestách.

**Graf č. 9, Porovnanie penetrácie ST, a.s. a Slovanet, a.s. vo vybraných mestách k 31.12.2010 a k 30.6.2011** (predmet OT)

Uvedený graf, napriek výraznému pokrytiu všetkých týchto miest, poukazuje na slabú konkurencieschopnosť tohto typu prístupu v oblastiach s výskytom alternatívnych fixných infraštruktúr.

Niekoľko ďalších podnikov sa orientuje na poskytovanie služieb širokopásmového prístupu prostredníctvom fixného bezdrôtového prístupu predovšetkým firemnej klientele. Na rezidenčných zákazníkov sa zameriavajú minimálne, z dôvodu vysokých zriaďovacích nákladov ponúkaných služieb.

Rozsah takto poskytovaných služieb na maloobchodnom trhu je minimálny. K 30.06.2011 bol podiel maloobchodných prístupov FWA nižší ako 2 %. Úrad z uvedených dôvodov nepovažuje fixný bezdrôtový širokopásmový prístup FWA za zastupiteľný voči prístupu s technológiou xDSL.

Poskytovanie služieb prostredníctvom WiFi sietí, ktoré nevyžaduje individuálne povolenie na používanie frekvencií (v pásme 2,4 GHz a 5 GHz), ponúka veľké množstvo predovšetkým malých lokálnych podnikov. Podiel tejto technológie na maloobchodnom trhu je vysoký, k 30.06.2011 tvoril viac ako 20 %. Kvalita tohto prístupu sa nemôže porovnávať z fixným širokopásmovým prístupom v pevnom mieste, ale ani z fixným bezdrôtovým širokopásmovým prístupom prostredníctvom FWA. Maximálna rýchlosť prenosu dát v smere k užívateľovi je síce porovnateľná, ale prístup je väčšinou zdieľaný, niekedy aj medzi niekoľkými desiatkami zákazníkov, čo výrazne znižuje kvalitu služby v dobe väčšej vyťaženia siete. Rovnako ako technológia FWA, ani siete vo voľných pásmach nie sú schopné ponúknuť zákazníkovi doplnkové služby širokopásmového prístupu (napr. IPTV, VoD). Rozšírené využitie WiFi technológie súvisí s nízkou dostupnosťou alternatívnych infraštruktúr vo vidieckych oblastiach krajiny a v menej zaľudnených častiach miest. V riedko osídlených oblastiach zákazník často nemá na výber žiadnu inú alternatívu. Približne 60 % všetkých maloobchodných prístupov poskytovaných prostredníctvom WiFi technológie je evidovaných v obciach. Len necelých 7 % maloobchodných WiFi prístupov je poskytovaných v krajských mestách Slovenska.

**Tabuľka č. 4, Porovnanie najvyužívanejších produktov spoločnosti ST, a.s. a priemeru 100 najväčších WiFi poskytovateľov platných ku dňu 31.12.2010**

<i>Podnik</i>	<i>Produkt</i>	<i>Download v Mbit/s</i>	<i>Cena za používanie</i>
<b>ST</b>	<b>Turbo 2</b>	<b>2</b>	<b>16,37 €</b>
<b>TOP100 WiFi</b>		<b>2,82</b>	<b>14,3 €</b>

Úrad uskutočnil cenové porovnanie najväčších WiFi poskytovateľov, kde zisťoval periodické poplatky za internetové prístupy, ktoré následne porovnal s prístupmi xDSL spoločnosti ST. V tabuľke sú uvedené ceny najvyužívanejších programov k 31.12.2010. Vyššie uvedené porovnanie naznačuje porovnateľné teoretické rýchlosti oboch technológií, ceny prístupov WiFi sú však výrazne odlišné od technológie xDSL. Úrad si túto skutočnosť vysvetľuje nižšou kvalitou prístupov WiFi, ktoré sú poskytované vo voľných pásmach. Týmto sa stáva táto služba nekonkurencieschopná v porovnaní s technológiou xDSL. Tieto kvalitatívne nedostatky sú zodpovedajúcim spôsobom odzrkadlené v cene za používanie WiFi prístupov. Takýto prístup nižšej kvality môže byť akceptovateľný pre koncového užívateľa, ktorý sa svojím spotrebiteľským správaním odlišuje od priemerného užívateľa xDSL prístupu a vyhovuje mu aj prístup nižšej kvality, ktorý má možnosť získať za nižšiu cenu.



**Graf č. 10, Porovnanie penetrácie ST, a.s. a WiFi vo vybraných mestách k 31.12.2010** **(predmet OT)**

Vyššie uvedený graf potvrdzuje predchádzajúce tvrdenia o slabej konkurencieschopnosti technológie WiFi v porovnaní s xDSL. Prístupy prostredníctvom technológie WiFi nemajú porovnateľnú penetráciu ani v krajských mestách, ani v najmenších mestách porovnávaných aj v prípade technológie FWA. V žiadnej zo sledovaných oblastí technológia WiFi neohrozuje pozíciu technológie xDSL. Zároveň je možné vidieť vyššiu úroveň penetrácie xDSL prístupu v menších mestách (prvá strana grafu), kde nie sú dostupné iné fixné alternatívne infraštruktúry. Technológia WiFi si však v priemere udržuje stabilné úrovne penetrácie naprieč všetkými mestami, nakoľko sa orientuje prevažne na pokrytie oblastí, kde absentuje fixná infraštruktúra.

Aby úrad získal dostatočné množstvo informácií o možnej zastupiteľnosti WiFi prístupov, požiadal o spoluprácu regulačné orgány ostatných členských krajín s otázkami, či monitorujú vývoj trhového postavenia lokálnych WiFi poskytovateľov, aký trhový podiel má daná technológia na trhu, či bola označená za zastupiteľnú z pohľadu koncových užívateľov, ako aj z pohľadu veľkoobchodného trhu. Úrad obdržal 13 odpovedí, na základe ktorých len 7 regulačných orgánov sleduje vývoj trhovej situácie WiFi poskytovateľov. 10 vyjadrení indikovalo minimálny trhový podiel tejto technológie na trhu, resp. minimálny vplyv na trhovou situáciu z dôvodu odlišných charakteristík a spôsobu použitia. Kvalitatívne nedostatky, odlišné technické charakteristiky a spôsob použitia boli hlavným dôvodom, prečo v niektorých krajinách vôbec nesledujú situáciu ohľadom poskytovateľov WiFi technológie a nepovažujú túto technológiu za súčasť vymedzenia relevantného trhu.

Podniky, ktoré si na Slovensku splnia oznamovaciu povinnosť a deklarujú záujem prevádzkovať WiFi siete a poskytovať elektronické komunikačné služby, prevádzkujú sieť WiFi na základe všeobecného povolenia, ktoré oprávňuje bližšie nešpecifikovanú skupinu prevádzkovať rádiové zariadenie v súlade s podmienkami uvedenými vo všeobecnom povolení. Poskytovatelia prístupov WiFi nemôžu vzhľadom na používanie negarantovaného pásma zaručiť zákazníkovi kvalitu pripojenia, prenosovú rýchlosť, či poskytnúť ochranu pred rušením frekvenčného

pásma. Toto pripojenie je totiž vysoko citlivé na zlé poveternostné podmienky, vplyvom ktorých sa výrazne zhoršuje kvalita pripojenia, čomu zodpovedá aj výrazne nižšia cena týchto pripojení, ktorá odzrkadľuje uvedené kvalitatívne nedostatky. WiFi má nízky výkon e.i.r.p. (effective isotropic radiated power) na úrovni maximálne 100 mili-Watt s dosahom do 100 metrov až niekoľko km (pri externých smerových anténach). V porovnaní WiFi s FWA, FWA technológia má výkon mnohonásobne vyšší ako WiFi. Úrad neočakáva ani výraznejšie zmeny technických parametrov tohto typu prístupu, súčasný stav by mal pretrvávať aj do ďalšieho kola analýzy relevantného trhu. Predpokladaný je pokles trhového podielu bezdrôtových prístupov vo voľných pásmach, ktoré by mali byť postupom času nahradzované prístupmi umožňujúcimi vyššiu spoľahlivosť a kvalitu pripojenia.

Úrad z vyššie uvedených dôvodov preto nepovažuje širokopásmový prístup poskytovaný prostredníctvom technológie WiFi za zastupiteľný s technológiou xDSL.

### **2.2.5 Mobilný širokopásmový prístup**

Mobilný širokopásmový prístup nabral v posledných rokoch na význame. Počet maloobchodných prístupov v mobilnej sieti tvoril k 30.6.2010 takmer 35 % v pomere ku celkovému počtu fixných širokopásmových prístupov. Podľa informácií spoločnosti Orange, signál 3G - UMTS siete, umožňujúcej maximálne teoretické rýchlosti až 14,4 Mbit/s, pokrýval 68 % populácie. Mobilná sieť spoločnosti ST, a.s. disponuje sieťami s maximálnymi teoretickými rýchlosťami 5,3/1,8 Mbit/s pri FLASH-OFDM resp. 7,2/1,46 Mbit/s pre 3G s nadstavbami HSDPA a HSUPA, s pokrytím 42 % populácie. Spoločnosť ST, a.s. ku dňu 24.3.2011 uviedla do komerčnej prevádzky nadstavbu 3G siete HSPA+. Táto technológia umožňuje sťahovanie dát s technologickým rýchlostným stropom 21,8 Mbit/s. V reálnych podmienkach boli priemerne namerané hodnoty 20,1 Mbit/s pri statickom spojení a približne 14 Mbit/s v pohybe. Postupne má byť nadstavba implementovaná na celej sieti. Do konca roka má spoločnosť ST, a.s. v pláne pokrývať vysokorýchlostnou nadstavbou HSPA+ 60 % populácie. Plán na rozšírenie pokrytia pre rok 2012 hovorí až o 80 % populácie v pokrytí siete. To naznačuje vysoký konkurenčný potenciál mobilného širokopásmového prístupu.

Je potrebné zohľadniť všetky dôležité faktory, ktoré vplyvajú na zastupiteľnosť mobilného prístupu k prístupu prostredníctvom xDSL z pohľadu koncového užívateľa. Užívateľa zaujímajú parametre služby, ako je cena, stabilita pripojenia, maximálna rýchlosť prenosu dát v smere k užívateľovi, ako aj od užívateľa, reálne dosahovaná rýchlosť prenosu dát, prípadné dátové limity, či obmedzenia, zriaďovacie náklady služby a podobne. Úrad urobil porovnanie jednotlivých technológií vzhľadom na objemy prevádzky za rok 2010 prepočítané na jedného užívateľa a toto porovnanie je zobrazené v grafe č. 11.

**Graf č. 11, Porovnanie objemov prevádzky jednotlivých technológií širokopásmového prístupu za rok 2010**

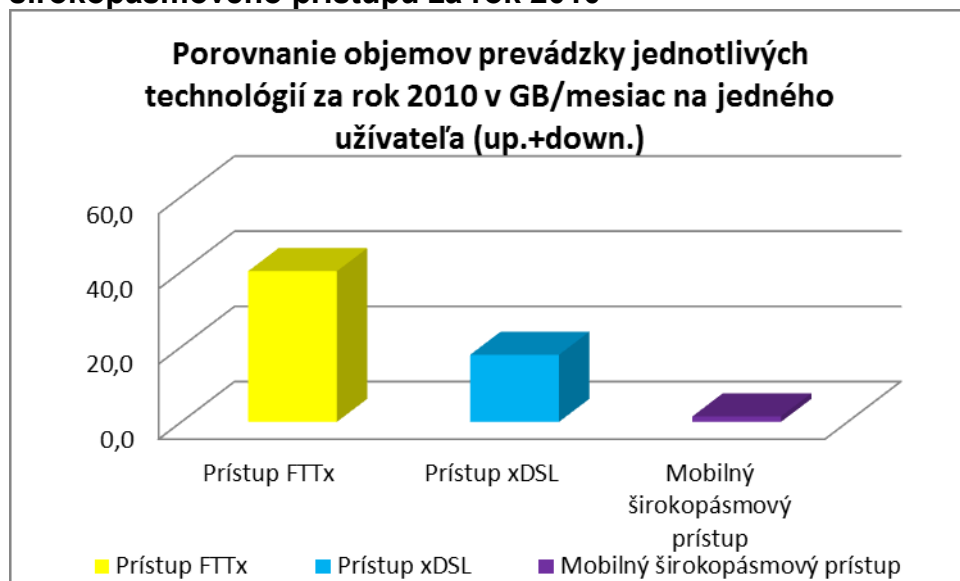

Z grafického znázornenia vyplýva, že priemerný užívateľ mobilného širokopásmového prístupu preniesol mesačne približne 10 krát menej dát, ako užívateľ prístupu xDSL a neporovnateľne menej ako užívateľ prístupu FTTx. Takmer polovica mobilných širokopásmových prístupov je evidovaná na firemných/nebytových zákazníkov a najvyužívanejšie programy majú predplatený len minimálny objem dát na mesiac (väčšinou 1- 2 GB) a tieto objemy sú v priemere dodržiavané. Z uvedeného vyplýva, že mobilný širokopásmový prístup je využívaný príležitostne, resp. obmedzene a je skôr doplnkovou službou umožňujúcou mobilitu užívateľa, alebo alternatívou prístupu na internet s nižšou kvalitou.

**Tabuľka č. 5, Porovnanie maloobchodných cien prístupu prostredníctvom xDSL a mobilného širokopásmového prístupu k 26.10.2011**

Podnik	Produkt	Download v Mbit/s	Upload v Mbit/s	FUP, alebo dátový limit v GB/mesiac	Cena za používanie
ST, a.s.	Turbo 2	2	0,384	120 GB FUP	16,37 €
ST, a.s.	Neobmedzený Internet 2	42/5,3	1,46/1,8	10 GB limit	16,74 €
ST, a.s.	Neobmedzený Internet 3	42/5,3	1,46/1,8	10 GB FUP	19,74 €
Orange	Premium +	14,4/7,2	0,384	6 GB limit	16,99 €
Orange	Premium +	14,4/7,2	0,384	12 GB FUP	22,99 €

Z porovnania vo vyššie uvedenej tabuľke vyplýva, že ponuky mobilného širokopásmového prístupu sú cenovo porovnateľné len v prípade programov s dátovými limitmi, resp. FUP na úrovni 6-10 GB mesačne. Maximálne teoretické rýchlosti sťahovania, ako aj odosielania dát sú síce výrazne vyššie, reálne sa však približujú parametrom porovnateľnej služby Turbo 2, poskytovanej prostredníctvom technológie xDSL. Najaktuálnejšia ponuka mobilných prístupov naznačuje postupné zvyšovanie prevádzky pri pohľade smerom do budúcnosti vzhľadom na neustále sa zvyšujúce nároky užívateľov, ako aj pokrok v oblasti internetových aplikácií. Úrad predpokladá, že je možné očakávať výrazný nárast objemov prevádzky aj v prípade

prístupov v pevnej sieti, či už prostredníctvom technológie xDSL, alebo prostredníctvom FTTx. Súčasné dátové limity ponúkané poskytovateľmi mobilných širokopásmových prístupov, ktoré začnú koncoví užívatelia využívať až v horizonte do 2 rokov (najvyužívanejšia doba viazanosti je 24 mesiacov) sa začnú približovať objemom prevádzky nameranej v pevnej sieti prostredníctvom xDSL technológie už v roku 2010. V tom čase však budú objemy prevádzky aj v pevnej sieti s veľkou pravdepodobnosťou na oveľa vyššej úrovni. Úrad preto nepredpokladá výrazné zblížovanie užívateľského správania, ktoré sa medzi porovnávanými technológiami v súčasnosti výrazne odlišuje.

Výhodou mobilného širokopásmového prístupu je jeho mobilita. Užívateľ má so svojím zariadením umožnený prístup na internet kdekoľvek v dosahu siete poskytovateľa služby. Tento prístup však obsahuje obmedzený predplatený objem dát, ktoré môže užívateľ mesačne preniesť. Porovnateľný tak môže byť len z pohľadu spotrebiteľa, ktorý neprenáša veľké objemy dát a nevyžaduje prístup k doplnkovým službám poskytovaným pri širokopásmovom prístupe v pevnej sieti. Na druhej strane má však prístup na internet za priaznivú cenu a môže ho využívať kdekoľvek v dostupnosti siete poskytovateľa služby.

Pre lepší prehľad o situácii na maloobchodnom trhu mobilného širokopásmového prístupu je zaujímavé porovnanie úrovne penetrácie s ostatnými členskými krajinami, o ktorom vypovedá nižšie uvedený graf č. 12 s aktuálnymi údajmi k 31.12.2010.

Pri pohľade na úrovne penetrácie v jednotlivých krajinách vidíme, že Slovensko sa nachádza pod priemerom Európskej únie s penetráciou 6,6%, ktorá je o 0,6 percentuálneho bodu nižšia, ako je priemer za všetky členské krajiny.

**Graf č. 12, Penetrácia mobilných širokopásmových prístupov v krajinách EÚ k 31.12.2010**

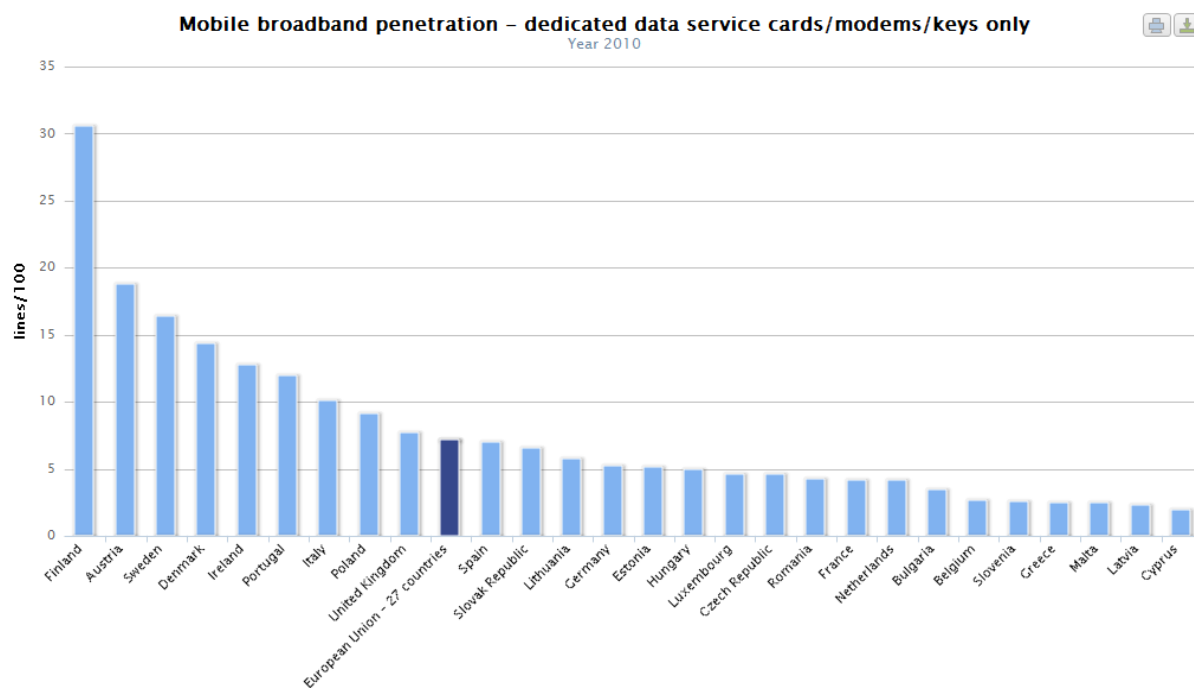

European Commission, Digital Agenda Scoreboard

V nasledujúcom grafe je zobrazený vývoj penetrácie mobilného širokopásmového prístupu na Slovensku v porovnaní s priemerom EÚ.

**Graf č. 13, Vývoj počtu mobilných širokopásmových prístupov**

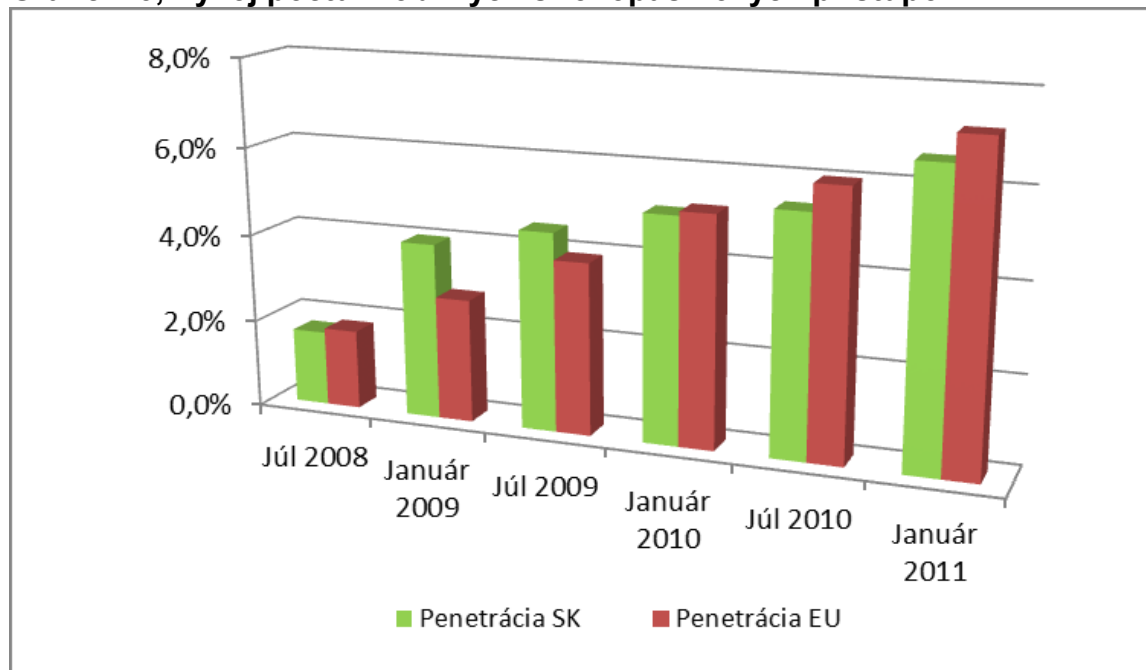

Z vyššie uvedeného grafu je zrejмый výrazný rast penetrácie mobilného širokopásmového prístupu na Slovensku v druhej polovici roku 2008. Za toto obdobie sa počet mobilných širokopásmových prístupov zvýšil 2,4 násobne oproti prvému polroku 2008. Tempo rastu penetrácie na Slovensku sa postupne znižovalo a podľa grafického zobrazenia je už od januára 2010 priemerná penetrácia mobilného širokopásmového prístupu krajín EÚ vyššia ako na Slovensku. Podľa najaktuálnejších údajov k 31.12.2010 sa rozdiel ešte zvýšil na úroveň 0,6 percentuálneho bodu.

Pre získanie podrobnejších informácií o situácií v jednotlivých členských krajinách, úrad uskutočnil prieskum s cieľom zistiť, akým spôsobom sa s úvahami o možnej zastupiteľnosti mobilného a fixného prístupu vysporiadali ostatní regulátori. Úrad obdržal 12 odpovedí, z ktorých jediná krajina označila tento typ prístupu za zastupiteľný, a to Rakúsko. Ostatné odpovede uvádzali veľmi podobné dôvody nezahrnutia tejto technológie širokopásmového prístupu do vymedzenia relevantného trhu, k akým dospel vo svojej analýze aj úrad. Mobilný širokopásmový prístup je na základe odpovedí vo väčšine krajín považovaný za doplnkový k fixnému prístupu. Jeho zákazníci sú charakteristickí odlišným užívateľským správaním v porovnaní s fixným prístupom, majú k dispozícii obmedzené dátové limity. Jedným z dôvodov bola aj nemožnosť využitia tohto typu prístupu na balíčkové ponuky spolu s IPTV, či službou VoIP. Dátová prevádzka v mobilnej sieti je výrazne nižšia, nakoľko zákazníci využívajú tento typ prístupu hlavne na prehliadanie internetových stránok, alebo prístup na svoju e-mailovú schránku. Na druhej strane pevné prístupy sa využívajú na náročnejšie aplikácie na šírku pásma, ako sú napríklad prehrávanie videa, sťahovanie filmov, či hranie počítačových hier na sieti. Hypotetické testy zastupiteľnosti tiež podporili tieto tvrdenia, nakoľko sa nepreukázala väčšia vôľa užívateľov fixného prístupu prejsť v prípade trvalého zvýšenia ceny na mobilný

prístup. Situácia v Rakúsku, ktoré má druhú najvyššiu úroveň penetrácie mobilného prístupu v rámci členských krajín, sa nedá porovnávať so situáciou na Slovensku. Slovensko má takmer trojnásobne nižšiu penetráciu mobilného prístupu, ako Rakúsko, kde sa úroveň mobilnej penetrácie približuje fixnej penetrácii. Rakúsky regulátor preukázal odlišné užívateľské správanie v porovnaní s ostatnými krajinami.

Pod výrazný rast počtu širokopásmových pripojení sa vo veľkej miere podpísali kampane mobilných poskytovateľov, ktorí sa zamerali predovšetkým na menej bonitného klienta, ktorý nemal dovtedy v domácnosti prístup na internet, ale možno ani osobný počítač. Za porovnateľnú cenu k prístupu prostredníctvom xDSL dostal zákazník aj notebook na splátky. V niektorých kompaniach dokonca dostal zákazník pri podpísaní dodatku k zmluve o hlasovej službe notebook len za 0,03 eur. Najvýhodnejšie ponuky obsahovali v prípade mobilnej siete ST, a.s. 1 GB predplatený objem dát už za cenu necelých 10 eur vrátane notebooku. Po skončení viazanosti podnik poskytol zákazníkovi predĺženie zmluvy s niekoľko násobne vyšším objemom predplatených dát za porovnateľnú cenu. Títo však už nemali možnosť získať nový notebook. Zákazníci spoločnosti Orange Slovensko, a.s. mali napríklad možnosť využiť pri predložení potvrdenia o návšteve školy ponuku s predplateným objemom dát 1,5 GB len za 7 eur počas celej doby viazanosti, k čomu mali možnosť získať notebook na splátky už za cenu 10 eur mesačne pri dlhodobej viazanosti zmluvy. Takýchto ponúk bolo počas posledných rokov niekoľko. Podniky týmito akciami za mimoriadne priaznivú cenu prispeli výrazným spôsobom k rastu penetrácie internetového pripojenia na Slovensku. Najlacnejšie programy však poskytovali predplatený objem dát len 500 až 600 MB, so spoplatnením dátového prenosu nad rámec predplatených dát. Ak by zákazníci využívali takéto pripojenia v rozsahu, ako je to bežné pri pripojení prostredníctvom xDSL, fakturovaná mesačná platba za mobilný širokopásmový prístup by bola niekoľko násobne vyššia ako u xDSL. Na základe uvedeného úrad konštatuje, že porovnávané služby disponujú neporovnateľnými kvalitatívnymi parametrami. V súčasnej dobe mobilní poskytovatelia prístupujú k rušeniu dátových limitov a prechádzajú na FUP obmedzenia, kedy sa zákazníkovi po dosiahnutí určitého objemu prenesených dát (väčšinou na úrovni pôvodných dátových limitov) zníži prenosová rýchlosť pod úroveň minimálnej rýchlosti širokopásmového prístupu. Tým sa zákazníkovi služba mobilného širokopásmového prístupu nezdružuje rozsiahlejším využívaním a spoplatnením prenesených dát nad rámec dátového limitu, ale sa mu degraduje kvalita poskytovanej služby po dosiahnutí FUP limitu na nízku úroveň 64 kbit/s.

Úrad konštatuje, že na základe posúdenia a vyhodnotenia všetkých vyššie uvedených charakteristík, sa mobilný širokopásmový prístup nemôže považovať za zastupiteľný voči prístupu prostredníctvom xDSL, Úrad považuje mobilný širokopásmový prístup skôr za doplnkovú službu umožňujúcu mobilitu užívateľa vyžadujúceho prístup na internet kdekoľvek sa nachádza, alebo ako alternatívu prístupu na internet nižšej kvality.

Mobilný širokopásmový prístup preto nie je súčasťou relevantného trhu a nepovažuje sa za substitút širokopásmového prístupu prostredníctvom technológie xDSL.

## **2.2.6 Širokopásmový prístup prostredníctvom prenajatých okruhov, PLC a satelitu**

Úrad monitoruje všetky technológie, prostredníctvom ktorých je na maloobchodnom trhu poskytovaný širokopásmový prístup, medzi ktoré patria aj prenajaté okruhy, PLC a satelit. Žiadna z týchto technológií však nedosahuje významný trhovú podiel. K 30.6.2011 bol súhrnný podiel týchto technológií len 0,1 % a v horizonte 2 rokov úrad nepredpokladá výrazný nárast trhového podielu takto poskytovaných služieb širokopásmového prístupu.

### **PLC technológia**

Podľa najnovších informácií zo zberu dát technológia PLC bola použitá len v 7 menších vidieckych oblastiach na celom území Slovenskej republiky. Takmer vo všetkých prípadoch ide o obce s nedostupnou alternatívnou fixnou infraštruktúrou. Úrad v budúcnosti výraznejší rast trhového podielu tejto technológie nepredpokladá. Podľa informácií zo zberu dát ide výhradne o vidiecke oblasti s nízkou hustotou zaľudnenia a malým počtom domácností. Na základe uvedeného preto úrad predpokladá, že táto technológia v minimálnej miere (do ďalšieho kola analýzy predmetného relevantného trhu) ovplyvní konkurenčné prostredie na maloobchodnom trhu širokopásmových služieb na Slovensku. V tabuľke nižšie úrad porovnal služby prostredníctvom technológie PLC a xDSL a konštatuje, že oba typy prístupu majú porovnateľné kvalitatívne parametre a tiež porovnateľnú cenu. Technológia PLC je prítomná len v takých oblastiach, kde nie je dostupná technológia xDSL. Tento dôvod je rozhodujúcim dôvodom, ktorý podporuje stanovisko úradu o nezastupiteľnosti týchto dvoch technológií.

### **Tabuľka č. 6, Porovnanie parametrov a cien služieb prostredníctvom technológií xDSL a PLC**

<b>Spoločnosť</b>	<b>Produkt</b>	<b>Download v Mb/s</b>	<b>Viazanosť v mesiacoch</b>	<b>Cena s DPH</b>
ST, a.s.	Turbo 2 - xDSL	2	24	16,37 €
Slovanet	PLC	4,1	24	15,55 €

Trhový podiel technológie PLC na maloobchodnom trhu širokopásmového prístupu k 30.6.2011 bol veľmi nízky a predstavoval len 0,064 %.

Z dôvodu minimálneho využívania, ako aj dostupnosti tejto technológie, sa úrad rozhodol pre jej nezahrnutie do vymedzenia trhu na maloobchodnej úrovni.

### **Satelit**

Satelitná technológia má v porovnaní s PLC technológiou neobmedzenú dostupnosť. Limitujúcim faktorom, ktorý ovplyvňuje jej nízku použiteľnosť, je vysoká cena. V tabuľke nižšie úrad uvádza prístup prostredníctvom satelitnej technológie a technológie xDSL. Prístup prostredníctvom technológie xDSL od spoločnosti ST, a.s je výrazne lacnejší v porovnaní so satelitným prístupom a navyše musí zákazník zaplatiť vysoké jednorazové zriaďovacie poplatky. Tento prístup obsahuje tiež

obmedzený dátový limit na úrovni 5 GB na mesiac. V zbere údajov celkom 3 poskytovatelia uviedli prístupy prostredníctvom satelitnej technológie, z ktorých najväčším bola spoločnosť Towercom, a.s. Z toho dôvodu bolo v tabuľke použité cenové porovnanie xDSL a satelitu na základe najvyužívanejšieho programu tejto spoločnosti.

**Tabuľka č. 7, Porovnanie parametrov a cien služieb prostredníctvom technológií xDSL a Satelitu**

Spoločnosť	Produkt	Download v Mb/s	Viazanosť v mesiacoch	Cena s DPH
ST, a.s.	Turbo 2 - xDSL	2	24	16,37 €
Towercom, a.s.	Satelit	1	24	46,99 €

Trhový podiel satelitnej technológie na maloobchodnom trhu širokopásmového prístupu k 30.6.2011 bol 0,035 %.

Kvôli minimálnemu využitiu a výrazne rozdielnym produktovým charakteristikám vrátane výrazne rozdielnej ceny prístupu prostredníctvom tejto technológie, sa úrad rozhodol pre jej nezahrnutie do vymedzenia trhu na maloobchodnej úrovni.

Na základe analýzy zastupiteľnosti na maloobchodnom trhu úrad dospel k záveru, že súčasťou maloobchodného relevantného trhu sú okrem širokopásmového prístupu poskytovaného prostredníctvom technológie xDSL aj optické širokopásmové prístupy FTTx a prístupy poskytované na televíznom káblovom vedení prostredníctvom káblového modemu.

Prístupy prostredníctvom bezdrôtového širokopásmového prístupu FWA a WiFi, širokopásmového prístupu prostredníctvom mobilnej siete, ako ani širokopásmové prístupy prostredníctvom prenajatých okruhov, PLC a satelitu nie sú zastupiteľné k xDSL technológiám a nie sú teda súčasťou súvisiaceho maloobchodného trhu.

### **2.3. Porovnanie ponúk pre bytových a nebytových zákazníkov**

Úrad následne porovnal maloobchodné ponuky bytových a nebytových zákazníkov najväčších podnikov, prostredníctvom vyššie uvedených zastupiteľných technológií širokopásmového prístupu, ktoré boli zahrnuté do maloobchodného relevantného trhu. Informácie o maloobchodných cenách boli získané z verejne dostupných internetových stránok jednotlivých podnikov. Ponuky určené pre podnikateľov a malé firmy majú verejne dostupné ceny, avšak ponukové ceny pre veľké firmy sú určované individuálne na základe konkrétnych požiadaviek zákazníka a ponuky sú zväčša upravované a teda pri nich nie je možné stanoviť jednotnú cenovú politiku. Nižšie uvedená tabuľka č. 8 zobrazuje porovnanie maloobchodných cien najväčších podnikov, uverejňujúcich cenové ponuky pre bytových aj nebytových zákazníkov.



**Tabuľka č. 8, Porovnanie maloobchodných cien najväčších národných podnikov k 26.10.2011**

Podnik	Program	Download v Mb/s	Upload v Mb/s	Technológia	Cena s DPH
ST, a.s.	Turbo 2 Solo	2	0,384	xDSL	15,62 €
UPC, s.r.o.	Business Class	30	4	k. modem	28,27 €
Satro	Standard	10	10	FTTx	11,40 €
Priemerná cena – nebytový zákazník					18,43 €
Maloobchodné ponuky pre bytových zákazníkov					
ST, a.s.	Turbo 2	2	0,384	xDSL	16,37 €
UPC, s.r.o.	Fiber Power 30	30	3	k. modem	23,24 €
Satro	Standard	10	10	FTTx	11,40 €
Priemerná cena – bytový zákazník					17,00 €

Porovnanie maloobchodných produktov bytových a nebytových zákazníkov nie je jednoduché, pretože požiadavky jednotlivých zákazníkov na poskytovanú službu sú výrazne odlišné, hlavne v prípade väčších firiem, ktoré často požadujú špecifické vlastnosti konkrétnej služby. Je to napríklad zmluvne garantovaná dostupnosť služby, priepustnosť linky, zálohovanie dát, nepretržitý dohľad a servis a podobne. Okrem prístupu na internet sa často zabezpečujú aj služby ako monitorovanie zariadení a bezpečnostných systémov, správa kamerových a dochádzkových IP systémov, alebo napríklad ponuka kompletného outsourcingu správy IT infraštruktúry. Niektoré podniky sa orientujú výhradne na nebytový segment maloobchodného trhu, niektoré naopak výhradne na bytových zákazníkov. Z dostupných ponukových cien maloobchodných produktov pre bytových a nebytových zákazníkov je však viditeľná porovnateľnosť týchto ponúk. Ponuka spoločnosti Satro, s.r.o. s priemernou cenou pri viazanosti 24 mesiacov je identická bez ohľadu na typ zákazníka. Ponuková cena spoločnosti ST, a.s. pre nebytových zákazníkov je nižšia ako pre bytových zákazníkov, rozdiel je však minimálny. Pri ponuke Business Class od UPC, s.r.o. je cena výrazne vyššia ako u programu pre bytových zákazníkov (Fiber power 30), nebytový zákazník má však k dispozícii vyššiu rýchlosť odosielania dát a zároveň niektoré doplnkové služby. Na základe porovnania maloobchodných ponúk z pohľadu mesačných platieb za používanie širokopásmového prístupu sú ponuky pre bytových a nebytových zákazníkov porovnateľné.

## 2.4. Balíčky služieb

V súčasnej dobe mnohé podniky pristupujú k cenovému zvýhodňovaniu zákazníkov, ktorí využívajú viac služieb od rovnakého podniku v tzv. balíčkoch. Podstatou balíčkov je, že zákazník pri využití len jednej služby samostatne za tú službu zaplatí viac, ako keby využíval dve, resp. tri služby od jedného podniku zároveň. Medzi najvyužívanejšie balíčky patria hlas + internet, TV + internet a hlas + TV + internet. Podniky, ktoré ponúkajú okrem služby prístupu na internet aj iné služby prostredníctvom širokopásmového prístupu, ako napr. hlas, alebo televíziu, tieto balíčkové ponuky využívajú a snažia sa, aby zákazníci využívali čo najviac ich služieb a maximalizovali tak výnos na zákazníka. Zákazníkovi sa z toho dôvodu môže často stať, že síce podnik ponúkajúci len prístup na internet mu ponúkne výhodnejšiu cenu za tento prístup, ale nie je schopný mu ponúknuť napríklad službu digitálnej televízie. Ak by si tento zákazník následne vybral od podniku ponúkajúceho

obe služby len službu digitálnej televízie, v konečnom dôsledku by ho tieto služby nakúpené samostatne stáli viac, ako keby ich kúpil v balíčku od jedného podniku.

**Graf č. 14, Vývoj počtu maloobchodných balíčkových pripojení za obdobie od 30.06.2010 do 30.06.2011**

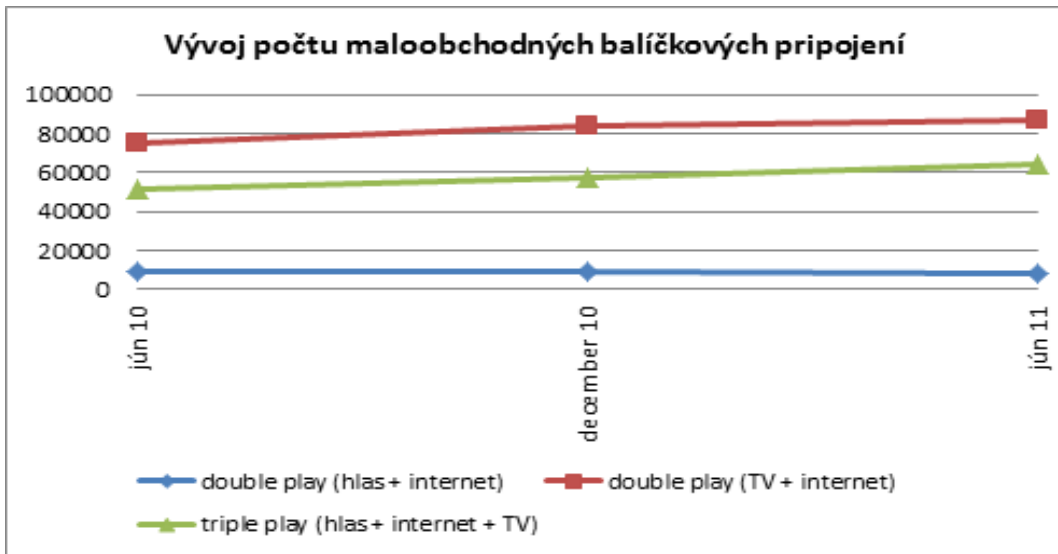

Ako je vidieť z vyššie uvedeného grafu, počet balíčkových prístupov obsahujúcich prístup k internetu a TV rastie. Počet balíčkových prístupov obsahujúcich okrem prístupu na internet a TV aj hlasovú službu rastie výraznejšie, ako len prístup obsahujúci televíziu a internet. Balíčkový prístup obsahujúci okrem prístupu na internet aj hlasovú službu nie je príliš rozšírený a počet týchto prístupov podľa grafického znázornenia od júna roku 2010 stagnuje. Pre presnejšie zmonitorovanie situácie ohľadom vývoja záujmu koncových užívateľov o balíčkové ponuky je potrebné ich porovnanie zohľadňujúce vývoj celkového počtu maloobchodných širokopásmových prístupov.

**Graf č. 15, Vývoj podielu balíčkových pripojení vo vzťahu k celkovému počtu maloobchodných širokopásmových prístupov za obdobie od 30.06.2010 do 30.06.2011**

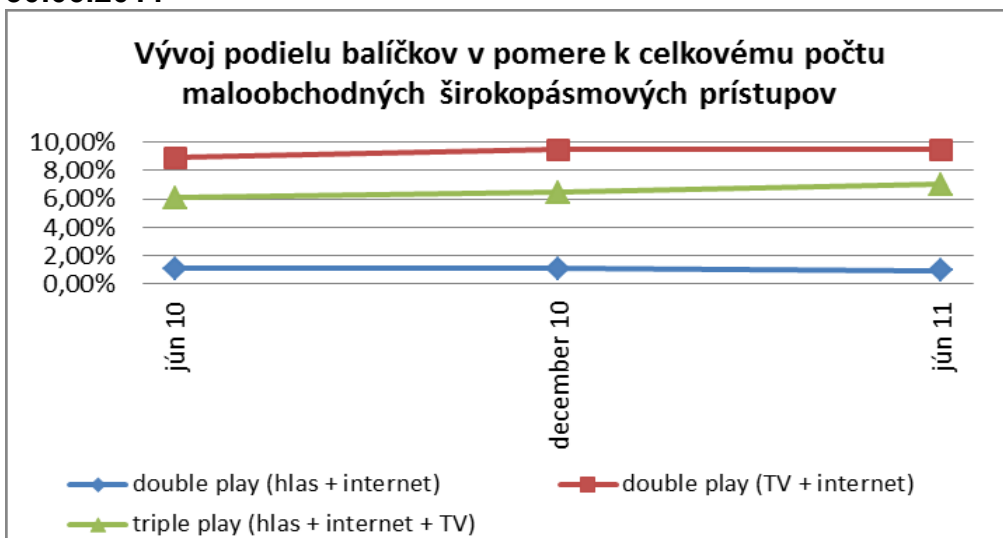

Podiel balíčkových služieb na celkovom počte maloobchodných širokopásmových prístupov od polovice roku 2010 do polovice roku 2011 je znázornený v grafe č. 15. Podiel balíčkovej ponuky double play (TV + internet) sa pohybuje okolo úrovne 10 %. Trhový podiel ponuky triple play (hlas + internet + TV) rastie najvýraznejšie spomedzi balíčkov obsahujúcich prístup k internetu. Podiel balíčkových prístupov obsahujúcich hlas a prístup k internetu sa takmer nemení, zostáva na minimálnej úrovni. Tento typ balíčku nie je pre koncového užívateľa zaujímavý. Napriek absolútnemu rastu prístupov význam balíčkov v porovnaní s celkovým počtom širokopásmových prístupov celkovo stagnuje. K 30.6.2011 však tvoril celkový podiel všetkých balíčkových prístupov obsahujúcich prístup k internetu v pomere ku celkovému počtu širokopásmových prístupov takmer 17,5 %. Z toho dôvodu je potrebné venovať balíčkum náležitú pozornosť.

**Graf č. 16, Porovnanie cien vybraných balíčkových a samostatných služieb ST, a.s. k 26.10.2011**

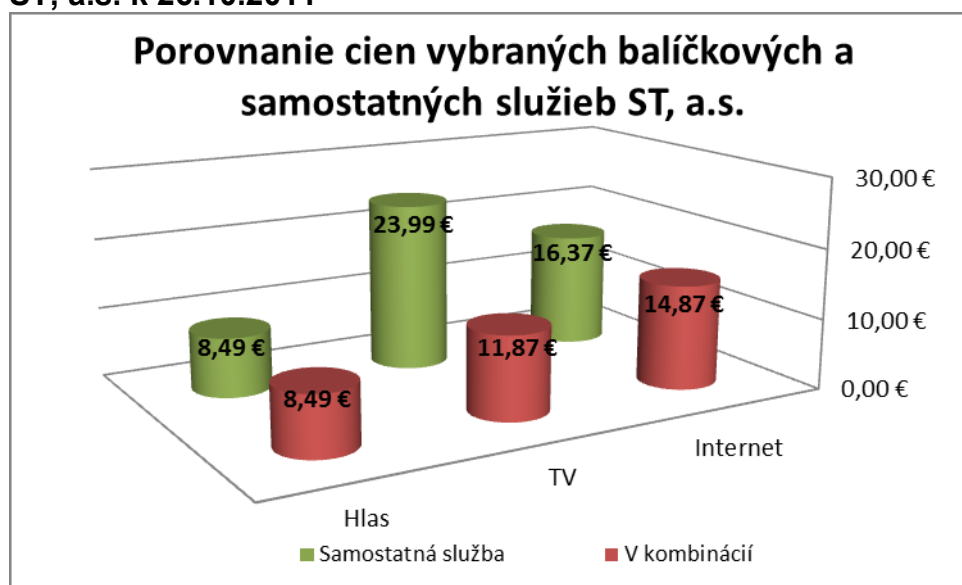

Prístup slovenských poskytovateľov k balíčkovým ponukám je rozdielny. Napríklad spoločnosť ST, a.s. ponúka rôzne kombinácie služieb, pri ktorých je možné získať dané služby lacnejšie, ako keby bola využívaná len 1 z nich samostatne. Pokiaľ ide o prístup na internet, zákazník ho môže získať v priemere o takmer 10 % lacnejšie, ak má popri tom zariadenú aj hlasovú službu, alebo službu digitálnej televízie. Jedným klasickým typom balíčka podľa spoločnosti ST, a.s. je double play internet + TV, za ktorý zákazník zaplatí 26,64 eur/mesiac. Za samostatný xDSL prístup bez hlasovej služby zaplatí zákazník 16,37 eur/mesiac, za internet pri súčasnom využívaní aj hlasovej služby zaplatí 14,87 eur/mesiac. Samostatná služba digitálnej televízie stojí 23,99 eur/mesiac a v kombinácii s hlasovou službou 11,87 eur/mesiac. Priemerná cena double play internet + TV sa rovná súčtu cien zľavnených samostatných služieb tohto balíčka, znížená o dodatočne ponúkané zľavy. Zákazník teda presne vie koľko za ktorú službu tvoriacu balíčkovú ponuku bude musieť zaplatiť. Inými slovami je to zľava za jednotlivé služby, získaná vďaka využitiu viacerých služieb od jedného podniku súčasne.

V nasledujúcom grafe č. 17 sú zobrazené možné praktické dôsledky uplatňovania zliav za kombináciu služieb využívaných od jedného podniku.

**Graf č. 17, Porovnanie cien kombinácie služieb od ST, a.s. a alternatívnej ponuky internetu v kombinácii s Magio TV Solo od ST, a.s. k 26.10.2011**

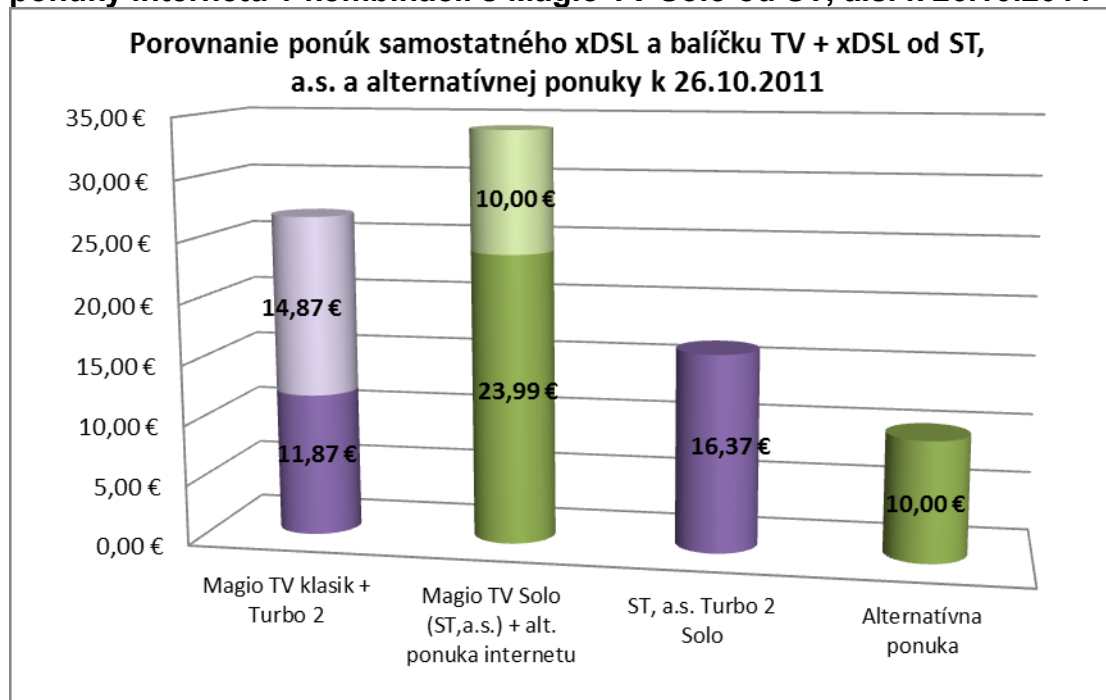

Z uvedeného grafu je viditeľný rozdiel v cenách digitálnej televízie. Pokiaľ by mal zákazník záujem využiť lacnejšiu službu širokopásmového prístupu k internetu od poskytovateľa prístupu prostredníctvom alternatívnej infraštruktúry bez možnosti zriadenia služby digitálnej televízie, mal by možnosť využiť službu spoločnosti ST, a.s. Magio TV Solo za cenu 23,99 eur/mesiac. Momentálna cena Magio TV Klasik (rovnaký obsah ponuky, ako u Magio TV Solo) je 11,87 eur/mesiac, čo je o vyše 50 % menej ako u samostatnej digitálnej televízie. Uvedený graf zobrazuje cenu balíčkových ponúk TV + xDSL spoločnosti ST, a.s. a alternatívneho poskytovateľa s alternatívou k xDSL prístupu, bez možnosti zriadenia služby digitálnej televízie s využitím služby Magio TV Solo od ST, a.s. Výsledok je, že alternatívny poskytovateľ nedokáže konkurovať balíčkovému ponuke spoločnosti ST, a.s. aj napriek výrazne lacnejšiemu samostatnému prístupu prostredníctvom alternatívy k technológii xDSL, ktorú ponúka svojim zákazníkom. Uvažovaná cena samostatného prístupu k internetu alternatívy k xDSL bola pritom stanovená o vyše 6 eur menej, ako je cena samostatného xDSL prístupu k internetu. Podniky využívajúce veľkoobchodný širokopásmový prístup od spoločnosti ST, a.s. sítě neposkytujú vlastné služby digitálnej televízie prostredníctvom siete spoločnosti ST, a.s., majú však možnosť ponúknuť svojim zákazníkom, ktorí využijú ich samostatný prístup k internetu, rovnakú službu, aká je poskytovaná spoločnosťou ST, a.s. Cena účtovaná za službu využívanú v kombinácii s inou službou, je v tomto prípade 11,87 eur. Z uvedeného vyplýva, že aj napriek teoreticky vyššej cene samostatného prístupu xDSL v porovnaní s alternatívnym prístupom na internet, môže byť táto ponuka pre koncového užívateľa nakoniec výhodnejšia, pri využití kombinácie danej služby so službou televízie, prípadne hlasu.

V prípade spoločnosti ST, a.s. je možné identifikovať rozdiel v cene xDSL prístupu pri samostatnej službe, ako aj pri kombinácii týchto služieb. Pri ostatných poskytovateľoch využívajúcich balíčkové ponuky však toto porovnanie nie je možné.

Vzhľadom na to, ako aj na zatiaľ stabilný význam balíčkov na maloobchodnom trhu širokopásmového prístupu, úrad považuje za dostatočné porovnanie cien samostatnej služby xDSL prístupu k internetu a prístupu v kombinácii s inou službou širokopásmového prístupu. Tieto ceny sú porovnateľné a v prípade, že by nastalo výrazné a trvalé zvýšenie ceny balíčka, je pravdepodobné, že významný počet zákazníkov by prešlo na samostatnú službu xDSL prístupu k internetu. To platí aj opačne, čo signalizuje aj stabilný stav podielu balíčkových prístupov k celkovým maloobchodným xDSL širokopásmovým prístupom. Úrad z toho dôvodu považuje balíčkové ponuky obsahujúce prístup k internetu za súčasť predmetného maloobchodného trhu širokopásmového prístupu.

## **2.5. Zastupiteľnosť na veľkoobchodnom trhu**

Pri posudzovaní možných substitútov na strane **ponuky** na veľkoobchodnej úrovni sa úrad zaoberal otázkou: „Prostredníctvom akej infraštruktúry je možné poskytovať veľkoobchodný prístup tak, aby bol tento prístup zastupiteľný s poskytovaním veľkoobchodného prístupu k dátovému toku (bitstream) prostredníctvom metalickej siete?“

Pri posudzovaní možných substitútov na strane **dopytu** na veľkoobchodnej úrovni sa úrad zaoberal otázkou: „Prostredníctvom akého veľkoobchodného širokopásmového prístupu by mohol mať veľkoobchodný odberateľ záujem poskytovať širokopásmové služby svojim koncovým užívateľom, pričom tento prístup by bol zastupiteľný s poskytovaním prístupu k dátovému toku (bitstream) prostredníctvom metalickej siete?“

### **2.5.1 Samozásobovanie**

Aktuálna je otázka zahrnutia vlastného poskytovania veľkoobchodných vstupov do relevantného veľkoobchodného trhu. Vyskytujú sa prípady, kedy sa uvažuje o samozásobovaní (tzv. Self-Supply) tradičných podnikov (tzv. incumbent – podnik s bývalým monopolným postavením a významným trhovým podielom), ako aj o samozásobovaní alternatívnych poskytovateľov.

Často krát sa členské krajiny stretávajú so situáciou, kde tradičný podnik je jediný v pozícií potenciálneho poskytovateľa veľkoobchodnej služby. Je pravdepodobné, že prakticky neexistuje žiadny obchodný trh, nakoľko to nie je v záujme tradičného podniku. Podľa vysvetľujúceho memoranda k revidovanému odporúčaniu, kde prakticky neexistuje obchodný trh a kde spotrebiteľ môže byť poškodený, je oprávnené skonštruovať abstraktný trh, na ktorom existuje potenciálny dopyt. Tu je za určitých okolností oprávnené zahrnutie vlastných veľkoobchodných vstupov (Self-Supply) tradičného podniku.

V prípadoch, kde je pravdepodobný dopyt podnikov po veľkoobchodnej ponuke alternatívnych poskytovateľov, môže byť na účely vymedzenia trhu oprávnené zahrnutie Self-Supply alternatívnych poskytovateľov. Avšak, ako je ďalej uvedené vo vysvetľujúcom memorande, ak alternatívni poskytovatelia čelia kapacitným obmedzeniam, nedostatočným pokrytím z pohľadu uchádzačov

o prístup, alebo majú problém s bezproblémovým vstupom na trh, zahrnutie Self-Supply nie je odôvodnené.

Na základe skúseností z trhových analýz niektorých členských krajín, narastajúce pokrytie ULL v kombinácii s existenciou alternatívnych infraštruktúr, ako napríklad káblový modem, či optika, môžu signalizovať, že veľkoobchodný trh č. 5 môže smerovať k efektívnej súťaži, napriek bariéram vstupu. To môže byť prípad, kde sú zjavné vysoké úrovne penetrácie širokopásmového prístupu, ako aj podiel uvoľneného prístupu a kde podniky začali poskytovať veľkoobchodný širokopásmový prístup vo veľkej časti krajiny. Tým predstavujú priamu hrozbu trhovej sily tradičného podniku v ponuke služieb veľkoobchodného prístupu. Navyše, úroveň súťaže na maloobchodnom trhu vertikálne integrovaných podnikov, ako aj podnikov využívajúcich ULL prístup, môže predstavovať nepriamy tlak na trh služieb veľkoobchodného prístupu<sup>4</sup>.

Vo všeobecnosti však medzi členskými krajinami, až na výnimky, takýto scenár v najbližších rokoch nie je pravdepodobný, preto trh veľkoobchodného širokopásmového prístupu aj naďalej spĺňa aj druhé kritérium trojkritériálneho testu. Navyše na trhoch, na ktorých nie je efektívna súťaž, právne predpisy zamerané na ochranu hospodárskej súťaže nie sú dostatočné na nápravu zlyhaní trhu a teda takéto trhy spĺňajú aj tretie kritérium trojkritériálneho testu, čo oprávňuje ich zaradenie do kategórie trhov vhodných na reguláciu ex-ante.

Na maloobchodnom trhu však pôsobí množstvo malých alternatívnych poskytovateľov poskytujúcich širokopásmový prístup prostredníctvom zastupiteľných infraštruktúr. Tieto podniky väčšinou nemajú záujem pôsobiť na veľkoobchodnom trhu a plne im vyhovuje lokálne pôsobenie. Nezahrnutie vlastných veľkoobchodných dodávok týchto podnikov by mohlo spôsobiť nadhodnotenie trhovej sily (vyjadrenej cez trhové podiely) na veľkoobchodnom trhu, na ktorom je prítomná v podstate len spoločnosť ST, a.s. Ak sú do definície trhu zahrnuté aj vlastné veľkoobchodné dodávky lokálnych poskytovateľov, trhová sila vertikálne integrovaného podniku bude vyhodnotená presnejšie.

Pri určovaní zastupiteľnosti na veľkoobchodnom trhu, úrad vychádzal zo záverov o zastupiteľnosti na maloobchodnom trhu. Preto sa na veľkoobchodnom trhu skúmala zastupiteľnosť len prístupov, ktoré úrad určil ako substitúty na maloobchodnom trhu. Základným produktom sledovaným na trhu veľkoobchodného širokopásmového prístupu je služba veľkoobchodného prístupu k dátovému toku (ďalej len bitstream), ako aj prostredníctvom veľkoobchodného uvoľneného prístupu na príbuznom veľkoobchodnom trhu fyzického prístupu prostredníctvom infraštruktúry v pevnom mieste.

Vertikálne integrované firmy, ktoré poskytujú veľkoobchodné služby iným operátorom, poskytujú rovnaké služby svojim maloobchodným divíziám. **Úrad pokladá tzv. Self-supply za súčasť produktového trhu, ale len zastupiteľných technológií na veľkoobchodnej úrovni.**

---

<sup>4</sup> Strana 34 vysvetľujúceho memoranda k revidovanému odporúčaniam

Pri porovnávaní zastupiteľnosti jednotlivých technológií na veľkoobchodnej úrovni úrad zohľadňoval hlavne pokrytie porovnávaných sietí, technologické faktory prístupov a cenovú úroveň prístupov. Úrad v analýze zbral do úvahy aj možné nepriame vplyvy z maloobchodnej úrovne, ktoré by mohli obmedzovať v správaní hypotetického monopolistu. Tieto vplyvy sú bližšie popísané v závere tejto časti za vyhodnotením zastupiteľnosti jednotlivých technológií.

### **2.5.2 Bitstream**

Podľa revidovaného odporúčania Komisie o relevantných trhoch tento trh zahŕňa virtuálny prístup k sieti, vrátane prístupu k toku bitov na pevnom mieste. Tento trh je situovaný smerom nadol od fyzického prístupu, ktorý je zahrnutý vo veľkoobchodnom trhu č. 4, keďže môže použiť tento prístup v kombinácií s inými prvkami.

Na základe dokumentu ERG o „Bitstream Access“ z roku 2003, bitstream je veľkoobchodný produkt pozostávajúci z poskytovania prenosovej kapacity umožňujúcej alternatívnym poskytovateľom ponúkať ich zákazníkom vlastné služby s pridanou hodnotou. Aby mohli alternatívni poskytovatelia odlíšiť ich služby od služieb tradičného podniku, musia mať prístup v mieste, kde môžu kontrolovať určité technické charakteristiky služby a teda mať možnosť kvalitatívneho odlíšenia od ponuky tradičného podniku.

Bod prístupu určuje možnosť kontroly technických parametrov služby, ako aj možnosť použitia vlastnej siete, namiesto siete tradičného podniku. Rozlišujeme viacero úrovní prístupu, ktoré sú zobrazené v obrázku nižšie.

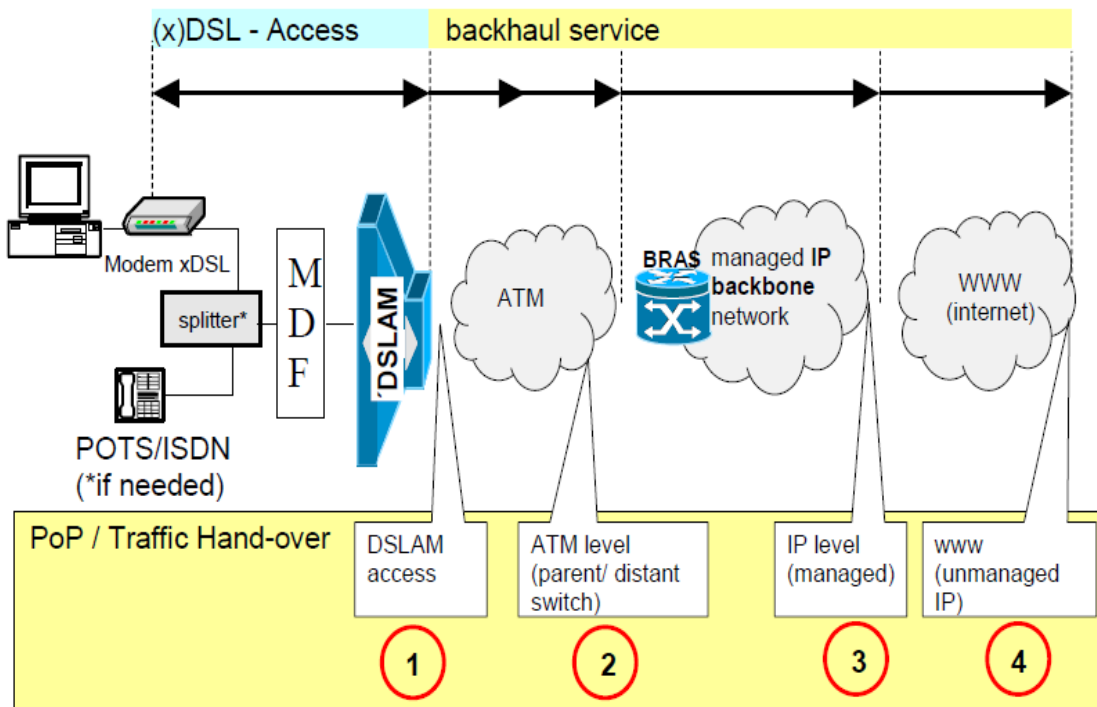

Možnosť odlíšiť ponúkané služby koncovému užívateľovi sa postupne znižuje od možnosti 1, po možnosť 4.

Čím ďalej napravo je prístupový bod, tým má alternatívny poskytovateľ menej možností odlíšenia služby.

1. Tradičný podnik poskytuje xDSL prístup priamo za DSLAM. Nakoľko je alternatívny poskytovateľ fyzicky prítomný na úrovni DSLAM, dodáva si sám backhaul produkt a môže plne využiť svoju vlastnú sieť. To mu poskytuje možnosť určenia kvality služby cez chrbticové siete a ponúknuť lepšiu kvalitu backhaul produktu.
2. Tradičný podnik poskytuje prístup na úrovni na ATM úrovni a dodáva alternatívne poskytovateľovi tiež backhaul produkt. Alternatívny poskytovateľ prevádzkuje vlastný BRAS a má teda možnosť, podľa typu BRASu, meniť parametre služby.
3. Tradičný podnik poskytuje prístup na úrovni IP - manažovateľný. Pri tejto možnosti vedie prevádzka cez BRAS tradičného podniku. Vďaka tomu má tradičný podnik možnosť monitorovať koncového užívateľa.
4. Tradičný podnik poskytuje prístup na úrovni IP – nemanžovateľný a tiež poskytuje aj konektivitu do siete internet. V tomto prípade ide o technicky rovnaký produkt, aký poskytuje tradičný podnik vlastným zákazníkom. Takýto produkt je považovaný za jednoduchý opakovaný predaj (tzv. simple resale) a nie bitstream.



Veľkoobchodný širokopásmový prístup je v sieti spoločnosti ST, a.s. realizovaný fyzickým a virtuálnym spojením, ktorého nevyhnutnou súčasťou je metalický skrúcaný pár účastníckeho vedenia, spájajúci koncový bod siete s bodom prepojenia širokopásmového prístupu, lokalizovanom v kolokačnej miestnosti na úrovni ATM resp. IP siete. Bodom prepojenia širokopásmového prístupu je na úrovni ATM siete rozhranie na ATM prepínači. Na úrovni IP siete je bodom prepojenia výstupný port telekomunikačného zariadenia verejnej telekomunikačnej siete ST, a.s. s rozhraním GE v Slovenskom peeringovom centre (SIX).

Nakoľko na Slovensku uvoľnený prístup k účastníckym vedeniam siete spoločnosti ST, a.s. využíva len jedna spoločnosť a to spoločnosť GTS Slovakia, a.s. (k 30.6.2011 bol podiel počtu uvoľnených prístupov k celkovému počtu xDSL prístupov spoločnosti ST, a.s. len 0,002 %), úrad tento prístup podrobnejšie neskúmal. Úrad venoval mimoriadnu pozornosť veľkoobchodnému širokopásmovému prístupu k sieti spoločnosti ST, a.s., ktorý k 30.6.2011 odoberalo celkom 13 alternatívnych poskytovateľov. Nasledovný graf č. 18 zobrazuje vývoj podielu bitstream prístupov (ďalej aj „BSA prístup“) na celkovom počte xDSL prístupov spoločnosti ST, a.s. za sledované obdobie.

Počet BSA prístupov sa každoročne zvyšuje, jeho podiel na širokopásmových prístupoch xDSL je však stále veľmi nízky. K 30.6.2011 to bolo len 8,96 %. V každom prípade je však bitstream prístup a celkovo technológia xDSL, prostredníctvom ktorej je poskytovaný, základom pre posudzovanie zastupiteľnosti na veľkoobchodnom trhu. Jeho vlastnosti budú porovnávané s ostatnými technológiami, ktoré úrad považuje za zastupiteľné na maloobchodnom trhu širokopásmového prístupu.

**Graf č. 18, Vývoj podielu BSA prístupov na celkovom počte xDSL prístupov od spoločnosti ST, a.s. v %**

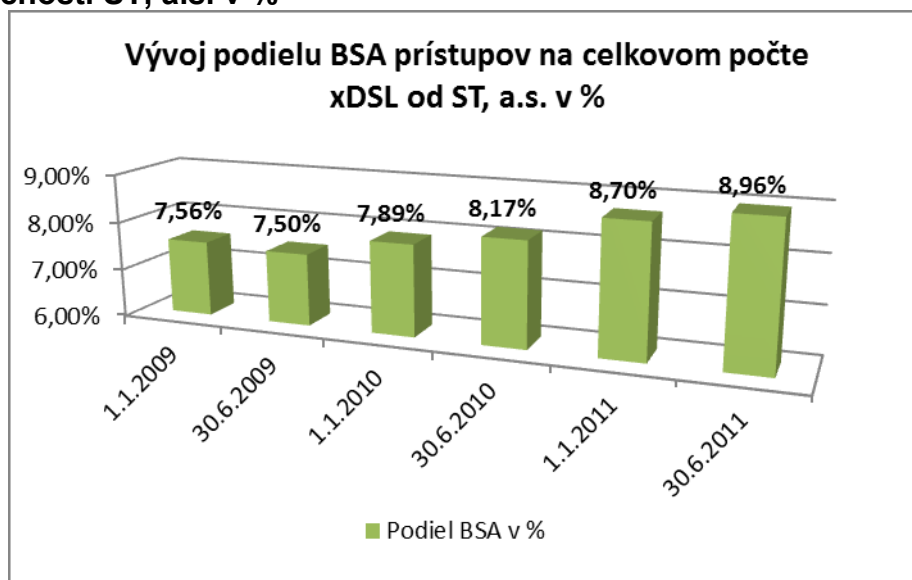

Úrad ďalej porovnával ceny maloobchodných produktov spoločnosti ST, a.s. poskytovaných prostredníctvom xDSL infraštruktúry s cenami produktov alternatívnych poskytovateľov, ktorí využívajú veľkoobchodný širokopásmový prístup k sieti spoločnosti ST, a.s.. Porovnanie zobrazuje nižšie uvedená tabuľka č.9.

**Tabuľka č. 9, Porovnanie maloobchodných cien produktov xDSL Solo (samostatné, tzv. naked prístupy) k 26.10.2011**

Podnik	Názov produktu	Rýchlosť sťahovania v Mbit/s	Rýchlosť odosielania v Mbit/s	Viazanosť v mesiacoch	Dátový limit/FUP	Priemerná MOC s DPH za dobu viazanosti
ST, a.s.	Turbo 2 Solo	2	0,384	24	120 GB/mesiac	16,37 €
SWAN, a.s.	Flat home	2	0,384	18	-	14,54 €
Slovanet, s.r.o.	Mini - akcia	2	0,384	36	120 GB/mesiac	12,78 €
GTS Slovakia, a.s.	Rapid	2	0,384	18	1 GB/deň	15,93 €

V tabuľke sú uvedené údaje o priemerných maloobchodných ponukových cenách širokopásmového prístupu spoločnosti ST, a.s. a troch najväčších alternatívnych poskytovateľov prístupov xDSL. V priemerných cenách služieb sú započítané aj prvotné zriaďovacie náklady služieb rozpočítané na dobu viazanosti, ako aj akciové ceny produktov poskytované v prvých mesiacoch viazanosti (Slovanet, s.r.o.). Z porovnania je evidentné, že služby alternatívnych poskytovateľov prístupov xDSL sú výrazne lacnejšie, ako služby spoločnosti ST, a.s. Napriek tomu vývoj podielu prístupov alternatívnych poskytovateľov na celkovom počte prístupov nekorešponduje s cenovými rozdielmi medzi poskytovateľmi. Preto úrad uskutočnil hlbšiu analýzu daného stavu s cieľom zistenia hlavných dôvodov malého záujmu koncových užívateľov o lacnejšie prístupy alternatívnych poskytovateľov. Cenové porovnanie uvedené v tabuľke vychádza z porovnania produktov na verejne dostupnej internetovej databáze, vyhľadávajúcej ponuky najväčších podnikov na základe adresy koncového užívateľa. Ten má možnosť okamžite v prehľadnej podobe porovnať ceny dostupných služieb, ktoré môžu byť zriadené na jeho adrese. To však nemusí byť pre koncového užívateľa dostatočné pre výber poskytovateľa širokopásmového prístupu. Nie každý užívateľ totiž pred rozhodnutím o výbere poskytovateľa služby vyhľadáva dostupné ponuky na internete.

Dôvodom malého záujmu koncových užívateľov o xDSL prístup od alternatívnych poskytovateľov môže byť, že využívatelia veľkoobchodného prístupu od spoločnosti ST, a.s. nemajú možnosť poskytovania vlastnej digitálnej televízie, čím sa môžu stať pre koncového užívateľa menej zaujímaví. Potenciálny koncový užívateľ pri porovnávaní ponúk jednotlivých poskytovateľov dopytovaných služieb prostredníctvom technológie xDSL, môže pri svojom rozhodovaní prihliadať aj na tento fakt. Nakoľko však asi len [REDAKOVANÉ] (predmet OT) maloobchodných zákazníkov spoločnosti ST, a.s. využíva spomínaný balíček, tento dôvod úrad nepovažuje za príliš významný.

Ďalším dôvodom môžu byť predvianočné súťaže a darčeky pre zákazníkov počas vianočného obdobia, kedy sa väčšina z nich končia doby viazanosti. Len najväčší národní poskytovatelia s veľkou zákazníckou bazou sú schopní ponúknuť zákazníkovi súťaže o hodnotné ceny. Výhody vyplývajúce z veľkosti spoločnosti ST, a.s. sa odrážajú aj na objeme prostriedkov investovaných na reklamu a propagáciu služieb ponúkaných na maloobchodnom trhu. Najväčším zadávateľom reklamy na Slovensku za rok 2010 bola spoločnosť ST, a.s. Veľkosť podniku súvisí aj s hustotou pobočiek na území Slovenskej republiky, čo predstavuje dôležitý faktor

pre zákazníkov, ktorí prípadné problémy v súvislosti s využívanými službami, ako aj možný záujem o nové služby, riešia najradšej osobne.

Napriek výhodnejším cenám prístupov ponúkaných alternatívnymi poskytovateľmi prostredníctvom bitstream prístupu na xDSL infraštruktúre úrad konštatuje, že pre zákazníkov pri rozhodovaní o výbere poskytovateľa služby nie je najdôležitejšia cena služby, ale preferujú aj iné faktory. Všetky zistenia úradu sú zohľadnené pri hodnotení kritérií pre určenie významného podniku na veľkoobchodnom trhu č. 5.

### 2.5.3 Káblový modem

Siete televíznych káblových rozvodov (CATV) sú vybudované na princípe zdieľania dátového toku medzi dátovou ústredňou v hlavnej stanici a káblovými modemami u koncových užívateľov. Prenos dát sa riadi štandardom **DOCSIS** (Data Over Cable Service Interface Specification) alebo jeho európskym ekvivalentom **euroDOCSIS**. Existujúce káblové siete na území Slovenskej republiky a ich geografické pokrytie je limitované.

Na základe týchto geografických obmedzení, by prípadný záujem o veľkoobchodný širokopásmový prístup bol uskutočniteľný iba ako určité lokálne riešenie pre podniky, so záujmom účinkovať iba v určitom regióne, alebo vo vybraných mestách. Zároveň kvôli roztrieštenosti malých lokálnych káblových poskytovateľov by to prinášalo nemalé technické komplikácie, v porovnaní s jednoduchosťou prístupu bitstream na úrovni IP, kde má podnik prístup k celej sieti spoločnosti ST, a.s. na jednom mieste. Zároveň prechod podniku využívajúceho prístup bitstream spoločnosti ST, a.s. k prístupu prostredníctvom hypotetického porovnateľného produktu káblových poskytovateľov ovplyvní aj to, že v pokrytí týchto infraštruktúr už je prostredníctvom v súčasnosti využívaného produktu. Prípadné duálne riešenie by tak s veľkou pravdepodobnosťou zvýšilo jeho náklady, keď na nezmenené pokrytie populácie by musel využívať viac veľkoobchodných produktov. Druhá možnosť je, že by sa tento záujemca o prístup vzdal všetkých svojich zákazníkov cez prístup bitstream spoločnosti ST, a.s. a rozhodol by sa pre výlučne veľkoobchodný prístup prostredníctvom sietí káblových vedení.

Veľkoobchodný prístup k sieťam CATV je v súčasnosti a rovnako aj v krátkodobom časovom horizonte na území Slovenskej republiky nerealizovateľný a to z dôvodu, že sa

(predmet OT).

V súčasnosti úrad nemá informáciu o veľkoobchodných produktoch ponúkaných káblovými poskytovateľmi, ktoré by mohli byť porovnateľné s bitstreamom. Existujú len prípady, kedy vlastník siete káblových vedení tieto vedenia prenajíma poskytovateľovi telekomunikačných služieb. Významný počet káblových sietí je stále využívaných len na poskytovanie služieb káblovej televízie a možní záujemcovia o prenájom takejto infraštruktúry sú následne konfrontovaní s potrebou vysokých investícií do vylepšenia kvalitatívnych parametrov týchto sietí. Kvôli vyššie spomínaným obmedzeniam nie sú podobné produkty na veľkoobchodnom trhu poskytované.

Vyššie uvedené obmedzenia sietí káblových vedení, v porovnaní s prístupom bitstream, obmedzujú aj možné zahrnutie vlastných veľkoobchodných dodávok (self-supply) podnikov pôsobiacich na maloobchodnom trhu širokopásmového prístupu so svojimi službami. Spoločnosť UPC, s.r.o. k 30.6.2011 pokrývala svojou sieťou celkom [REDACTED] (predmet OT) domácností. Ceny prístupov prostredníctvom káblového modemu sú výrazne nižšie, ako ceny xDSL prístupov. Zároveň ponúkajú zákazníkom výrazne vyššie rýchlosti sťahovania, ako je tomu v prípade xDSL. Z toho dôvodu, pri posudzovaní možného zahrnutia vlastných veľkoobchodných dodávok nie je pravdepodobné, že by pri zvýšení veľkoobchodnej ceny významný počet zákazníkov na maloobchodnom trhu prešiel na prístupy prostredníctvom káblového modemu. Takúto možnosť má len obmedzené množstvo zákazníkov v pokrytí oboch sietí (22 miest) a cena je v súčasnosti výrazne nižšia (viď v posudzovaní zastupiteľnosti na maloobchodnom trhu). Veľkoobchodný širokopásmový prístup v sieťach káblových vedení, porovnateľný s veľkoobchodným prístupom bitstream, je v súčasnosti na Slovensku z technického a ekonomického hľadiska prakticky nerealizovateľný.

Veľkoobchodný širokopásmový prístup k sieťam CATV preto úrad nepovažuje za zastupiteľný k službe bitstream.

#### **2.5.4 Optické siete**

Topológia prístupovej siete FTTH môže byť budovaná dvomi základnými technológiami a to prostredníctvom aktívnych (AON) alebo pasívnych optických sietí (PON), resp. spojení. V prípade technológie s využitím aktívnych optických sietí ide o spojenie bod-bod (PtP, P2P) a v takom prípade má každý koncový bod (rodinné domy, byty, domy s viacerými bytovými jednotkami) vyhradené jedno optické vlákno, ktoré vedie do optického rozvádzača (ODF- optical distribution frame), ktorý tvorí hranicu medzi prístupovou a chrbticovou sieťou. Pri využívaní technológie pasívnych optických sietí (PON) ide o spojenie bod-multibod (PtMP, P2MP) a táto sieť má stromovú architektúru. Z optického rozvádzača (ODF) vedie jedno optické vlákno do pasívneho koncentračného bodu (t.j. splitter), ktorý nepotrebuje napájanie z elektrickej siete a preto nevyžaduje umiestnenie vo vnútorných priestoroch a odtiaľ vedie samostatným optickým vláknom do priestoru koncového bodu (rodinné domy, byty, domy s viacerými bytovými jednotkami).

Pri topológii siete typu FTTB je optické vlákno privedené do budovy k aktívnemu agregáčnemu zariadeniu, tzv. Access Switch, ktoré musí mať zabezpečené napájanie z elektrickej rozvodnej siete a musí byť umiestnené vo vhodnom prostredí. V rámci budovy môžu byť využívané vnútorné metalické rozvody,

zvyčajne je v nových budovách už pripravená štrukturovaná kabeláž do jednotlivých priestorov, resp. bytov a aj technologické priestory pre umiestnenie aktívneho agregáčného zariadenia.

Všetky uvedené topológie umožňujú realizovať prístup bitstream porovnateľným spôsobom, ako je tomu v prípade xDSL infraštruktúry. V súlade s vysvetľujúcim memorandom k revidovanému odporúčaniam, by sa malo pri posudzovaní relevantných trhov, vhodných pre reguláciu ex-ante, postupovať v súlade s princípom technologickej neutrality. Nakoľko sú pôvodné účastnícke vedenia sčasti nahradzované optickou infraštruktúrou, súčasťou trhu veľkoobchodného širokopásmového prístupu by mali byť tiež širokopásmové prístupy prostredníctvom týchto sietí, sietí budúcej generácie. Prechod užívateľov bitstream prístupu prostredníctvom xDSL, na bitstream cez siete budúcej generácie, vďaka veľmi podobnej charakteristike týchto sietí, je technicky uskutočniteľný.

Na druhej strane však optické siete budúcej generácie čelia podobným obmedzeniam, ako je tomu u sietí káblových vedení. Ich obmedzené územné pokrytie obmedzuje ich uvažované využitie, ako alternatívny produkt ku prístupu bitstream cez xDSL.

Pri posudzovaní zastupiteľnosti bitstream prístupu prostredníctvom xDSL a prostredníctvom vyššie uvedených optických alternatív úrad zistil, že spoločnosť ST, a.s. je v takmer všetkých oblastiach, kde buduje siete budúcej generácie, prítomná so svojou xDSL infraštruktúrou. Celkové nahradenie pôvodných sietí sieťami budúcej generácie, podľa vyjadrení viacerých tradičných podnikov v rámci členských krajín, nie je v blízkej dobe realizovateľné. Je veľmi pravdepodobné, že siete tradičných podnikov, ktorým je aj spoločnosť ST, a.s., budú naďalej tvorené kombináciou optických sietí v hustejšie zaľudnených oblastiach, ako aj súčasnými sieťami účastníckych vedení v redšie osídlených oblastiach. Z dôvodu vyššie uvedených skutočností nie je možné považovať optické siete za súčasť iného samostatného relevantného trhu, ale tvoria súčasť veľkoobchodného relevantného trhu č. 5 popri prístupe bitstream cez xDSL. Alternatívni poskytovatelia využívajúci prístup bitstream cez xDSL by mali mať zabezpečenú možnosť prechodu na rovnaký veľkoobchodný produkt, aký poskytuje veľkoobchodne spoločnosť ST, a.s. svojej vlastnej odberateľskej vetve.

Na základe vyššie uvedeného úrad označil prístupy prostredníctvom optických sietí za zastupiteľné k prístupom bitstream prostredníctvom xDSL. Toto zahrnutie je taktiež v súlade s ustanoveniami vysvetľujúceho memoranda k revidovanému odporúčaniam.

Na záver posudzovania zastupiteľnosti technológií na veľkoobchodnej úrovni je potrebné zdôrazniť, že úrad zobral do úvahy možné nepriame vplyvy z maloobchodnej úrovne, ktoré by mohli obmedzovať v správaní hypotetického monopolistu. Technológia káblový modem bola jedinou technológiou, pri ktorej úrad môže posudzovať existenciu významných nepriamych vplyvov na veľkoobchodný trh, ktoré by mali vplyv na prípadné vymedzenie veľkoobchodného trhu. Spomedzi zastupiteľných technológií na maloobchodnej úrovni sa totiž ostatné 2 technológie (xDSL a FTTx) preukázali byť zastupiteľné už na základe existencie priamych vplyvov (možnosť realizácie veľkoobchodnej ponuky v sieti, otázky súvisiace

s migráciou a podobne). Pri technológiách, ktoré sa nepreukázali ako zastupiteľné na maloobchodnej úrovni by bolo nezmyselné uvažovať o existencii významnejšieho nepriameho vplyvu na veľkoobchodný trh, nakoľko hypotetické zvýšenie veľkoobchodnej ceny by sa len sčasti premietlo do zvýšenia maloobchodnej ceny (podľa podielu veľkoobchodnej ceny na maloobchodnej).

Komisia pripúšťa možnosť posudzovania nepriamych vplyvov už vo fáze vymedzenia trhu, aj keď preferuje toto posudzovanie až vo fáze určovania podniku s významným vplyvom. Zahnutie akejkolvek technológie na základe existencie významného nepriameho vplyvu z maloobchodnej úrovni musí byť dôkladne preukázané. V podmienkach slovenského trhu je nepravdepodobné, že by sa pri hypotetickom zvýšení veľkoobchodnej ceny hypotetického monopolistu preukázalo toto zvýšenie ako nerentabilné. Všetky zastupiteľné technológie, či už alternatívnych poskytovateľov prostredníctvom veľkoobchodnej ponuky bitstream prístupu, alternatívnych poskytovateľov prostredníctvom optiky, či ponuka káblových poskytovateľov poskytujú užívateľom výrazne lacnejšie služby na maloobchodnej úrovni, ako ponuka spoločnosti ST, a.s.. Napriek tomu počet xDSL prístupov neustále rastie a zákazníci napriek nižšej cene neprechádzajú na alternatívne ponuky iných podnikov a technológií. Realizácia hypotetického testu by teda s veľkou pravdepodobnosťou viedla ku skresleným výsledkom. Rovnako nie je tiež isté, že by využívatelia veľkoobchodného prístupu bitstream, ako aj maloobchodná úroveň hypotetického monopolistu premietli akékoľvek zvýšenie do svojich maloobchodných cien, nakoľko veľkoobchodná cena tvorí v priemere len cca 50 až 70 % maloobchodnej ceny. Nejasný vplyv zmeny veľkoobchodnej ceny na maloobchodnú cenu je na našom trhu aj z toho dôvodu, že maloobchodné ceny spoločnosti ST, a.s. sú dlhodobou stabilné aj napriek výrazným zmenám veľkoobchodných cien. Na základe všetkých pochybností sa úrad rozhodol v návrhu opatrenia posúdiť tieto vplyvy ako nedostatočne identifikovateľné a neschopné vo výraznej miere ovplyvniť rozhodovanie hypotetického monopolistu na veľkoobchodnom trhu.

## **2.6. Územné vymedzenie veľkoobchodného trhu č. 5**

Podľa § 3 ods. 6 zákona o ochrane hospodárskej súťaže, priestorový relevantný trh je vymedzený územím, na ktorom sú súťažné podmienky také homogénne, že toto územie môže byť odčlenené od ostatných území s odlišnými súťažnými podmienkami.

Historicky, územné vymedzenia veľkoobchodného trhu č. 5, ako aj iných relevantných trhov v rámci členských krajín, kopírovali územie pokryté sieťou tradičného podniku. Význam územných aspektov trhových analýz však v poslednom období nabral na význame, hlavne z dôvodu rozvoja pokrytia alternatívnych infraštruktúr, ako aj trhových podielov alternatívnych poskytovateľov. To môže znamenať, že v rámci územia pokrytia siete tradičného podniku môžu existovať oblasti, v ktorých sú konkurenčné podmienky výrazne odlišné.

Podľa CP ohľadom geografických aspektov analýz relevantných trhov od ERG<sup>5</sup>, by mal regulátor ešte pred detailnou geografickou analýzou posúdiť niekoľko kritérií, ktoré mu pomôžu určiť, či konkurenčné podmienky oprávňujú národné územné vymedzenie relevantného trhu a určenie nápravných opatrení. Týmito kritériami sú:

- Hypotetický monopolistický test naznačujúci dostatočnú zastupiteľnosť dopytu/ponuky medzi jednotlivými oblasťami.
- Konkurenčné podmienky sú dostatočne homogénne, ak:
  - o siete alternatívnych poskytovateľov majú buď malé pokrytia a trhové podiely, alebo takmer národné pokrytie s podobnými cenami;
  - o je tu jednotná cena tradičného podniku a podobné ceny alternatívnych poskytovateľov;
  - o v charakteristikách produktu nie sú žiadne významné geografické odlišnosti.

Ak hypotetický monopolistický test nevedie k určeniu národného územného vymedzenia trhu, je opodstatnené uskutočniť detailnú geografickú analýzu. V niektorých prípadoch však tento test môže viesť k veľmi úzko vymedzenému územnému trhu. Je dosť nepravdepodobné, že by sa dostatočný počet spotrebiteľov presťahoval do susednej oblasti kvôli 5-10 % zvýšeniu ceny využíwanej služby. Je tiež nepravdepodobné, že alternatívny poskytovateľ zo susednej oblasti začne budovať sieť v reakcii na 5-10 % zvýšenie ceny. Vo väčšine krajín by to viedlo k niekoľko tisícom alebo dokonca až niekoľko desaťtisícim územným trhom. Z toho dôvodu je vhodné zosumarizovať tieto oblasti, presne podľa vyššie uvedených konkurenčných podmienok.

Podľa CP od ERG ohľadom geografických aspektov trhových analýz<sup>6</sup>, nasledovné ukazovatele naznačujú potrebu detailnej geografickej analýzy:

- jeden alebo viacero alternatívnych poskytovateľov má významné, ale nie národné pokrytie a predstavujú výraznú konkurenčnú hrozbu v oblastiach svojej pôsobnosti;
- tradičný podnik používa územne nejednotné ceny, alebo určuje jednotné ceny a tieto sú výrazne odlišné v porovnaní s alternatívnymi poskytovateľmi v oblastiach, kde sú dostupní
- v charakteristikách produktov sú výrazné územné odlišnosti.

Následne sa musí určiť geografická jednotka, na ktorej bude založená analýza. Táto jednotka môže byť určená buď na základe politických, alebo administratívnych hraníc, alebo na základe štruktúry siete tradičného podniku. Cieľom pri posudzovaní konkurenčných podmienok je vyhodnotenie významných odlišností medzi jednotlivými oblasťami (bariéry vstupu, počet poskytovateľov, rozdiely v trhových podieloch, cenách, kvalite, či povahe dopytu).

---

<sup>5</sup> ERG Common position on geographic perspectives of the analysis of the relevant markets, ERG (08) 20.

<sup>6</sup> ERG Common position on geographic aspects october 2008 (Definition and remedies)

Medzi bariéry vstupu môžeme zaradiť napríklad úspory z rozsahu, či utopené náklady. Ďalej je to napríklad príjem obyvateľstva, či hustota zaľudnenia. Tieto ukazovatele sú však navzájom nadväzujúce.

Pri počte prítomných podnikov je veľmi dôležité zobrať do úvahy celkovú veľkosť alternatívnych podnikov. Jedným zo spôsobov môže byť napríklad vymedzenie minimálne požadovanej úrovne pokrytia, alebo napríklad trhového podielu v rámci národného trhu. Tieto kritéria sú ľahko použiteľné a pomocou nich je možné vylúčiť podniky, ktoré predstavujú len veľmi obmedzenú konkurenčnú hrozbu pre ostatné podniky. Pokiaľ ide o trhové podiely jednotlivých podnikov, vhodné je tu sledovať aj vývoj týchto podielov v čase, minimálne medzi dvomi obdobiami, čo môže výrazne napovedať budúci vývoj.

Pri cenových rozdieloch medzi jednotlivými oblasťami je možné často sledovať jednotnú cenovú politiku tradičného podniku. To však nemusí byť dostatočný argument pre národne vymedzený trh. Pri určení jednotnej ceny čelí tradičný podnik kompromisu, na jednej strane medzi určením monopolnej ceny v oblastiach s nízkou úrovňou konkurencie, na druhej strane nižšej konkurenčnej ceny v konkurenčných oblastiach. Čím väčšia je konkurenčná oblasť, tým väčší tlak je vyvíjaný na pokles jednotnej ceny tradičného podniku a ceny sa tak približujú cenám alternatívnych poskytovateľov. V takomto prípade je oprávnené určenie národného trhu na základe cenových obmedzení. Ak je však konkurenčná oblasť príliš malá, monopolná cena má väčšiu váhu pri cenovom rozhodovaní tradičného podniku a môžu vzniknúť výrazné rozdiely medzi dvoma spomenutými cenami. To bude pravdepodobne viesť do situácie, kde tradičný podnik stráca trhové podiely v konkurenčných oblastiach.

Relevantný geografický trh zahŕňa oblasť, v ktorej sú uvažované podniky súčasťou ponuky a dopytu relevantných produktov alebo služieb, v ktorej sú konkurenčné podmienky podobné alebo dostatočne homogénne, a ktorá môže byť odlišená od susedných oblastí, kde sú konkurenčné podmienky výrazne rozdielne<sup>7</sup>.

V sektore elektronických komunikácií sa geografické vymedzenie trhu určovalo tradične na základe pokrytej oblasti, čo sa všeobecne týkalo územia uvažovaného členského štátu. Podľa vysvetľujúceho memoranda k revidovanému odporúčaniam<sup>8</sup>, potenciálny SMP podnik môže čeliť rozdielnym konkurenčným podmienkam, kde v niektorých oblastiach sú dostupní alternatívni poskytovatelia. Ako je ďalej uvedené v memorande, investície do alternatívnych infraštruktúr sú často rozmiestnené nerovnomerne v rámci územia členského štátu a vo veľkom počte krajín sú v súčasnosti lokálne dostupné alternatívne konkurenčné infraštruktúry, zväčša v mestských oblastiach. V takomto prípade je možné uvažovať o určení sub-národných geografických trhov. Regulátor má zobrať do úvahy nie len konkurenciu, ktorá už na danom trhu pôsobí, ale aj potenciálnych uchádzačov o vstup na daný trh na základe malého ale trvalého zvýšenia ceny tradičným podnikom. Na druhej strane však samotný fakt, že ostatní hráči na trhu majú lokálne pokrytie svojich sietí nie je dostatočný na konštatovanie, že existujú odlišné trhy.

---

<sup>7</sup> Odsek 56 Pokynov komisie a analýze trhu a určení SMP

<sup>8</sup> Odsek 2.4 o Určení relevantného geografického trhu

([http://ec.europa.eu/information\\_society/policy/ecommerce/doc/implementation\\_enforcement/eu\\_consultation\\_procedures/sec\\_2007\\_1483\\_2.pdf](http://ec.europa.eu/information_society/policy/ecommerce/doc/implementation_enforcement/eu_consultation_procedures/sec_2007_1483_2.pdf))



Dostatočne veľkí lokálni poskytovatelia môžu vyvinúť konkurenčný tlak presahujúci hranice ich pôsobnosti, ak potenciálny SMP podnik používa jednotnú cenovú politiku v rámci celej krajiny. Navyše regulačné orgány môžu zistiť, že tlak na regionálne cenové odlišnosti nie je ovplyvnený rozdielmi vo vstupných nákladoch, ale je výsledkom konkurenčnej situácie v danej oblasti.

Pri absencii sub-národných trhov sa môže zväziť uloženie rozdielných nápravných opatrení, ak sa preukáže prítomnosť geograficky rozdielných obmedzení, ktorým musí národný SMP podnik čeliť v jednotlivých oblastiach krajiny.

Na základe geografických odlišností medzi jednotlivými regiónmi úrad zistil, že situácia na maloobchodnom trhu širokopásmového prístupu je evidentne rozdielna. Slovensko je charakteristické vysokým podielom vidieckeho obyvateľstva, keďže až takmer 47 % populácie žije v obciach. Slovensko je navyše hornatá krajina, čo spôsobilo nedostatočne rozvinutú fixnú infraštruktúru vo vidieckych oblastiach, nakoľko významný podiel z nich leží v ťažšie dostupných lokalitách.

Podľa informácií spoločnosti ST, a.s., súčasná DSL infraštruktúra je schopná pokryť službami širokopásmového prístupu s prístupovou rýchlosťou do 4 Mbit/s len niečo vyše [redacted] (predmet OT) domácností, čo je približne [redacted] (predmet OT) domácností. Služby s prístupovou rýchlosťou do 12 Mbit/s sú dostupné len pre približne [redacted] (predmet OT) domácností, čo je asi [redacted] (predmet OT) domácností. Súčasná penetrácia aktívnych DSL širokopásmových internetových prístupov ST, a.s. na 100 obyvateľov je 6,4 %. Pri maximálnom využití tejto siete pre služby s rýchlosťou do 4 Mbit/s, okrem iného neumožňujúce využitie služby IPTV, by stúpla penetrácia na úroveň približne [redacted] (predmet OT).

Nakoľko na veľkoobchodnom trhu bola určená technológia FTTx ako zastupiteľná voči technológiám xDSL, úrad pristúpil k regionálnemu porovnaniu podnikov prevádzkujúcich siete prostredníctvom týchto technológií, ktoré disponujú významným pokrytím sledovaných lokalít. Pri rozhodovaní o určení, aké geografické jednotky sa majú porovnávať, úrad zvažoval možnosť stanovenia ústredne, alebo obce. Rozhodnutie o výbere obce ako najvhodnejšej geografickej jednotky bolo podložené nefunkčnosťou veľkoobchodných produktov na veľkoobchodnom trhu č. 4, ako aj slabou rozšírenosťou BSA prístupu na veľkoobchodnom trhu č. 5. Konkurenčný tlak v jednotlivých oblastiach takmer výhradne tvoria alternatívne infraštruktúry dostupné v daných oblastiach. Prítomnosť týchto infraštruktúr nie je viazaná na ústredne siete spoločnosti ST, a.s. a preto by voľba ústredne ako hlavnej geografickej jednotky nesprávne posudzovala stav súťaže v jednotlivých oblastiach. Navyše takéto porovnanie by bolo náročné uskutočniť vzhľadom na nedostatok relevantných informácií o počte a pokrytí jednotlivých ústrední siete ST, a.s. Následne úrad pristúpil k rozdeleniu oblastí na mestské a vidiecke sídla. Podľa dostupných informácií od podnikov, tieto prístupujú k budovaniu zastupiteľných alternatívnych infraštruktúr takmer výhradne v mestách. Úrad disponuje presnou databázou podnikov prevádzkujúcich optické siete, spolu s pokrytím jednotlivých miest, prípadne obcí. Pri posudzovaní homogenity jednotlivých oblastí boli pre úrad rozhodujúce kritériá trhové podiely podnikov v týchto oblastiach, štruktúra ponúkaných služieb a ich ceny. V jednotlivých oblastiach úrad zobral do úvahy aj veľkosť jednotlivých podnikov, kde bral do úvahy len spoločnosti, ktoré v danej oblasti dosahovali minimálne 10 % trhový podiel. V najväčších mestách v Bratislave

a v Košiciach boli posudzované podniky s trhovým podielom minimálne 5 %. Úrad sa rozhodol vylúčiť zo zisťovania podniky, ktoré predstavujú len veľmi obmedzenú konkurenčnú silu v danej oblasti.

Pri posudzovaní homogenity geografických oblastí úrad v prvom rade posudzoval trhovú podiel spoločnosti ST, a.s.

Následne úrad v rámci jednotlivých skupín oblastí posudzoval ukazovatele, ktoré mohli ovplyvniť rozdielnosť v trhovom podiele spoločnosti ST, a.s. a to:

- a) priemerná cena ponúkaných služieb
- b) priemerná teoretická rýchlosť prenosu dát smerom k užívateľovi

Obidva ukazovatele úrad vypočítal na základe vážených aritmetických priemerov zohľadňujúcich trhovú podiel podnikov v danej oblasti. Úrad použil parametre najvyužívanejšieho programu, ktoré podniky oznámili v rámci elektronického zberu dát za posledné obdobie k 30.06.2011.

**Graf č. 19, Územné rozloženie prístupov ST, a.s. v závislosti od veľkosti trhových podielov v mestách SR a na vidieku k 30.06.2011**

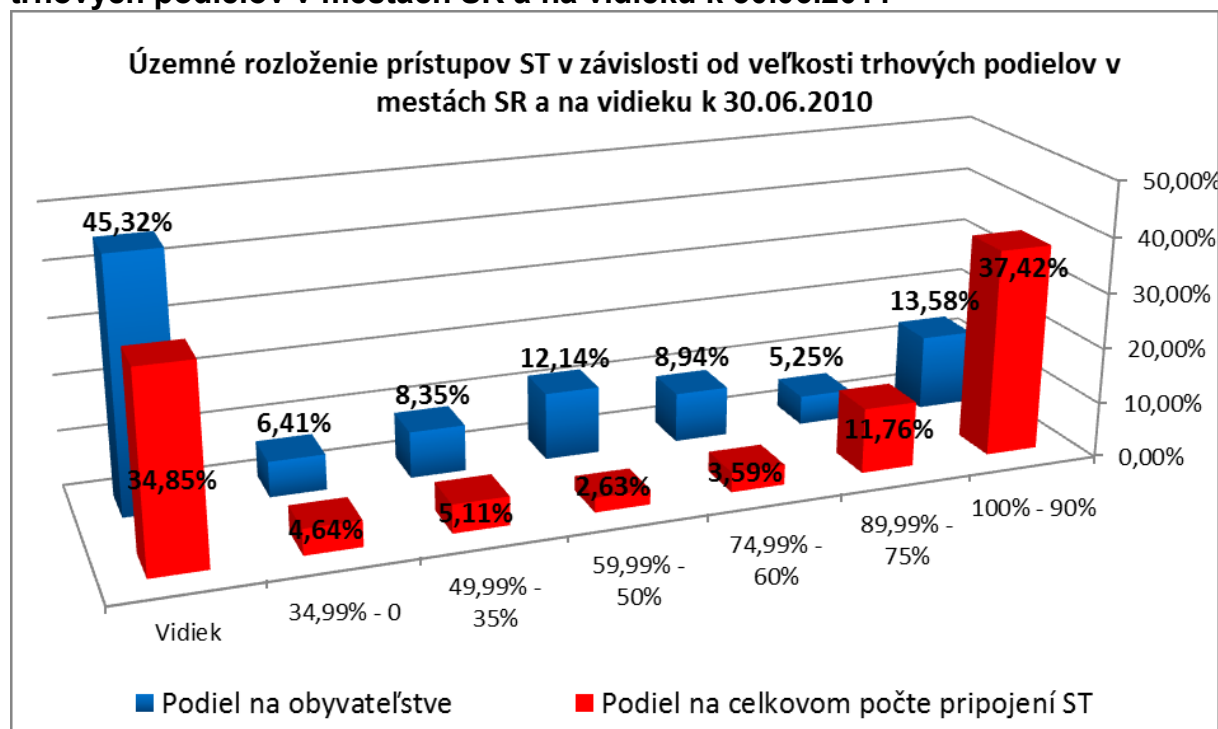

Na základe výsledkov analýzy konkurenčnej situácie vo všetkých mestách Slovenskej republiky úrad zistil, že spoločnosť ST, a.s. disponuje trhovým podielom nad úrovňou 50 % v mestách, ktoré obýva takmer 40 % populácie Slovenska. V absolútnom vyjadrení to tvorí 116 z celkového počtu 138 miest. To znamená, že len v 22 mestách Slovenska má ST, a.s. nižší ako 50 % trhovú podiel, z toho v 16 mestách Slovenska nie je trhovým lídrom. V ďalších 6 mestách majú dvaja najväčší alternatívni poskytovatelia dohromady väčší trhovú podiel ako spoločnosť ST, a.s.

Len v týchto mestách je možné zvažovať, či sú tu podmienky dostatočne homogénne.

## **Vidiek**

Na Slovensku je celkom v 2291 obciach aspoň jeden poskytovateľ širokopásmového prístupu prostredníctvom ľubovoľnej technológie. Spoločnosť ST, a.s. uviedla aspoň jeden poskytovaný maloobchodný prístup v [REDACTED] (**predmet OT**) obciach. Počet obcí s dostupnou zastupiteľnou technológiou (xDSL a FTTx) na veľkoobchodnom trhu je 1479. Trhový podiel spoločnosti ST, a.s. v týchto obciach bol k 30.06.2011 v priemere 95,07 %. Ak by sa brali do úvahy všetky maloobchodné prístupy, bez ohľadu na zastupiteľnosť jednotlivých technológií, trhový podiel spoločnosti ST, a.s. vo vyššie spomenutých obciach by sa znížil na 58,79 %. V najmenších obciach má spoločnosť ST, a.s. výrazne nižšie pokrytie a mnohé domácnosti nemajú možnosť zriadenia xDSL prístupu, čo do značnej miery skresľuje zistený podiel. Napriek tomu to však svedčí o dominantnosti spoločnosti ST, a.s. na vidieku, kde lokálni poskytovatelia aj napriek výrazne nižším ponukovým cenám vlastných zväčša bezdrôtových prístupov neohrozujú pozíciu spoločnosti ST, a.s. Úrad z toho dôvodu posudzuje vidiecke oblasti ako 1 územný celok, v ktorom spoločnosť ST, a.s. nemá žiadnych konkurentov.

## **Zhrnutie**

Na základe vyššie uvedeného úrad dospel k záveru, že spoločnosť ST, a.s. má trhový podiel nad úrovňou 50 % v mestách a obciach, ktoré celkom obýva vyše 75,02 % obyvateľstva SR.

Spoločnosť ST, a.s. je čiastočnej súťaži je vystavená v 6 mestách, v ktorých dvaja alternatívni poskytovatelia dosahujú dohromady väčší trhový podiel, ako spoločnosť ST, a.s. V 16 väčších mestách nie je spoločnosť ST, a.s. trhovým lídrom (ďalej ako „mestá s trhovým podielom ST, a.s. < 50 %“). V týchto mestách žije približne 14,76 % obyvateľov SR.

### **2.6.1 Cenové a kvalitatívne rozdiely medzi jednotlivými oblasťami**

Úrad následne pristúpil k porovnaniu cenových a kvalitatívnych rozdielov medzi jednotlivými oblasťami, zistenými na základe úrovne trhových podielov spoločnosti ST, a.s. Ceny najvyužívanejších programov k 30.06.2011 za jednotlivé podniky úrad získal zo zberu údajov, ktorý uskutočnil v druhej polovici roka 2011. Pre výpočet priemernej ceny úrad použil vážené aritmetické priemery najväčších podnikov v každom meste a za ostatných poskytovateľov v každom meste bola kalkulovaná priemerná za všetkých alternatívnych poskytovateľov v mestách Slovenska. Všetky ceny sú vrátane DPH. Priemerné ceny za každú skupinu miest boli vypočítané rovnako na základe vážených aritmetických priemerov zohľadňujúcich veľkosť miest v rámci jednotlivých skupín. Tým úrad zabránil skresleniu, ktoré by spôsobili rozdiely vo veľkosti jednotlivých miest.

Pri vyhodnotení kvalitatívnych rozdielov medzi jednotlivými oblasťami sa úrad zaoberal hlavne parametrom - rýchlosť sťahovania dát v smere k užívateľovi, ktorý je

druhým najvýznamnejším kritériom zákazníka pri výbere poskytovateľa širokopásmového prístupu k internetu. Pre výpočet priemerných rýchlostí sťahovania dát úrad rovnako použil vážené aritmetické priemery, zohľadňujúce trhovú podiel podnikov v daných mestách a pri výpočte priemerných rýchlostí za skupiny miest bola zohľadnená veľkosť miest v rámci jednotlivých skupín. Výsledky analýzy sú znázornené v nižšie uvedených grafických zobrazeniach.

Pre výpočet priemernej ceny za vidiek úrad použil parametre súčasnej ponuky najvyužívanejšieho programu spoločnosti ST, a.s. na xDSL infraštruktúre, nakoľko trhovú podiel tejto infraštruktúry sa v rámci zastupiteľných technológií blížil k úrovni 100 %. Cena najvyužívanejšieho programu bola vypočítaná (na základe ceny platnej v poslednom kvartáli roku 2011 s viazanosťou 24 mesiacov) ako priemer nižšej ceny platnej počas prvých 6 mesiacov platnosti zmluvy a následne ceny za 18 zvyšných mesiacov do konca viazanosti zmluvy. Táto cena bola za prístup k internetu, ktorý je približne o 2 eurá mesačne drahší ako prístup zriadený v kombinácii s inou službou spoločnosti ST ,a.s. Úrad použil platné akciové ceny aby predišiel možnému skresleniu spôsobenému použitím tarifných cien, ktoré spoločnosť ST, a.s. voči svojim zákazníkom už takmer neuplatňuje.

**Graf č. 20, Cenové a kvalitatívne rozdiely medzi skupinami oblastí v závislosti od veľkosti trhových podielov spoločnosti ST, a.s. k 30.06.2011**

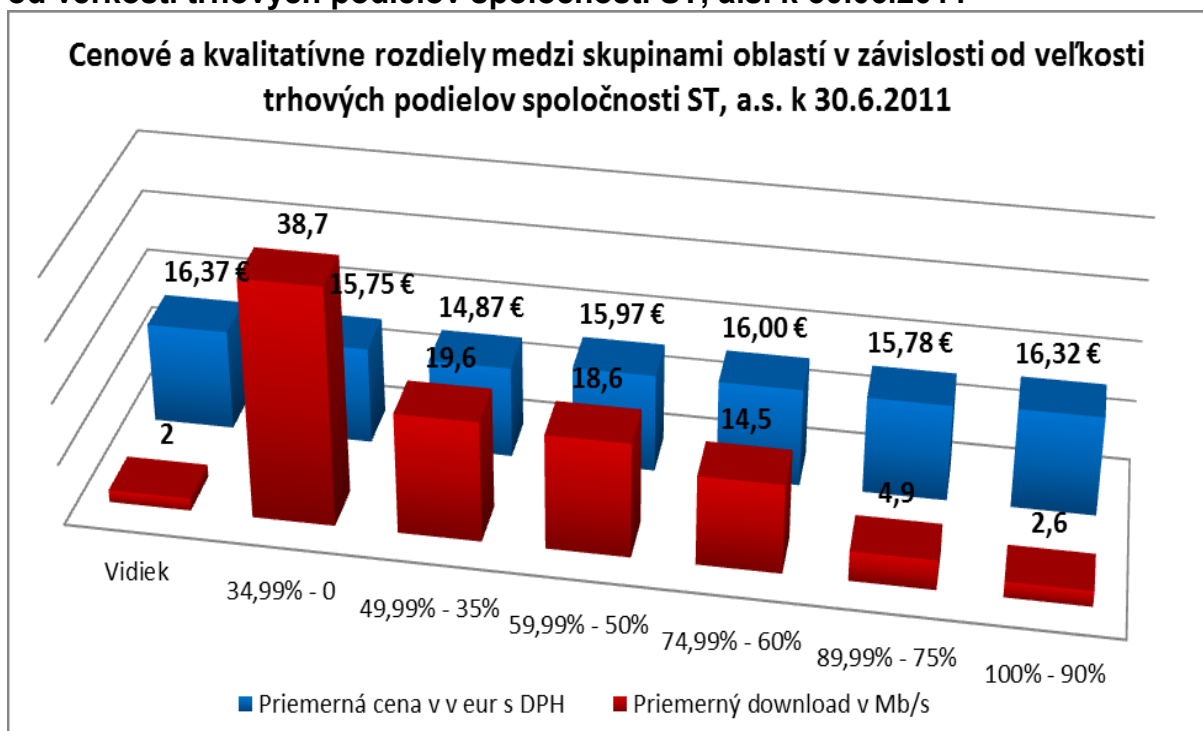

Z vyššie uvedeného grafu je evidentné, že kvalita poskytovanej služby rastie nepriamo úmerne s klesajúcou úrovňou trhového podielu spoločnosti ST, a.s. v sledovaných skupinách miest. Najlepšie parametre širokopásmového prístupu majú k dispozícii zákazníci obývajúci mestá, v ktorých je trhovú podiel spoločnosti ST, a.s. nižší ako 35 %. Kvalitatívne rozdiely technológie xDSL nie je spoločnosť ST, a.s. schopná prekonať z dôvodu už uvedených technických obmedzení. Spoločnosť

ST, a.s. má vybudovanú optickú sieť v 5 z 22 miest s trhovým podielom ST, a.s. < 50 %, a tak dokáže sčasti reagovať na konkurenčný tlak alternatívnych infraštruktúr v týchto mestách. Rozdiely v maximálnej rýchlosti sťahovania sa postupne znižujú so zvyšujúcim sa trhovým podielom spoločnosti ST, a.s.

Priemerné ceny mierne klesajú so znižujúcim sa trhovým podielom spoločnosti ST, a.s. Najväčší rozdiel však dosahuje len necelých 10 %, čo naznačuje obmedzenia, ktoré zabraňujú spoločnosti ST, a.s. zvyšovať jednotnú cenu. Mestá s trhovým podielom ST, a.s. < 50 % vytvárajú silný tlak na približovanie ceny spoločnosti ST, a.s. cenám alternatívnych poskytovateľov. Priemerná cena v skupine s trhovým podielom spoločnosti ST, a.s. pod úrovňou 35 % je paradoxne vyššia ako v skupine s trhovým podielom na úrovni 35 % až 50 %. Úrad si to vysvetľuje podstatne vyššou kvalitou poskytovaných služieb, za ktorú sú spotrebiteľia ochotní zaplatiť o niečo vyššiu cenu, ako za menej kvalitné alternatívy. Zvyšujúca sa kvalita parametrov širokopásmového prístupu v skupinách s nižším trhovým podielom spoločnosti ST, a.s. spolu s pohľadom na priemerné ceny v týchto skupinách potvrdzujú predchádzajúce zistenia, že technológia FTTx je schopná ponúknuť koncovým zákazníkom podstatne kvalitnejšie služby a za nižšiu cenu, ako technológia xDSL.

### **2.6.2 Závery vymedzenia veľkoobchodného trhu č. 5**

Pri pohľade na situáciu v mestách s trhovým podielom ST, a.s. < 50 % je evidentný silný konkurenčný tlak alternatívnych infraštruktúr. Spôsobené je to čiastočne porovnateľnou cenou, ale predovšetkým vyššou kvalitou ponúkaných služieb. Vďaka jednotnej cenovej politike spoločnosti ST, a.s., ktorá disponuje najrozsiahlejšou zastupiteľnou infraštruktúrou, obyvatelia riedko zaľudnených oblastí vo veľkej miere profitujú z tejto situácie v podobe dlhodobu stabilných akciových maloobchodných cien maloobchodného prístupu prostredníctvom infraštruktúry spoločnosti ST, a.s. Spoločnosť ST, a.s. v podstate zakaždým prechádza z jednej maloobchodnej akciovej ponuky do ďalšej. Konkurenčný tlak zastupiteľných infraštruktúr prítomných len v mestách s trhovým podielom ST, a.s. < 50 % je teda viditeľný v rámci celého územia s pokrytím xDSL infraštruktúrou spoločnosti ST, a.s. Je to spôsobené tým, že mestá s trhovým podielom ST, a.s. < 50 % sú dostatočne veľké na to, aby spoločnosť ST, a.s. nemala možnosť podstatného zvyšovania jednotnej ceny, lebo by jej to spôsobilo ešte rapídnejší pokles trhových podielov v týchto mestách. Mestá s trhovým podielom ST, a.s. < 50 % obýva celkom 16,45 % obyvateľov miest a obcí s dostupnou zastupiteľnou infraštruktúrou. To opodstatňuje národné vymedzenie relevantného trhu. Akékoľvek zúženie geografického trhu by viedlo k situácii, že by bol eliminovaný vplyv alternatívnych poskytovateľov, ktorý očividne presahuje hranice ich geografickej pôsobnosti. Rozdiely v cenách medzi jednotlivými skupinami oblastí potvrdzujú, že spoločnosť ST, a.s. musí prispôbovať a približovať svoju jednotnú cenu cenám ostatných hráčov na trhu, aby si udržala súčasnú úroveň národného trhového podielu.

Ďalším dôležitým faktorom je, že alternatívne zastupiteľné infraštruktúry v jednotlivých oblastiach nedisponujú takým pokrytím svojich sietí aké má spoločnosť ST, a.s. Pokrývajú prevažne husto zaľudnené sídliská, kde je najvyššia očakávaná návratnosť investície. Veľká časť miest s vysokými trhovými podielmi alternatívnych podnikov, signalizujúcimi konkurenčnú situáciu je naďalej z veľkej časti pokrytá len

infraštruktúrou xDSL. Z toho dôvodu by akékoľvek geografické zúženie relevantného trhu viedlo k situácii, že významný počet zákazníkov obývajúcich predmetné mestá by stratil možnosť voľby poskytovateľa širokopásmového prístupu prostredníctvom xDSL infraštruktúry. Zúžením geografického trhu by zároveň úrad eliminoval už existujúci konkurenčný tlak malých alternatívnych poskytovateľov v určitých oblastiach, ktorý presahuje hranice ich pôsobnosti.

Úrad preto dospel k záveru, že územným vymedzením relevantného trhu č. 5 – veľkoobchodný širokopásmový prístup je územie celej Slovenskej republiky.

Veľkoobchodný trh č. 5 je definovaný ako trh veľkoobchodného širokopásmového prístupu, ktorým je sprístupnenie elektronických komunikačných sietí umožňujúcich prenos signálu rýchlosťou vyššou ako 256 kbit/s. **Úrad pokladá tzv. self-supply za súčasť produktového trhu, pričom len prístupy FTTx prostredníctvom optických sietí pokladá na veľkoobchodnej úrovni za zastupiteľné k prístupom prostredníctvom xDSL. Územné vymedzenie trhu je celé územie Slovenskej republiky.**

### 3. Analýza

Analýza veľkoobchodného trhu č. 5 pozostávala z nasledovných etáp:

1. Identifikovanie podnikov pôsobiacich na predmetnom trhu.
2. Posúdenie, či na veľkoobchodnom trhu č. 5 existuje významný podnik, ktorý podľa § 17 ods. 3 zákona sám alebo spoločne s inými podnikmi má na tomto trhu také postavenie, že nie je vystavený efektívnej súťaži a ekonomický vplyv mu v podstatnom rozsahu dovoľuje správať sa nezávisle od konkurentov a užívateľov.
3. Na základe záverov analýzy, v prípade zistenia, že na trhu nie je efektívna súťaž, úrad určí podnik s významným vplyvom a navrhne uloženie povinností alebo v prípade zistenia, že na trhu existuje efektívna súťaž, úrad navrhne zrušenie rozhodnutia o určení spoločnosti ST, a.s. za významný podnik a uloženie povinností na predmetnom relevantnom trhu.

#### 3.1. Identifikovanie podnikov na veľkoobchodnom trhu č. 5

Cieľom analýzy veľkoobchodného trhu č. 5 bolo zistiť, či na predmetnom trhu je efektívna súťaž a či povinnosti uložené úradom pre podnik s významným vplyvom po ukončení predchádzajúceho kola analýzy boli účinné a či uložením a doplnením povinností úrad vytvoril podmienky pre vznik a fungovanie efektívnej súťaže.

Z historických dôvodov vlastní spoločnosť ST, a.s. celoplošnú prístupovú sieť tvorenú účastníckymi metalickými vedeniami. Ďalšie podniky, ktoré vlastní prístupové siete, ktorých časť bola vybudovaná metalickým káblom boli spoločnosti: Slovenský plynárenský podnik, a.s. (ďalej len „SPP, a.s.“), ŽSR – ŽT, o.z.

a spoločnosť US Steel Košice, s.r.o., a ďalší menší prevádzkovatelia, ktorí vlastnía účastnícke metalické vedenia len v obmedzených malých lokalitách.

Podľa doručených informácií má spoločnosť SPP, a.s. vybudované vlastné prístupové siete na úrovni prepojenia budov patriacich spoločnosti SPP, a.s. v lokalitách na celom území Slovenskej republiky. Prístupové siete sú realizované optickými a metalickými káblami. SPP, a.s. má aj vlastnú rádiovú dátovú sieť, ale koncové body tejto siete sú umiestnené výhradne v plynárenských objektoch a táto sieť je využívaná na prenos vlastných telemetrických dát. Metalické káblové rozvody spoločnosti SPP, a.s. sú vybudované na úrovni štruktúrovanej kabeláže alebo káblových prepojov v jednotlivých budovách spoločnosti, v rámci celej skupiny SPP, a.s. Takéto časti siete nespĺňajú definíciu účastníckeho vedenia, nakoľko sa nejedná o fyzické spojenie koncového bodu siete v priestoroch účastníka s hlavným rozvádzačom alebo rovnocenným zariadením v pevnej verejnej telefónnej sieti.

Spoločnosť US Steel Košice, s.r.o. má tiež vybudovanú vlastnú prístupovú sieť, ktorá je tvorená viacúrovňovou (stromovou) štruktúrou metalických káblových vedení, pripojených na pobočkovú telefónnu ústredňu. Pokrýva výrobný areál spoločnosti v katastrálnom území Košice-Šaca. Prístupová sieť US Steel Košice, s.r.o. je orientovaná na prístup k telefónnej zásuvke z pobočkovej ústredne pripojenej na sieť spoločnosti ST, a.s.

Spoločnosť ŽSR – ŽT, o.z. má vybudované vlastné prístupové siete, v rozsahu interných potrieb Železníc Slovenskej republiky. Tieto siete sa nachádzajú na železničných staniciach a v administratívnych budovách. Zákazníci tejto spoločnosti sú pripojení prostredníctvom metalických a optických káblov. Táto sieť je prioritne určená pre interné potreby na zabezpečenie prevádzky železničnej dopravy na území Slovenskej republiky. Spoločnosť ŽSR – ŽT, o.z. uzatvorila so spoločnosťou ST, a.s. zmluvu o prenájme miestnych metalických vedení na základe bezplatného užívania týchto vedení. Miestne metalické vedenia sú vo vlastníctve Železníc Slovenskej republiky z historických dôvodov (siahajúcich ešte pred rok 1989), pričom zmluvný vzťah nevznikol z dôvodov komerčne poskytovať prenájom prístupovej infraštruktúry, ale z dôvodu potreby Železníc Slovenskej republiky zamedziť pokračovaniu bezplatného užívania niektorých miestnych vedení a rozvodov v budovách zo strany spoločnosti ST, a.s.

Prístupové siete vo vlastníctve spoločnosti SPP, a.s., US Steel Košice, s.r.o. a ŽSR – ŽT, o.z. majú odlišný účel použitia, lebo sú používané pre vlastné potreby. Z hľadiska vlastníctva účastníckeho vedenia s nimi úrad preto neuvažoval a nezahrnul ich do trhového podielu. Jediným vlastníkom účastníckych vedení na území Slovenskej republiky bola spoločnosť ST, a.s.

Od ukončenia predchádzajúceho kola analýzy dochádza k postupnému budovaniu a rozširovaniu sietí FTTx, zvyšuje sa počet poskytovateľov, ktorí vlastnía optickú sieť alebo hybridnú opticko-metalickú sieť.

Služby prostredníctvom optických sietí v súčasnosti ponúka na maloobchodnej úrovni viacero podnikov. Optické siete budujú veľké podniky, no aj finančne silnejší lokálni prevádzkovatelia sietí: spoločnosť ST, a.s., Antik Telecom, s.r.o., Swan, a.s.,

Slovanet, a.s., ako aj ďalší. Rozmach začala spoločnosť Orange Slovensko, a.s., ktorá začala budovať prístupovú sieť umožňujúcu pripojenie bytových zákazníkov technológiou FTTH. Pokrytie optických infraštruktúr je nedostupné v menších mestách, vidieckych oblastiach, je väčšinou koncentrované len do väčších miest na území Slovenskej republiky. Väčšiu časť poskytovateľov služieb prostredníctvom optických sietí tvoria lokálni poskytovatelia, ktorí vybudovali lokálne optické siete v častiach väčších miest, väčšinou v najhustejšie zaľudnených sídliskách. Úrad na základe informácií získaných od menších lokálnych poskytovateľov a všetkých vyššie uvedených podnikov predpokladá spomalenie rozvoja optických sietí, predovšetkým z dôvodu zhoršenej ekonomickej situácie, ale aj nedostatočného dopytu po ponúkaných službách. Podľa získaných informácií väčšina z nich neplánuje v krátkodobom časovom horizonte dvoch až troch rokov výraznejšie rozširovanie optickej infraštruktúry. Väčšina poskytovateľov plánuje investovať do zahustenia existujúcej optickej siete v lokalite pôsobenia, do zvýšenia prenosovej kapacity, skvalitnenia služieb, resp. dobudovania lokálnej optickej siete. Spoločnosť ST, a.s.

**(predmet OT).** Spoločnosť Orange Slovensko, a.s. uviedla,

**(predmet OT).** Úrad preto nepredpokladá do obdobia vykonania ďalšej analýzy rozširovanie optických sietí v širšom a významnejšom rozsahu.

Na veľkoobchodnom trhu č. 5 poskytuje veľkoobchodný širokopásmový prístup v súčasnosti jediná spoločnosť, spoločnosť ST, a.s. Úrad predpokladá, že v krátkodobom časovom horizonte, do troch rokov odo dňa nadobudnutia právoplatnosti rozhodnutia úradu o určení významného podniku a uložení povinností, sa súťažné podmienky na predmetnom veľkoobchodnom trhu budú meniť len v obmedzenej miere a prístupová sieť účastníckych metalických vedení bude naďalej prevažujúca nad optickými sieťami. Záujem zo strany ostatných podnikov o využitie existujúcich účastníckych vedení podľa prieskumu úradu pretrváva.

Na základe oznámenia jednotlivých podnikov počas opakovanej analýzy a podľa dostupnej dokumentácie úrad uvádza, že v sledovanom období došlo pri poskytovaní služieb na predmetnom trhu k nasledovným zmenám.

Spoločnosť Swan, a.s. dňa 1.02.2006 uskutočnila akvizíciu telekomunikačnej spoločnosti GlobalTel, a.s. a prevzala všetky jej záväzky voči klientom spoločnosti GlobalTel, a.s. Dňom 1.06.2006 podľa dohody o postúpení práv a povinností uzavretej medzi spoločnosťou Swan, a.s. a MBC, s.r.o., spoločnosť Swan, a.s. prevzala v plnom rozsahu všetky práva a povinnosti voči klientom spoločnosti MBC, s.r.o.

Na základe dohody medzi spoločnosťou Amtel Slovensko, s.r.o. a Swan, a.s. prešli dňom 1.12.2008 všetky práva a povinnosti zo spoločnosti Amtel Slovensko, s.r.o. na spoločnosť Swan, a.s.



Spoločnosť GTS Nextra, a.s. vznikla dňa 30.06.2006 zlúčením piatich spoločností a to Aliatel Slovakia, s.r.o., GTS Slovakia, s.r.o., Nextra, s.r.o., QUADIA DCT, a.s. a Telenor Networks, a.s. Spoločnosť GTS Nextra, a.s. dňa 20.01.2009 zmenila svoje obchodné meno na GTS Slovakia, a.s.

Spoločnosť WiMAX Telecom Slovakia, s.r.o. dňom 5.06.2007 akvizíciou spoločnosti Amtel Networks, s.r.o. prevzala všetky jej záväzky.

Spoločnosť Slovanet, a.s. sa dňa 1.12.2008 zlúčila so spoločnosťou Micronet, a.s., po ktorej prevzala všetok majetok, pohľadávky a záväzky tak, že zmluvné vzťahy medzi spoločnosťou Micronet, a.s. a tretími stranami zostávajú v platnosti.

Uznesením Okresného súdu Bratislava I zo dňa 30.10.2007, ktoré nadobudlo právoplatnosť dňa 6.11.2007, bol vyhlásený konkurz na majetok dlžníka BHTel s.r.o., Kupeckého 5, Bratislava.

Spoločnosť Dial Telecom, a.s. dňa 1.12.2008 kúpila 100 % podiel spoločnosti eTel Slovensko, s.r.o. a od 1.07.2009 prevzala všetky práva a záväzky spoločnosti eTel Slovensko, s.r.o., vrátane poskytovania elektronických komunikačných sietí a elektronických komunikačných služieb účastníkom. Obchodná spoločnosť eTel Slovensko, s.r.o. bola od 1.07.2009 vymazaná z Obchodného registra Okresného súdu Bratislava I.

Spoločnosť ANTIK computers & communications, s.r.o. listom zo dňa 10.06.2010 úradu oznámila zmenu obchodného mena s tým, že s účinnosťou od 28.05.2010 zmenila svoje obchodné meno na Antik Telecom, s.r.o.

Listom zo dňa 18. júna 2010 spoločnosť ST, a.s. oznámila úradu, že dňa 17. júna 2010 Valné zhromaždenia spoločností ST, a.s. a T-Mobile Slovensko, a.s. schválili zlúčenie oboch spoločností. Spoločnosť Slovak Telekom sa stala univerzálnym právnym nástupcom spoločnosti T-Mobile Slovensko, a.s. odo dňa 1. júla 2010. Spoločnosť T-Mobile Slovensko, a.s. bola vymazaná z Obchodného registra ku dňu 1. júla 2010.

Spoločnosť Swan, a.s. sa zlúčila so spoločnosťou Netlab plus, s.r.o. a prevzala na seba všetky práva a povinnosti spoločnosti Netlab plus, s.r.o. od 1.07.2010.

Spoločnosť GTS Slovakia, a.s. sa zlúčila so spoločnosťou Dial Telecom, a.s. a právnym nástupcom oboch spoločností sa od 1.01.2011 stala spoločnosť GTS Slovakia, a.s., pričom spoločnosť Dial Telecom, a.s. bola ku dňu 1.01.2011 vymazaná z Obchodného registra.

Zmena obchodného názvu spoločnosti Telefónica O2 z „Telefónica O2 Slovakia, s.r.o.“ na „Telefónica Slovakia, s.r.o.“

Dňom účinnosti t.j. 01. 09. 2011 došlo k zlúčeniu spoločností WiMAX Telecom Slovakia, s.r.o., a Slovanet, a.s., pričom všetky pohľadávky, záväzky a majetok zanikajúcej spoločnosti WiMAX Telecom Slovakia, s.r.o. preberá spoločnosť Slovanet, a.s.

### 3.2. Významný podnik - vyhodnotenie kritérií

Podľa § 17 ods. 3 zákona o elektronických komunikáciách, významný vplyv na relevantnom trhu má podnik, ktorý sám alebo spoločne s inými podnikmi má na tomto trhu také postavenie, že nie je vystavený efektívnej súťaži a ekonomický vplyv mu v podstatnom rozsahu dovoľuje správať sa nezávisle od konkurentov a užívateľov.

Pri posudzovaní významnosti podniku úrad vyhodnocoval nasledovné kritéria:

- veľkosť podnikov,
- infraštruktúra, ktorá nie je jednoducho duplikovateľná,
- existencia technologicky podmienených výhod,
- zodpovedajúca vyjednávacía sila na strane dopytu,
- prekážky vstupu na relevantný trh,
- súčasný stav súťaže.

#### 3.2.1 Veľkosť podnikov

Spoločnosť ST, a.s. vlastní celoplošnú pevnú elektronickú komunikačnú sieť, ktorá je podporovaná optickou infraštruktúrou vo väčších mestách. Na predmetnom veľkoobchodnom trhu nie je ekonomicky možné vybudovanie paralelnej infraštruktúry celoplošne na území Slovenskej republiky. Spoločnosť Orange Slovensko, a.s. začala budovať optickú prístupovú sieť od roku 2006 a spoločnosť ST, a.s. o rok neskôr, od roku 2007. Niektorí lokálni prevádzkovatelia vo svojich vyjadreniach uviedli, že začali budovať optické siete už od roku 2000. Ku koncu júna 2011 bol podiel aktívnych širokopásmových prístupov prostredníctvom FTTx sietí, na všetkých aktívnych pripojeniach prostredníctvom sietí v pevnom umiestnení, okolo 20,4 %, podiel xDSL ST, a.s. prístupov bol 43,42 %, z toho xDSL ostatných podnikov 3,9 %, CATV 11,1 %, WIFI 20,6 %, FWA a ostatných po 2,2 %. Plány pre ďalšie budovanie optickej siete podliehajú určitej neistote zo strany podnikov, vzhľadom na ekonomické podmienky nie len v rámci Slovenskej republiky, ale aj v rámci Európskej únie tak, ako už bolo v analýze uvedené. Optická sieť spoločnosti ST, a.s. a rovnako ani optická sieť spoločnosti Orange Slovensko, a.s. nedosahuje celo územné pokrytie. Predovšetkým vo vidieckych lokalitách charakteristických nižšou hustotou zaľudnenia, nižšou kúpnu silou a teda nízkym dopytom, nie je zaistená ekonomická návratnosť a v takýchto lokalitách sa zatiaľ neuvažuje s budovaním optických sietí.

### Prehľad najväčších poskytovateľov širokopásmového prístupu na Slovensku

#### Spoločnosť ST, a.s

Spoločnosť ST, a.s. vo svojom vyjadrení ohľadom pokrytia územia vlastnou xDSL infraštruktúrou uviedla, že počas niekoľkoročnej modernizácie siete pretrvalo množstvo technických nedostatkov, ktorých riešenie je nákladovo náročné.

[REDACTED]

[REDACTED]

[REDACTED]

[REDACTED]

[REDACTED]

[REDACTED]

[REDACTED]

[REDACTED]

[REDACTED]

[REDACTED]

[Redacted text block]

[Redacted text block]

[Redacted text block]

[Redacted text block]

[Redacted text block]

**(Predmet OT).**

Všetky vyššie uvedené obmedzenia metallickej prístupovej siete spoločnosti ST, a.s. boli získané z informácií a skúseností dostupných technickými sieťovými

expertmi tejto spoločnosti, pričom všetky odhady zodpovedali situácii v čase, keď boli tieto odhady vykonané (október 2009).

Spoločnosť ST, a.s. buduje optické prístupové siete v dvoch základných topológiách: FTTH a FTTB.

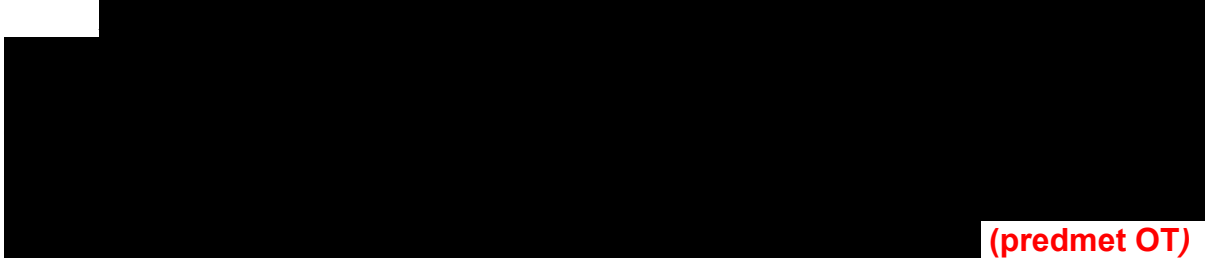

**(predmet OT)**

**Obrázky č. 1 a 2, Varianty FTTH spoločnosti ST, a.s.**

**(predmet OT)**



**(predmet OT)**

**Obrázok č. 3, Variant FTTB spoločnosti ST, a.s.**

**(predmet OT)**

V súčasnosti má spoločnosť ST, a.s. vybudovanú optickú sieť, ktorou bolo do konca júna 2011 pokrytých [REDACTED] (predmet OT) domácností. Aktuálny počet pripojených domácností ku koncu júna bol [REDACTED] (predmet OT). V priebehu ďalšieho obdobia bude prebiehať budovanie ďalších optických prípojok v týchto pokrytých mestách.

Mapa zobrazujúca počet aktívnych širokopásmových prístupov FTTH/FTTB v jednotlivých oblastiach k 30.06.2011 je znázornená na obrázku č. 4 a mapa pokrytia územia Slovenskej republiky optickou sieťou spoločnosti ST, a.s. k 30.6.2011 je znázornená na obrázku č. 5

**Obrázok č. 4, Mapa aktívnych širokopásmových prístupov FTTH/FTTB spoločnosti ST, a.s. k 30.06.2011** (predmet OT)

**Obrázok č. 5, Mapa pokrytia FTTH/FTTB spoločnosti ST, a.s. k 30.06.2011** (predmet OT)

Dňa 1.12. 2011 predstavila spoločnosť ST, a.s. novú ponuku veľkoobchodného širokopásmového prístupu, ktorú spustila od 1.12.2011 do 31.3.2012 v testovacej prevádzke. Táto ponuka sa skladá z troch služieb a to Metallic Partner, Optic Partner a Ethernet Gate.

### Optic Partner

Služba Optic Partner umožňuje širokopásmový prístup k internetu a doplnkovým službám prostredníctvom technológie FTTH/FTTB využitím optického prenosového média. Poskytovanie služby Optic Partner je naviazané na využívanie služby Ethernet Gate. Prevádzka bude koncentrovaná prostredníctvom transportnej MEN siete ST do jedného, alebo viacerých bodov prepojenia pre každého poskytovateľa internetu. Okrem širokopásmového prístupu k internetu spoločnosť ST, a.s. umožní veľkoobchodným partnerom nepriamy predaj IPTV Magio TV Partner, ktorá je ako doplnková služba.

**Obrázok č. 6, Varianty FTTH a FTTB veľkoobchodného širokopásmového prístupu**

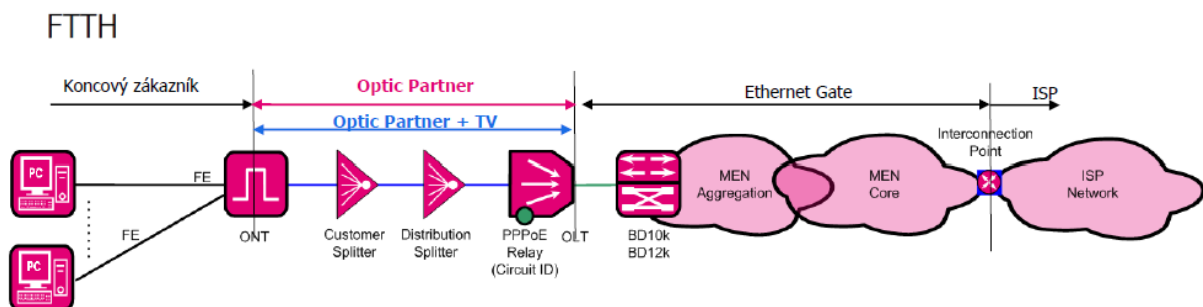



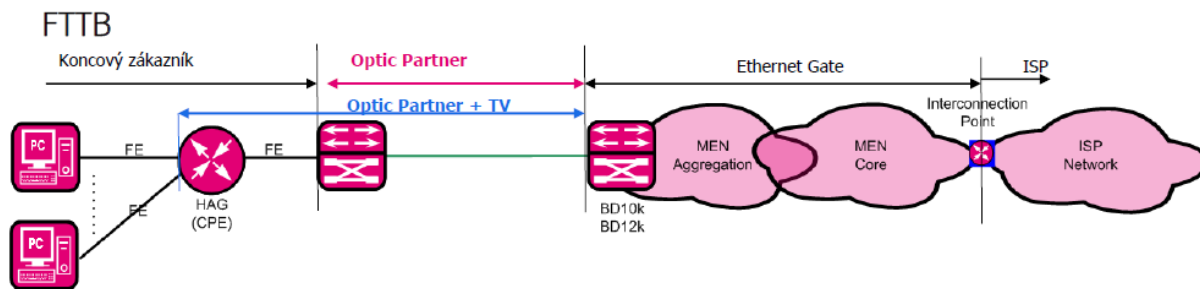

## Ethernet Gate

Služba Ethernet Gate umožňuje širokopásmový prístup k dátovej sieti spoločnosti ST, a.s. za účelom sprostredkovania služby Optic Partner, alebo Metallic Partner do siete internet a sprostredkovania prístupu do virtuálnej privátnej siete poskytovaného prostredníctvom infraštruktúry verejnej telekomunikačnej siete.

Prevádzka bude koncentrovaná prostredníctvom transportnej MEN siete ST, a.s. do jedného, alebo viacerých bodov prostredníctvom služby Ethernet Gate bude odovzdaná poskytovateľovi internetu, ktorý môže v tomto bode okrem internetu poskytovať aj prístup do virtuálnej privátnej siete. Služba Ethernet Gate poskytuje štandardne jeden bod prepojenia na národnej úrovni, no v prípade záujmu bude možné aj riešenie s viacerými bodmi prepojenia, resp. prepojenie na regionálnej úrovni.

### Obrázok č.7, Topológia Ethernet Gate

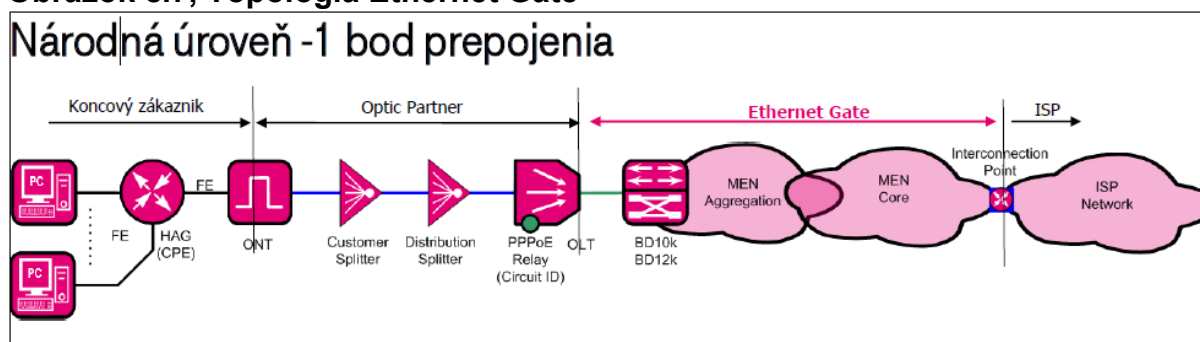

## Metallic Partner

Služba Metallic Partner umožňuje poskytovateľom internetu prístup k širokopásmovým službám prostredníctvom xDSL technológie za využitia metalického prenosového média. Poskytovatelia internetu tak získajú prístup do verejnej komunikačnej siete ST, a.s. za účelom poskytovania elektronických komunikačných služieb.

Prevádzka bude koncentrovaná prostredníctvom transportnej MEN siete ST, a.s. do jedného, alebo viacerých bodov prepojenia pre poskytovateľa internetu. Poskytovanie služby Metallic Partner je naviazané na využívanie služby Ethernet Gate. Podobne ako pri službe Optic Partner, aj služba Metallic Partner umožňuje poskytovateľom internetu nepriamy predaj IPTV (Magio TV Partner), ktorá je ako doplnková služba.

**Obrázok č.8, Variant Metallic partner veľkoobchodného širokopásmového prístupu**

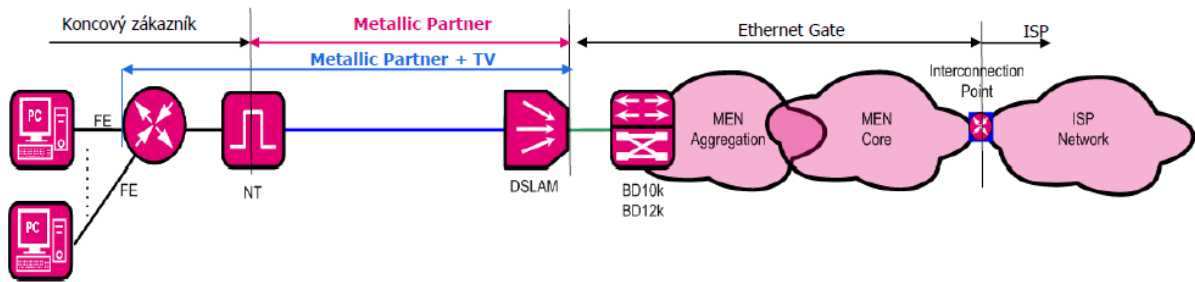

Podniky, ktoré momentálne odoberajú ADSL Partner + ISP GATE budú mať v prípade záujmu možnosť premigrovať na nové služby poskytované na úrovni Ethernetu.

**Obrázok č.9, IP a Ethernet úrovne veľkoobchodného širokopásmového prístupu**

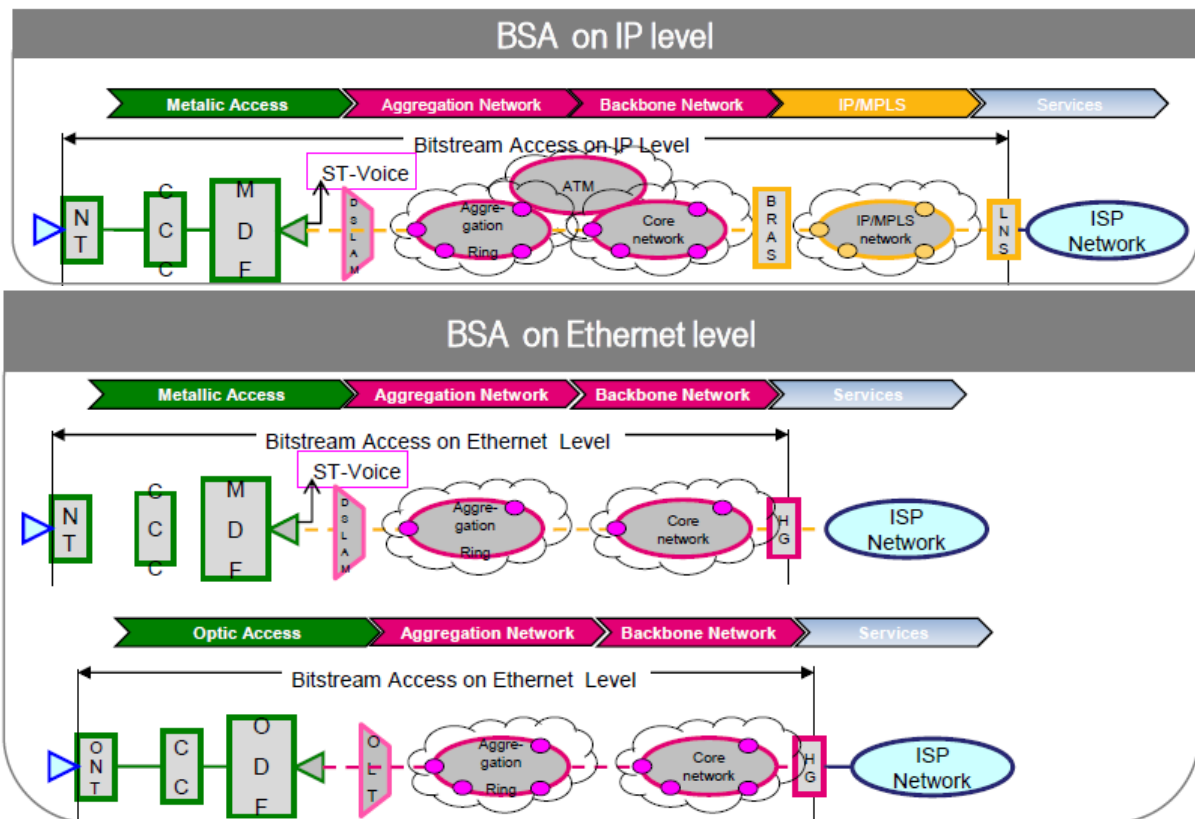

## **Spoločnosť Orange Slovensko, a.s.**

Ako už bolo v texte analýzy uvedené, spoločnosť Orange Slovensko, a.s. budovala svoju optickú prístupovú sieť postupne od roku 2006. Chrbticová sieť je

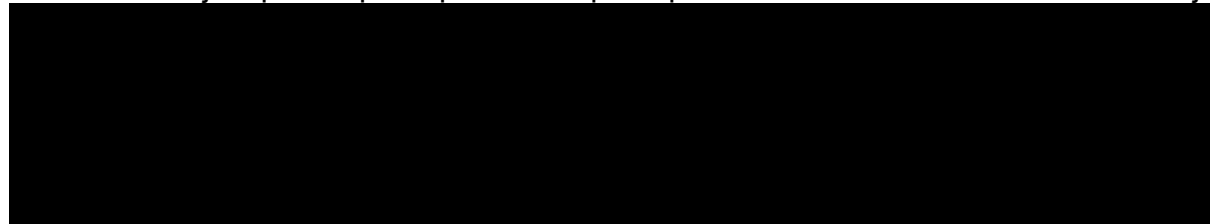

**(predmet OT).**

Prístupovú sieť tejto spoločnosti možno z pohľadu topológie rozdeliť na FTTH optickú sieť pre fixné služby – Orange Doma a optickú sieť pre mobilné služby 2G a 3G. Topológia prístupovej siete pre fixné služby FTTH je tvorená pasívnymi optickými spojeniami typu bod-multibod.



**(predmet OT).**

Mapa pokrytia územia Slovenskej republiky optickou sieťou spoločnosti Orange Slovensko, a.s. je znázornená na obrázku č.6 a mapa počtu aktívnych širokopásmových prístupov FTTH v jednotlivých oblastiach je znázornená na obrázku č.7.

**Obrázok č. 10, Mapa pokrytia FTTH spoločnosti Orange Slovensko, a.s. k 30.06.2011**

**(predmet OT)**

**Obrázok č. 11, Mapa aktívnych širokopásmových prístupov FTTH spoločnosti Orange Slovensko, a.s.**

**(predmet OT)**

K 30.6.2011 mala spoločnosť Orange Slovensko, a.s. pokrytých [redacted] (predmet OT) domácností, z toho bolo aktívnych [redacted] (predmet OT) pripojení. [redacted] (predmet OT).

#### **Spoločnosť Swan, a.s.**

Optickú sieť buduje spoločnosť Swan, a.s. na tranzitnej, prístupovej a distribučnej úrovni topológiou FTTB point-to-point. V súčasnosti, k 30.06.2011 má spoločnosť Swan, a.s. pokrytých optickou sieťou [redacted] (predmet OT) domácností a aktívnych pripojení [redacted] (predmet OT). Pokrytie optickou sieťou nie je celo územné a pokryté sú len mestá južnej a západnej časti územia Slovenskej republiky. Konkrétne sú pokryté mestá, resp. časti miest: Bratislava, Pezinok, Malacky, Trnava, Sereď, Nitra, Trenčín, Nová Dubnica a Dubnica nad Váhom.

#### **Spoločnosť Antik Telecom, s.r.o.**

Spoločnosť Antik Telecom, s.r.o. dlhodobo buduje vlastnú elektronickú komunikačnú sieť na území Košíc, , ako aj Svitú, Vranova, či Trebišova.

[redacted] (predmet OT). Topológia siete je

FTTB, čiže optické pripojenie do budovy a následné metalické pripojenie zákazníkov. Spoločnosť mala ku koncu júna 2011 aktívne pripojených [REDACTED] (predmet OT) domácností a pokrytie mala vybudované pre [REDACTED] (predmet OT) domácností.

**Obrázok č. 12, Mapa pokrytia spoločnosti Antik Telecom, s.r.o. (predmet OT)**

### **Spoločnosť Slovanet, a.s.**

Spoločnosť Slovanet, a.s. poskytuje služby prostredníctvom optickej siete typu FTTB, ale len v určitých častiach mesta Bratislava, Prešov, Poprad, Banská Bystrica a Brezno. Spoločnosť Slovanet, a.s. tiež skupuje káblové siete v menších mestách, či obciach a technologicky ich upravuje pre poskytovanie širokopásmových služieb.

Ostatné spoločnosti, ktoré budovali a budujú optické siete, majú tiež pokrytie len na lokálnej úrovni. V mnohých prípadoch ide o sídlisko, resp. jeho časť v určitom meste.

Vyhodnotenie trhových podielov spoločnosti ST, a.s. na maloobchodnom trhu širokopásmového prístupu, ako aj veľkoobchodnom trhu širokopásmového prístupu a ich vývoj v čase (vývoj počtu širokopásmových prístupov, trhových podielov jednotlivých technológií, medzročný vývoj počtu širokopásmových prístupov, vývoj širokopásmových prístupov podľa maximálnych prenosových rýchlostí) úrad podrobne uviedol v časti 2.2 Zastupiteľnosť na maloobchodnom trhu. Aktuálne trhové podiely širokopásmových prístupov na maloobchodnej úrovni k 30.06.2011 sú uvedené nižšie v kritériu súčasný stav súťaže. Rovnako aj vývoj trhových podielov na veľkoobchodnom trhu širokopásmového prístupu a ich vývoj v čase (vývoj podielov BSA prístupov na celkovom počte xDSL prístupov) úrad podrobne uviedol v časti 2.5 Zastupiteľnosť na veľkoobchodnej úrovni. Trhové podiely xDSL a FTTx na veľkoobchodnom trhu k 30.06.2011 sú uvedené nižšie pri vyhodnotení kritéria súčasný stav súťaže.

Podľa vyhodnotenia trhových podielov tak na maloobchodnej ako aj veľkoobchodnej úrovni úrad nepredpokladá, že v krátkodobom časovom horizonte a minimálne do ďalšej analýzy by mohlo dôjsť k rozšíreniu optických sietí vo väčšom rozsahu a rovnako úrad nepredpokladá, že by prestala existovať ponuka spoločnosti ST, a.s. pre poskytovanie služieb širokopásmového prístupu prostredníctvom xDSL technológie.

Na základe uvedeného úrad predpokladá, že spoločnosť ST, a.s. bude aj naďalej kontrolovať rozhodujúcu časť infraštruktúry pri poskytovaní veľkoobchodných služieb širokopásmového prístupu.

### **3.2.2 Infraštruktúra, ktorá nie je jednoducho duplikovateľná**

Spoločnosť ST, a.s. vlastní rozhodujúcu časť xDSL infraštruktúry (účastnícke metalické vedenia sú dostupné pre približne [REDACTED] (**predmet OT**) všetkých domácností a optickú infraštruktúru dostupnú vo väčších mestách už pre takmer [REDACTED] (**predmet OT**) slovenských domácností. Jediným reálnym vlastníkom Infraštruktúry, ktorá nie je jednoducho duplikovateľná a bez prístupu k nej by došlo alebo mohlo dôjsť k obmedzovaniu súťaže, je spoločnosť ST, a.s.

Vybudovanie paralelnej infraštruktúry pevných sietí celoplošne na území Slovenska nie je ekonomicky možné a preto z pohľadu pokrytia je táto infraštruktúra neduplikovateľná. To potvrdzujú aj výstupy z geografickej analýzy, kde spoločnosť ST, a.s. eviduje podniky s alternatívnymi infraštruktúrami len v najväčších mestách SR, v menších mestách a na vidieku sú dostupné len nezastupiteľné infraštruktúry malých podnikov poskytujúcich prístup zväčša prostredníctvom bezdrôtových technológií WiFi. V 5 mestách má spoločnosť ST, a.s. vybudovanú aj prístupovú sieť prostredníctvom technológie FTTx. Celkom v 67 zo 138 všetkých miest sú zákazníci odkázaní len na prístupy prostredníctvom xDSL technológie spoločnosti ST, a.s., alebo používateľov veľkoobchodného širokopásmového prístupu k sieti spoločnosti ST, a.s. V týchto oblastiach nie je dostupný žiadny významný konkurent spoločnosti ST, a.s. Spoločnosť ST, a.s. dosahuje významné trhové podiely vďaka najrozsiahlejšej infraštruktúre a k 30.06.2011 táto spoločnosť mala trhový podiel prevyšujúci 50 % v 116 zo 138 miest SR. Aj keď sú tu prítomní alternatívni poskytovatelia, ich siete pokrývajú len určité časti týchto miest a nie sú schopní v krátkom čase vybudovať tak rozsiahlu infraštruktúru, akou disponuje spoločnosť ST, a.s.

Prístupová sieť spoločnosti ST, a.s. zostane rozhodujúcou a prevažujúcou infraštruktúrou a spoločnosť ST, a.s. bude minimálne do ďalšieho kola analýzy kontrolovať rozhodujúcu časť infraštruktúry predmetného trhu.

Spoločnosť ST, a.s. je vlastníkom a prevádzkovateľom najrozsiahlejšej a ťažko duplikovateľnej infraštruktúry.

Z vlastníctva takejto infraštruktúry vyplývajú aj technologicky podmienené výhody spoločnosti ST, a.s.

### **3.2.3 Existencia technologicky podmienených výhod**

Úrad konštatuje, že technologicky podmienené výhody spoločnosti ST, a.s. na predmetnom trhu boli dané vlastníctvom a prevádzkovaním metalického účastníckeho vedenia. Spoločnosť ST, a.s. s ohľadom na historický vývoj bola jediným podnikom zodpovedným za budovanie a prevádzkovanie elektronickej komunikačnej siete. Na trhu elektronických komunikácií pôsobí najdlhšie, z čoho vyplýva úroveň jej infraštruktúry a zariadení, čo sa prejavuje vysokou mierou pokrytia územia a obyvateľstva na území Slovenskej republiky.

Existujúca dlhodobo budovaná sieť vo vlastníctve spoločnosti ST, a.s. predstavuje technologickú výhodu oproti ostatným podnikom, ktoré vstúpili na trh elektronických komunikácií neskôr a začali budovať vlastné lokálne prístupové siete. Vlastníctvo najrozsiahlejšej siete umožňuje spoločnosti ST, a.s. prispôbiť sa požiadavke trhu, vyhovieť potrebám zákazníka a tak získať výhodu pred ostatnými hráčmi na trhu. Spoločnosť ST, a.s. je jediným podnikom disponujúcim – pevnou elektronicou komunikačnou sieťou celoplošne na území Slovenskej republiky, to znamená, že aj naďalej disponuje technologickými výhodami vyplývajúcimi z vlastníctva tejto siete.

### **3.2.4 Zodpovedajúca vyjednávacía sila na strane dopytu**

Vo vyjadreniach oslovených podnikov väčšina uviedla, že ich vyjednávacía pozícia voči spoločnosti ST, a.s. bola veľmi slabá. Rozhodujúca pre každý podnik bola predovšetkým cena za prístup. Vyjednávacía sila je ovplyvnená veľkosťou podniku, jeho kapitálovou silou, alebo vlastníctvom rozsiahlej ťažko duplikovateľnej infraštruktúry.

Prístup na úrovni ATM sa na Slovensku vôbec nevyužíva. Vývoj poplatkov za zriadenie a používanie veľkoobchodného širokopásmového prístupu na úrovni IP je znázornený v nižšie uvedených tabuľkách.

Spoločnosť ST, a.s. neustále predlžovala dočasné platné zmeny cien a nakoniec pristúpila k zmene referenčnej ponuky (je platná od 15.05.2011) a kompletnému rebalancingu cien prístupu ADSL PARTNER, kde zvýšila poplatky za poskytovanie služby NAKED (samostatná služba širokopásmového prístupu na internet) o vyše 100 %, pri viazanosti na 24 mesiacov. Poplatky za poskytovanie služieb NAKED bez viazanosti znížila k tomu istému dátumu o približne 34 % a poplatky za služby TP (služba širokopásmového prístupu na internet na prípojke s aktivovaným volacím programom, alebo televíznou službou) o vyše 48 %.

#### **Tabuľka č.10 Vývoj poplatkov veľkoobchodného širokopásmového prístupu – BSA na úrovni IP (v EUR)**

<b>Vývoj poplatkov za širokopásmový prístup na úrovni IP - Príloha 21 – Cenník na poskytovanie služby ADSL Partner</b>						
<b>Periodické ceny</b>	<b>k 30.6. 2009</b>	<b>k 31.12. 2009</b>	<b>k 30.6. 2010</b>	<b>k 31.12. 2010</b>	<b>od 15.5. 2011</b>	<b>K 26.10. 2011</b>
Poskytovanie prístupu ADSL PARTNER NAKED 2 bez viazanosti	12,85 €	12,85 €	12,85 €	12,85 €	8,49 €	8,49 €
Poskytovanie prístupu ADSL PARTNER TP 2 bez viazanosti	8,30 €	8,30 €	8,30 €	8,30 €	4,29 €	4,29 €
Dočasná zmena ceny za poskytovanie prístupu ADSL PARTNER NAKED 2 s viazanosťou 24 mesiacov	3,37 €	2,81 €	2,81 €	2,81 €	5,86 €	5,86 €
Dočasná zmena ceny za poskytovanie prístupu ADSL PARTNER TP 2 s viazanosťou 24 mesiacov	2,71 €	2,26 €	2,26 €	2,26 €	2,26 €	2,26 €

**Tabuľka č. 11, Cenový vývoj poplatkov za zriadenie veľkoobchodného širokopásmového prístupu BSA na úrovni IP (v EUR)**

<b>Vývoj poplatkov za širokopásmový prístup na úrovni IP - Príloha 21 – Cenník na poskytovanie služby ADSL Partner</b>						
<b>Jednorazové poplatky</b>	<b>k 30.6. 2009</b>	<b>k 31.12. 2009</b>	<b>k 30.6. 2010</b>	<b>k 31.12. 2010</b>	<b>od 15.5. 2011</b>	<b>k 26.10. 2011</b>
Zriadenie prístupu ADSL PARTNER NAKED bez viazanosti	109,51 €	109,51 €	109,51 €	109,51 €	x	109,51 €
Zriadenie prístupu ADSL PARTNER NAKED s viazanosťou 24 mesiacov	0,03 €	0,03 €	0,03 €	0,03 €	x	0,03 €
Zriadenie prístupu ADSL PARTNER TP bez viazanosti	109,51 €	109,51 €	109,51 €	109,51 €	x	109,51 €
Zriadenie prístupu ADSL PARTNER TP s viazanosťou 24 mesiacov	0,03 €	0,03 €	0,03 €	0,03 €	x	0,03 €

Ceny za zriadenie prístupu spoločnosť ST, a.s. počas posledných dvoch rokov vôbec nemenila. Cenovo je neporovnateľne výhodnejšie zriadenie prístupov ADSL s viazanosťou 24 mesiacov, za ktoré účtuje spoločnosť ST, a.s. jednorazové poplatky vo výške 0,03 eur. Naproti tomu, pri prístupoch bez viazanosti ST, a.s. účtuje ceny za zriadenie vo výške 109,51 eur.



Posledná tabuľka č. 12 zobrazuje vývoj jednorazových a mesačných poplatkov za prístup k ISP GATE, ktorý je potrebný k službe širokopásmového prístupu ADSL PARTNER, pričom prístup k sieti spoločnosti ST, a.s. je v peeringovom centre SIX.

Zriaďovacie poplatky za zriadenie koncového bodu ISP GATE, ako aj za aktiváciu ďalšieho programu so samostatnou doménou spoločnosť ST, a.s. od 30.06.2009 do 26.10.2011 nezmenila. Pri vývoji periodických cien sú viditeľné dve zmeny. Jedna nastala k polovici roka 2010, keď znížila poplatky za všetky tri v tabuľke uvedené položky, pričom najvýraznejšie znížila poplatok za poskytovanie služby ISP GATE s dátovo nameraným programom 150 Mbit/s, a to takmer o polovicu. Druhú výraznú zmenu periodických poplatkov urobila v rámci rebalancingu k 15.5.2011, kedy znížila poplatky pre dátovo meraný a nameraný program 200 Mbit/s (prenosovú kapacitu zvýšila zo 150 na 200 Mbit/s) presne o polovicu a poplatok za 1 GB pre dátovo meraný program o 30 % na súčasných 1,14 eur.

**Tabuľka č. 12, Cenový vývoj poplatkov veľkoobchodného širokopásmového prístupu na úrovni IP – ISP GATE (v EUR)**

Vývoj poplatkov za širokopásmový prístup na úrovni IP - Príloha 25 – Cenník na poskytovanie služby ISP Gate						
Jednorazové poplatky	k 30.6. 2009	k 31.12. 2009	k 30.6. 2010	k 31.12. 2010	od 15.5. 2011	k 26.10. 2011
Zriadenie koncového bodu ISP GATE v SIX	6 638,75 €	6 638,75 €	6 638,75 €	6 638,75 €	x	6 638,75 €
Aktivácia ďalšieho programu so samostatnou základnou doménou	1 659,70 €	1 659,70 €	1 659,70 €	1 659,70 €	x	1 659,70 €
Periodické ceny	k 30.6. 2009	k 31.12. 2009	k 30.6. 2010	k 31.12. 2010	od 15.5. 2011	k 26.10. 2011
Cena za prístupovú rýchlosť pre dátovo meraný program 150Mbit/s / 200Mbit/s od 15.5.2011	9 294,26 €	9 294,26 €	7 966,51 €	7 966,51 €	3 983,26 €	3 983,26 €
Cena za jeden GByte pre dátovo meraný program	1,76 €	1,76 €	1,63 €	1,63 €	1,14 €	1,14 €
Poskytovanie služby ISP GATE s dátovo nameraným programom (Flat) 150Mbit/s / 200Mbit/s od 15.5.2011	31 866,16 €	31 866,16 €	16829,32 €	16829,32 €	8 414,66 €	8 414,66 €

Zriaďovacie poplatky za zriadenie koncového bodu ISP GATE, ako aj za aktiváciu ďalšieho programu so samostatnou doménou spoločnosť ST, a.s. od 30.06.2009 do 26.10.2011 nezmenila. Pri vývoji periodických cien sú viditeľné dve zmeny. Jedna nastala k polovici roka 2010, keď znížila poplatky za všetky tri v tabuľke uvedené položky, pričom najvýraznejšie znížila poplatok za poskytovanie služby ISP GATE s dátovo nameraným programom 150 Mbit/s, a to takmer o polovicu. Druhú výraznú zmenu periodických poplatkov urobila v rámci rebalancingu k 15.5.2011, kedy znížila poplatky pre dátovo meraný a nameraný program 200 Mbit/s (prenosovú kapacitu zvýšila zo 150 na 200 Mbit/s) presne o polovicu a poplatok za 1 GB pre dátovo meraný program o 30 % na súčasných 1,14 eur.

Úrad zistil, že spoločnosť ST, a.s. od 15.05.2011 na jednej strane výrazne znížila poplatky ISP GATE, ale na druhej strane zvýšila periodické poplatky za prístupy ADSL PARTNER s viazanosťou. Spoločnosť ST, a.s. poskytuje služby prístupu k sieti na základe služby ISP GATE PLUS aj prostredníctvom vyšších rýchlostí a to až 2000 Mbit/s pri dátovo nameranom programe za poplatok vo výške 45 309,70 eur. Pri dátovo meranom programe poskytuje spoločnosť ST, a.s. rýchlosť prístupu maximálne 1620 Mbit/s za poplatok 15 933,07 eur. Zákazník má možnosť dodatočných zliav až do výšky 44 % v závislosti od objemu prenesených dát za mesiac (44 % zľava pri objeme prenesených dát nad 280 001 GB). Uvedené ceny platia od 15.05.2011 a rovnako ako pri službe ISP GATE, pôvodné ceny pri týchto prístupoch boli dvojnásobne vyššie.

Úrad v časti 2.2 Zastupiteľnosť na maloobchodnom trhu podrobne analyzoval vývoj fixných maloobchodných prístupov, ako aj existujúce technológie maloobchodného prístupu a zistil, že zo strany alternatívnych poskytovateľov je relatívne malý záujem o službu veľkoobchodného prístupu BSA. Kvôli malému záujmu alternatívnych poskytovateľov o službu veľkoobchodného prístupu BSA je možné konštatovať, že ich vyjednávacía pozícia je slabá.

Vyjednávacía sila spoločnosti ST, a.s. je daná celoplošným pokrytím územia elektronickou komunikačnou sieťou (vrátane prístupovej siete), ktorou nedisponuje žiaden iný podnik v SR.

Konkurenti spoločnosti ST, a.s. na veľkoobchodnom trhu č. 5 nemajú vybudovaný dostatočný počet prístupových bodov a taktiež nemajú celoplošne vybudovanú elektronickú komunikačnú sieť s priamym prístupom ku koncovému užívateľovi. Z uvedeného vyplýva, že žiaden iný podnik nie je schopný poskytnúť širokopásmový prístup iným podnikom v takom rozsahu a takej kvalite ako spoločnosť ST, a.s.

Na základe uvedeného úrad konštatuje, že vyjednávacía sila podnikov vzhľadom na pozíciu spoločnosti ST, a.s. na veľkoobchodnom trhu č.5 je obmedzená.

### **3.2.5 Prekážky vstupu na relevantný trh**

Prekážky vstupu na predmetný relevantný trh úrad rozčlenil podľa jednotlivých kategórií bariér vstupu na:

#### *Ekonomické bariéry:*

- vybudovanie siete a následný vstup na trh vyžaduje vysoké investičné náklady
- vysoké počiatkové náklady na reklamu, získanie zákazníka,
- neustály rozvoj a rozširovanie siete, atď.

#### *Časové bariéry:*

- krátkosť času pre vstup a zavedenie podniku na súvisiace maloobchodné trhy, na získanie dostatočného počtu zákazníkov (návratnosť investícií, konkurencieschopnosť),
- zákazníkov je možné získať nižšími cenami a vyššou kvalitou služieb, čo predlžuje návratnosť investícií,
- veľká časová a administratívna náročnosť výstavby elektronickej komunikačnej siete (povolenia na rozkopávky, výstavba v meste, veľké množstvo súkromných vlastníkov pozemkov a s tým spojené časové lehoty).

#### *Technické bariéry:*

- dynamika technického vývoja a rýchle zmeny v sektore elektronických komunikácií.

#### *Strategické bariéry:*

- postavenie spoločnosti ST, a.s., jej vyjednávací sila a z toho vyplývajúci vplyv pri rokovaniach a pri uzatváraní zmlúv o prístupe,
- žiadna zo spoločností neposkytuje veľkoobchodný prístup k svojej optickej sieti,
- pomerne malý trh Slovenskej republiky.

Existencia prekážok vstupu na veľkoobchodný trh spôsobuje neexistujúcu súťaž na tomto trhu, ako aj na nadväzujúcom maloobchodnom trhu. Bez efektívneho prístupu k sieti spoločnosti ST, a.s. nie je možné odstrániť tieto prekážky vstupu a veľká časť územia bude naďalej odkázaná len na súčasnú xDSL infraštruktúru spoločnosti ST, a.s.

### **3.2.6 Súčasný stav súťaže**

Súčasný stav na veľkoobchodnom trhu č. 5 je daný postavením spoločnosti ST a.s., ktorá vlastní a prevádzkuje najrozsiahlejšiu infraštruktúru, čo jej umožňuje pripojenie zákazníka na najväčšom území Slovenskej republiky.

Spoločnosť ST, a.s., s ohľadom na historický vývoj, bola ako jediný podnik zodpovedná za vybudovanie a prevádzkovanie elektronickej komunikačnej siete s priamym prístupom ku koncovým užívateľom. V súčasnosti spoločnosť ST, a.s.

investuje paralelne do všetkých technológií, teda do metalickej siete rovnako ako do optickej siete, či mobilnej siete.

Spoločnosť ST, a.s. je jedinou spoločnosťou poskytujúcou veľkoobchodný širokopásmový prístup. Úrad v časti 2. 3 Zastupiteľnosť na veľkoobchodnej úrovni uviedol, že veľkoobchodný širokopásmový prístup k sieti spoločnosti ST, a.s. na poskytovanie maloobchodných širokopásmových služieb k 30.06.2011 využívalo celkom 13 alternatívnych poskytovateľov, ktorí tvorili 8,96 % trhovú podiel na všetkých xDSL prístupoch.

Úrad na základe informácií od alternatívnych poskytovateľov zistil, že viaceré podniky mali v sledovanom období záujem o širokopásmový prístup spoločnosti ST, a.s. s cieľom rozšíriť ponuku svojich služieb a konkurovať spoločnosti ST, a.s. Nakoniec ale od svojho zámeru odobrať veľkoobchodný širokopásmový prístup upustili. Rozhodovanie podnikov bolo ovplyvnené postavením spoločnosti ST, a.s. a slabou vyjednávacou silou týchto podnikov. Časť podnikov sa zamerala na výstavbu vlastnej sieťovej infraštruktúry s použitím iných technológií (napr. sietí optických vlákien a bezdrôtových sietí). Výstavbu vlastnej siete mohli vykonávať iba väčšie podniky s dostatočným finančným zázemím, pretože budovanie novej siete si vyžaduje vysoké kapitálové investície (dlhodobá návratnosť investície), dlhý čas na výstavbu a len pomalé rozširovanie pokrytia územia. Niektoré podniky sa pri výstavbe infraštruktúry zamerali viac na nebytových zákazníkov, kde im menší počet zákazníkov umožnil dosiahnuť vyššie príjmy. Menšie lokálne podniky budovali vlastnú sieť pomalším tempom, väčšinou len s malým lokálnym pokrytím.

Úrad (tiež na základe doručených informácií) zistil, že od začiatku budovania optických sietí na území Slovenskej republiky predstavovali celkové investície viac ako 200 mil. € a plánované sú v období maximálne do 5 rokov vo výške približne 15 mil. €. Podľa počtu pripojených zákazníkov a podľa pokrytia územia sú najvýznamnejšími poskytovateľmi služieb prostredníctvom FTTx sietí spoločnosti Orange Slovensko, a.s., Antik Telecom, s.r.o., ST, a.s., Swan, a.s., Slovanet, a.s.

Podiely najväčších vybraných poskytovateľov a to podľa počtu aktívnych pripojení sú znázornené v grafe č. 21.

**Graf č 21, Podiel poskytovateľov služieb prostredníctvom sietí FTTx podľa počtu aktívnych pripojení k 30.06.2011** **(predmet OT)**

Z grafu č. 21 je zrejmé, že na celkovom počte pripojení prostredníctvom FTTx podľa doručených údajov mala k 30.06.2011 spoločnosť [REDACTED]

[REDACTED] **(predmet OT)**.

Čo sa týka územného rozmiestnenia, resp. oblastí, v ktorých tieto podniky poskytujú služby prostredníctvom optickej siete – spoločnosť Orange Slovensko, a.s. poskytuje služby v 17 mestách, spoločnosť ST, a.s. poskytuje služby prostredníctvom optickej siete v 35 mestách a obciach, spoločnosť Swan, a.s. v 9 mestách, spoločnosť Antik Telecom, s.r.o. len v 6 mestách, spoločnosť Slovanet, a.s. v 5 mestách.

Pokiaľ ide o pokrytie územia Slovenskej republiky optickou sieťou, ku koncu júna 2011 pokrývala spoločnosť Orange Slovensko, a.s. [REDACTED] **(predmet OT)** domácností a od konca roka 2010 sa pokrytie takmer nezmenilo. Spoločnosť ST, a.s. ku koncu júna 2011 pokrývala [REDACTED] **(predmet OT)** domácností a od konca roka 2010 rozšírila pokrytie touto sieťou o takmer [REDACTED] **(predmet OT)**. Ostatné spoločnosti vlastniace optické siete majú, vzhľadom na viac-menej lokálne vybudovanú optickú sieť, podstatne menšie pokrytie domácností a teda aj územia.

Pri vyhodnotení stavu súťaže na predmetnom trhu úrad vychádzal z analýzy súťaže na maloobchodnom trhu širokopásmového prístupu, kde najskôr vyčíslil trhové podiely všetkých poskytovateľov širokopásmových služieb prostredníctvom všetkých technológií využívaných na Slovensku.

Následne na základe vyhodnotenia zastupiteľnosti jednotlivých technológií širokopásmového prístupu identifikoval technológie, ktoré považuje za zastupiteľné na maloobchodnom trhu z pohľadu poskytovateľa maloobchodných služieb, ako aj z pohľadu koncového užívateľa. Nižšie uvedené grafické zobrazenie znázorňuje trhové podiely podnikov poskytujúcich širokopásmový prístup prostredníctvom zastupiteľných technológií na maloobchodnom trhu. Následne úrad pristúpil k analýze zastupiteľnosti na veľkoobchodnej úrovni a zo zastupiteľných technológií vylúčil technológiu káblový modem, pretože veľkoobchodný produkt širokopásmového prístupu porovnateľný k BSA prístupu (prostredníctvom xDSL, alebo FTTx) na Slovensku nie je realizovateľný. Na základe úrad dospel k záveru, že súčasťou veľkoobchodného trhu širokopásmového prístupu sú technológie xDSL a FTTx. Do trhových podielov oboch technológií úrad zahrnul aj vlastné veľkoobchodné dodávky (Samozásobovanie) všetkých poskytovateľov prístupu prostredníctvom technológií určených ako zastupiteľné na veľkoobchodnom trhu. Takto úrad zohľadnil a premietol akýkoľvek aj minimálny vplyv všetkých lokálnych poskytovateľov širokopásmového prístupu na maloobchodnom trhu do stavu súťaže na sledovanom veľkoobchodnom trhu.

Podľa trhových podielov zobrazených v grafe č. 22 úrad konštatuje, že na maloobchodnom trhu širokopásmového prístupu bez ohľadu na použitú technológiu prístupu spoločnosť ST, a.s. k 30.06.2011 disponuje výrazným trhovým podielom na úrovni ■■■ (predmet OT). V porovnaní s minulým polrokom úrad zaznamenal mierny nárast - o 0,2 %. Rok predtým, k 31.12.2009, bol trhový podiel spoločnosti ST, a.s. na úrovni ■■■ (predmet OT). Úrad preto považuje trhový podiel spoločnosti ST, a.s. v poslednom období za stabilný a jeho výška dokazuje významnú pozíciu spoločnosti ST, a.s. na maloobchodnom trhu. Toto konštatovanie potvrdzuje aj graf č. 2 uvedený v časti 2.2 Zastupiteľnosť na maloobchodnej úrovni, v ktorom je zobrazený vývoj počtu širokopásmových prístupov od 2005 – 30.06.2011.

**Graf č. 22, Trhové podiely maloobchodných fixných širokopásmových prístupov k 30.06.2011** **(predmet OT)**

**Graf č. 23 Trhové podiely zastupiteľných fixných širokopásmových prístupov zastupiteľných na maloobchodnej úrovni k 30.6.2011** **(predmet OT)**

Vyššie uvedený graf zobrazuje trhové podiely podnikov poskytujúcich širokopásmový prístup na maloobchodnom trhu prostredníctvom technológií xDSL, FTTx a káblového modemu. Podiel spoločnosti ST, a.s. na trhu širokopásmových prístupov zastupiteľných na maloobchodnej úrovni bol k 30.6.2011 [REDACTED] **(predmet OT)**. V porovnaní s minulým polrokom úrad zaznamenal mierny rast a to o 0,5 %. Aj tento podiel dokazuje silnú pozíciu spoločnosti ST, a.s. na maloobchodnom trhu v rámci prístupov prostredníctvom zastupiteľných technológií.

Trhové podiely na veľkoobchodnom trhu širokopásmového prístupu po započítaní vlastných veľkoobchodných dodávok všetkých optických a xDSL poskytovateľov zobrazuje nižšie uvedený graf. Do trhových podielov sú zahrnuté len

technológie xDSL a FTTx, ktoré úrad považuje za vzájomne zastupiteľné na veľkoobchodnej úrovni.

**Graf č. 24, Trhové podiely xDSL a FTTx na veľkoobchodnom trhu k 30.06.2011  
(predmet OT)**

Ako vidieť z grafického zobrazenia, pri zahrnutí všetkých vlastných veľkoobchodných dodávok, tzv. „self supply“ alternatívnych poskytovateľov, spoločnosť ST, a.s. k 30.06.2011 disponovala najväčším trhovým podielom na úrovni [REDACTED] (predmet OT). Trhové podiely ostatných alternatívnych poskytovateľov sú neporovnateľne nižšie.

Na základe uvedených skutočností úrad dospel k záveru, že podľa § 17 ods. 2 zákona na veľkoobchodnom trhu č. 5 nie je efektívna súťaž.

Len spoločnosť ST, a.s. poskytuje služby na veľkoobchodnom trhu č. 5 na predaj ďalším podnikom. Vďaka nízkemu záujmu alternatívnych poskytovateľov o služby prístupu ponúkané spoločnosťou ST, a.s. si spoločnosť ST, a.s. udržiava významné postavenie aj na maloobchodnom trhu širokopásmového prístupu. Neexistencia súťaže na veľkoobchodnom trhu širokopásmového prístupu v plnom rozsahu ovplyvňuje stav súťaže na úzko súvisiacich trhoch a v konečnom dôsledku sa premieta vo vzťahu ku koncovému zákazníkovi pri poskytovaní maloobchodných širokopásmových služieb. Postavenie spoločnosti ST, a.s. na trhu vyplýva z dlhodobého pôsobenia na predmetnom trhu a naďalej je dané vlastníctvom celoplošnej infraštruktúry.



## 4. Záver

### 4.1. Závery opakovanej analýzy veľkoobchodného trhu č. 5

Na základe posúdenia jednotlivých kritérií úrad dospel k týmto záverom:

1. Spoločnosť ST, a.s. vlastní takú časť infraštruktúry pevných sietí, ktorá pokrýva najväčšiu časť územia Slovenskej republiky a bude aj naďalej kontrolovať rozhodujúcu časť infraštruktúry analyzovaného trhu. Úrad do ďalšieho kola analýzy nepredpokladá rozšírenie optických sietí vo väčšom rozsahu.
2. Spoločnosť ST, a.s. je vlastníkom a prevádzkovateľom najrozsiahlejšej a ťažko duplikovateľnej infraštruktúry. Úrad predpokladá, že prístupová sieť spoločnosti ST, a.s. zostane rozhodujúcou a prevažujúcou infraštruktúrou v časovom horizonte 3 rokov.
3. Väčší, ale aj menší a lokálni poskytovatelia širokopásmového prístupu budujú optickú infraštruktúru.
4. Infraštruktúra xDSL prevádzkovaná spoločnosťou ST, a.s. v kombinácii s modernou optickou infraštruktúrou predstavujú technologickú výhodu na predmetnom trhu.
5. Vyjednávací sila podnikov na predmetnom trhu bola slabá. Veľkoobchodný širokopásmový prístup k sieti spoločnosti ST, a.s. na poskytovanie maloobchodných širokopásmových služieb k 30.06.2011 využívalo celkom 13 alternatívnych poskytovateľov, ktorí tvorili 8,96 % trhový podiel na všetkých xDSL prístupoch.
6. Pri vstupe na veľkoobchodný trh č. 5 existujú bariéry a tieto sú významné.
7. Súčasný stav súťaže potvrdzuje významný vplyv spoločnosti ST, a.s. na relevantnom trhu, ktorá vlastní najrozsiahlejšiu infraštruktúru predstavujúcu výraznú technologickú výhodu.
8. Súťaž na veľkoobchodnom trhu č. 5 neexistuje.

Zo záverov analýzy, ktoré vychádzajú z vyhodnotenia jednotlivých kritérií vyplynulo, že spoločnosť ST, a.s. má významné postavenie na veľkoobchodnom relevantnom trhu č. 5. Spoločnosť ST, a.s. je jedinou spoločnosťou poskytujúcou veľkoobchodný širokopásmový prístup.

Vyhodnotením uvedených kritérií dospel úrad k záveru, že na veľkoobchodnom trhu č. 5 sa situácia nezmenila a spoločnosť ST, a.s. si udržala postavenie významného podniku.

Úrad na základe posúdenia jednotlivých kritérií v predloženej analýze veľkoobchodného trhu č. 5, ktoré sú stručne zhrnuté vo vyššie uvedených bodoch dospel k záveru, že podľa § 17 ods. 3 zákona naďalej pretrváva stav, pri ktorom má spoločnosť ST, a.s. na veľkoobchodnom trhu č. 5 významný vplyv a také postavenie, že nie je vystavená efektívnej súťaži a ekonomický vplyv jej v podstatnom rozsahu dovoľuje správať sa nezávisle od konkurentov a užívateľov.

## 4.2. Povinnosti

### 4.2.1 Navrhované povinnosti

Úrad navrhuje uložiť podniku s významným vplyvom, spoločnosti ST, a.s., pri poskytovaní služby veľkoobchodného širokopásmového prístupu nasledujúce povinnosti:

#### **a) povinnosť transparentnosti prístupu podľa § 19 zákona**

Významný podnik je povinný pri poskytovaní širokopásmového prístupu na veľkoobchodnej úrovni (ďalej len „širokopásmový prístup“) prostredníctvom technológie xDSL a FTTx:

- I. Zverejniť na svojej verejne dostupnej internetovej stránke referenčnú ponuku na širokopásmový prístup prostredníctvom technológie xDSL a technológie FTTx a predložiť ju úradu v písomnej aj v elektronickej forme najneskôr do 60 dní od právoplatnosti rozhodnutia o určení za významný podnik a uložení povinností. Referenčná ponuka na veľkoobchodný prístup musí obsahovať podmienky prístupu na:
  - a) národnej a regionálnej IP úrovni siete v bode prepojenia sietí špecifikovanom fyzickým rozhraním, protokolom, prenosovou kapacitou a počtom využívaných logických kanálov s možnosťou nastaviť parametre prístupu jednotlivých zákazníkov (oprávnenia, prístupová rýchlosť, agregácia, QoS) na domovskej bráne, pri poskytovaní širokopásmového prístupu prostredníctvom technológie xDSL (Bitstream Access na úrovni IP),
  - b) národnej a regionálnej ETHERNET úrovni siete v bode prepojenia sietí špecifikovanom fyzickým rozhraním, protokolom, prenosovou kapacitou a počtom využívaných logických kanálov s možnosťou nastavenia parametrov prístupu jednotlivých zákazníkov (oprávnenia, prístupová rýchlosť, agregácia, QoS), pri poskytovaní širokopásmového prístupu prostredníctvom technológie FTTx, xDSL (Bitstream Access na úrovni Ethernet).
- II. Referenčná ponuka na širokopásmový prístup prostredníctvom technológie xDSL a technológie FTTx musí obsahovať špecifické informácie týkajúce sa zriadenia, poskytovania a používania veľkoobchodného širokopásmového prístupu, najmä účtovné informácie, technické špecifikácie, zariadenia, protokoly, rozhrania, informácie o topológii a architektúre siete, dostupnosť širokopásmového prístupu v jednotlivých lokalitách, geografické umiestnenie distribučných bodov, opis jednotlivých položiek, kvalitatívne ukazovatele, základnú štandardnú cieľovú úroveň bez dodatočných poplatkov, súvisiace lehoty, výšku sankcií a zmluvných pokút za nedodržanie stanovenej úrovne a lehôt, ďalšie zmluvné podmienky zriadenia, poskytovania a používania služby veľkoobchodného širokopásmového prístupu, vrátane cien a akýchkoľvek podmienok obmedzujúcich prístup k službe širokopásmového prístupu a ich používanie (presne špecifikovať požiadavky na kvalitu služby, spôsob dohľadu a riadenia siete atď.).

- III. Uverejniť informácie o nových veľkoobchodných službách v referenčnej ponuke najmenej 6 mesiacov pred začatím ich faktického poskytovania a uvedením súvisiacich maloobchodných služieb poskytovaných prostredníctvom sietí budúcej generácie.
- IV. Zverejniť akýkoľvek návrh na zmenu referenčnej ponuky na širokopásmový prístup zo strany spoločnosti ST, a.s., okrem informácií o nových produktoch uvedených v bode II., ktorý bude mať vplyv na podniky definované v § 5 ods. 1 zákona, v lehote 45 dní pred zamýšľanou zmenou na svojej verejne dostupnej internetovej stránke a predložiť ju úradu.
- V. Zverejniť informácie týkajúce sa zámeru ukončiť poskytovanie širokopásmového prístupu prostredníctvom xDSL technológie z dôvodu prechodu na technológiu FTTx
  - a) najmenej 5 rokov pred plánovanou migráciou siete, ak sa nedosiahla dohoda o vhodnom pláne migrácie medzi významným podnikom a podnikmi, ktorí aktuálne využívajú veľkoobchodný širokopásmový prístup od významného podniku (ďalej len „dohoda o migrácii existujúcich širokopásmových prístupov“),
  - b) najmenej 1 rok pred plánovanou migráciou siete, ak sa dosiahla dohoda o migrácii existujúcich širokopásmových prístupov.

#### ***b) povinnosť nediskriminácie prístupu podľa § 20 zákona***

Významný podnik je povinný pri poskytovaní veľkoobchodného širokopásmového prístupu prostredníctvom technológie xDSL a FTTx:

- I. uplatňovať pri poskytovaní širokopásmového prístupu prostredníctvom technológie xDSL a FTTx voči iným podnikom porovnateľné podmienky za porovnateľných okolností a poskytovať informácie a služby iným podnikom za rovnakých podmienok a s rovnakou kvalitou, ako keby ich využíval pre vlastnú potrebu alebo ich poskytoval podniku v postavení ovládanej osoby, alebo v podniku v ktorom má právo spolurozhodovať.

#### ***c) povinnosť viesť oddelenú evidenciu podľa § 21 zákona***

Významný podnik je povinný pri poskytovaní veľkoobchodného širokopásmového prístupu prostredníctvom technológie xDSL a FTTx:

- I. viesť oddelenú evidenciu podľa § 21 ods. 1 zákona tak, aby poskytla úradu objektívne a prehľadné informácie o štruktúre nákladov, výnosov a vloženom kapitáli oddelene za jednotlivé technológie, ktoré súvisia:
  - a) so zriadením širokopásmového prístupu
  - b) s používaním širokopásmového prístupu
  - c) s kolokáciou pri poskytovaní prístupu.Náklady, výnosy a objem vloženého kapitálu v súvislosti so širokopásmovým prístupom prostredníctvom technológií xDSL a FTTx a kolokáciou musia vychádzať z účtovnej závierky spoločnosti ST, a.s. overenej audítorom. Pri alokácii nákladov sa vychádza z princípu nákladovej príčinnosti, tzn. do nákladov na konkrétnu službu sa

započítajú iba tie náklady, ktoré vznikli v súvislosti s poskytovaním tejto služby. Preto budú náklady priradené metódou ABC (Activity Based Costing). Spoločnosť ST, a.s. je povinná predložiť informácie o štruktúre nákladov, výnosoch a vložení kapitálu súvisiacich so širokopásmovým prístupom pre každú jednotlivú službu širokopásmového prístupu zvlášť. Informácie o nákladoch, výnosoch a vložení kapitálu týkajúce sa daného účtovného obdobia spolu s podrobným popisom alokácie nákladov vrátane použitých alokačných metód a postupov s podrobnou špecifikáciou priamych nákladov (náklady, ktoré je možné priamo priradiť na danú službu), nepriamych nákladov (náklady vzťahujúce sa na činnosti, ktoré súvisia s danou službou) a ostatných spoločných resp. režijných nákladov (náklady, ktoré nie je možné alokovať na danú službu, avšak sú z hľadiska fungovania spoločnosti nevyhnutné), rešpektujúc zásady proporcionality a transparentnosti, je významný podnik povinný podľa § 21 ods. 2 zákona predložiť úradu vždy najneskôr do 30. júna nasledujúceho roka. Informácie o nákladoch, výnosoch a vložení kapitálu vo vyššie uvedenom členení za predchádzajúce účtovné obdobie je spoločnosť ST, a.s. povinná predložiť úradu najneskôr do 60 dní odo dňa vykonateľnosti rozhodnutia o uložení tejto povinnosti. Ak v čase nadobudnutia vykonateľnosti rozhodnutia o uložení tejto povinnosti nebude platné príslušné rozhodnutie o metóde kalkulácie cien podľa § 12 zákona, je spoločnosť ST, a.s., povinná predložiť úradu vyššie uvedené informácie najneskôr do 60 dní odo dňa platnosti rozhodnutia, ktorým sa určuje metóda kalkulácie cien. Náklady na zriadenie, používanie a kolokáciu musia byť členené v súlade s platným rozhodnutím o metóde kalkulácie cien podľa § 12 zákona.

- II. Viest' oddelenú evidenciu tak, aby boli sprehl'adnené veľkoobchodné a vnútro podnikové ceny za účelom preukázania, že nedochádza k porušovaniu povinnosti nediskriminácie podľa § 20 zákona a k zvýhodňovaniu alebo znevýhodňovaniu niektorých služieb prerozdeľovaním nákladov a výnosov z iných služieb a medzi službami navzájom.
- III. Na požiadanie úradu predložiť účtovné záznamy na overenie povinností podľa § 19 a 20 zákona.

**d) povinnosť prístupu k určitým sieťovým prostriedkom podľa § 22 zákona**

Významný podnik je povinný pri poskytovaní širokopásmového prístupu prostredníctvom technológie xDSL a FTTx včas a za primeraných a objektívnych podmienok splniť odôvodnenú a opodstatnenú žiadosť o používanie určitých prvkov siete a pridružených prostriedkov podľa § 22 ods. 1 zákona najmä:

- I. poskytovať tretím osobám širokopásmový prístup a prístup k sieťovým prostriedkom potrebným na využívanie širokopásmového prístupu v požadovanej kvalite na:
  - a) národnej a regionálnej IP úrovni siete v bode prepojenia sietí špecifikovanom fyzickým rozhraním, protokolom, prenosovou kapacitou a počtom využívaných logických kanálov s možnosťou nastaviť parametre prístupu jednotlivých zákazníkov (oprávnenia,

- prístupová rýchlosť, agregácia, QoS) na domovskej bráne, pri poskytovaní širokopásmového prístupu prostredníctvom technológie xDSL (Bitstream Access na úrovni IP),
- b) národnej a regionálnej ETHERNET úrovni siete v bode prepojenia sietí špecifikovanom fyzickým rozhraním, protokolom, prenosovou kapacitou a počtom využívaných logických kanálov s možnosťou nastavenia parametrov prístupu jednotlivých zákazníkov (oprávnenia, prístupová rýchlosť, agregácia, QoS), pri poskytovaní širokopásmového prístupu prostredníctvom technológie FTTx, xDSL (Bitstream Access na úrovni Ethernet),
  - II. poskytovať širokopásmový prístup uvedený v bode I. písm. a) a b) za veľkoobchodných podmienok na ďalší predaj tretími osobami,
  - III. nezrušiť už poskytnutý širokopásmový prístup bez zákonných dôvodov,
  - IV. viesť rokovania v dobrej viere s inými podnikmi žiadajúcimi o širokopásmový prístup,
  - V. zabezpečiť otvorený prístup k rozhraniam, protokolom a kódovacím zariadeniam, ktoré sú potrebné na prevádzkyschopnosť služieb alebo služieb virtuálnych sietí,
  - VI. umožniť spoločné umiestnenie alebo iné formy spoločného používania pridružených prostriedkov,
  - VII. poskytnúť špecifikované služby potrebné na interoperabilitu služieb medzi koncovými užívateľmi vrátane poskytnutia zariadení pre služby inteligentných sietí,
  - VIII. zabezpečiť prístup k systémom na podporu prevádzky alebo k podobným softvérovým systémom nevyhnutným na zabezpečenie spravodlivej súťaže pri poskytovaní služieb širokopásmového prístupu uvedeného v bode I. písm. a) a b),
  - IX. poskytnúť prístup k pridruženým službám poskytovaným vlastnou maloobchodnou úrovňou za účelom zabezpečenia širokopásmového prístupu uvedeného v bode I. písm. a) a b).

**e) Povinnosť regulácie cien prístupu podľa § 23 zákona s postupom podľa § 12 ods. 3 písm. c) zákona o elektronických komunikáciách.**

Významný podnik je povinný pri poskytovaní veľkoobchodného širokopásmového prístupu prostredníctvom technológie xDSL a FTTx:

- I. stanoviť ceny za zriadenie a používanie veľkoobchodných služieb širokopásmového prístupu za každú jednotlivú službu širokopásmového prístupu zvlášť (samostatne za technológie xDSL a FTTx) podľa platného rozhodnutia úradu, ktorým sa určuje metóda kalkulácie cien za uvedené služby širokopásmového prístupu, uverejneného vo Vestníku úradu,
- II. stanoviť cenu za kolokáciu podľa platného rozhodnutia úradu, ktorým sa určuje metóda kalkulácie cien za kolokáciu, uverejneného vo Vestníku úradu.

Metódy kalkulácie cien úrad vydá samostatnými rozhodnutiami, ktoré podľa § 12 ods. 1 zákona zverejní vo Vestníku úradu.

Úrad navrhuje pre určenie ceny za zriadenie a používanie veľkoobchodných služieb širokopásmového prístupu za každú jednotlivú službu širokopásmového prístupu zvlášť (samostatne za technológie xDSL a FTTx) uložiť metódu dlhodobých priemerných prírastkových nákladov – LRAIC, ktorá zabezpečí nákladovú orientáciu cien účtovaných významným podnikom.

Úrad navrhuje pre určenie ceny za kolokáciu uložiť metódu dlhodobých priemerných prírastkových nákladov - LRAIC.

#### **4.2.2 Odôvodnenie navrhovaných povinností**

Uloženie navrhovaných povinností pre podnik s významným vplyvom na trhu považuje úrad za postačujúce na zlepšenie podmienok poskytovania veľkoobchodného širokopásmového prístupu, ale predovšetkým pre zabezpečenie efektívnej súťaže na súvisiacom maloobchodnom trhu a zabezpečenie prospechu pre koncových užívateľov.

Ak podnik, ktorý nemá vybudovanú vlastnú prístupovú sieť, má záujem vstúpiť na maloobchodný trh širokopásmových služieb, tak jednou z možností ako to realizovať, je odoberanie širokopásmového prístupu od spoločnosti ST, a.s. Budovanie vlastnej infraštruktúry je ekonomicky mimoriadne náročný proces a navyše v mnohých oblastiach, kde už existuje paralelná infraštruktúra, by bolo mimoriadne náročné dosiahnuť akceptovateľnú dobu finančnej návratnosti takejto investície. Predaj služby na veľkoobchodnom trhu spôsobuje zvýšenie konkurencie na maloobchodnom trhu širokopásmových služieb. V takomto prípade môže byť v ekonomickom záujme vertikálne integrovaného podniku, podniku vlastniaceho tento nevyhnutný vstup, brániť vstupu konkurencie na pridružené maloobchodné trhy, pretože nárast výnosov z predaja veľkoobchodných služieb by bol nižší ako pokles výnosov z predaja súvisiacich maloobchodných služieb, z dôvodu prechodu maloobchodných zákazníkov významného podniku ku ostatným hráčom na trhu. Zároveň by tým vznikol tlak na maržu a ziskovosť vlastných maloobchodných služieb významného podniku na maloobchodnom trhu, ktorý by prirodzene v súvislosti so vstupom ostatných podnikov na daný trh nútil významný podnik znižovať ceny svojich maloobchodných služieb, aby tak reagoval na vznikajúci konkurenčný tlak.

Vyššie uvedené je jedným z hlavných dôvodov na uloženie navrhovaných povinností.

Povinnosť transparentnosti úrad uložil spoločnosti ST, a.s. aj po ukončení prvého kola analýzy. Na základe vykonanej opakovanej analýzy veľkoobchodného trhu č. 5 úrad ukladá túto povinnosť spoločnosti ST, a.s. pri poskytovaní širokopásmového prístupu prostredníctvom technológie xDSL a FTTx hlavne z dôvodu zabezpečenia dostupnosti základných a podstatných informácií pre všetky podniky, ktoré majú záujem o službu širokopásmového prístupu za účelom poskytovania širokopásmových služieb bytovým aj nebytovým zákazníkom. Dostupnosť základných, podstatných a špecifických informácií pre všetky podniky poskytujúce elektronické komunikačné služby pozitívne ovplyvňuje ich možnosti pri poskytovaní vlastných služieb.

Uložením povinnosti transparentnosti chce úrad zabezpečiť zverejňovanie referenčnej ponuky na širokopásmový prístup prostredníctvom technológie xDSL a FTTx, návrhov na zmenu referenčnej ponuky, ako aj informácií týkajúcich sa

zmluvných podmienok prístupu, čiže informácií súvisiacich s poskytovaním služby prístupu, vrátane technickej špecifikácie, vlastností siete a cien za tieto služby. Zverejňovanie vyššie špecifikovaných informácií umožní, aby podniky, ktoré majú záujem o širokopásmový prístup, získali základné informácie o podmienkach poskytovania služby širokopásmového prístupu prostredníctvom technológie xDSL a FTTx. Informácie o geografickom umiestnení distribučných miest umožnia ostatným podnikom získať informácie, ktoré sú nevyhnutné na plánovanie prípadných investícií do zvyšovania dostupnosti širokopásmového prístupu.

Každý podnik využívajúci širokopásmový prístup od spoločnosti ST, a.s. potrebuje mať k dispozícii základnú štandardnú cieľovú úroveň, na ktorej sú mu poskytované všetky služby bez dodatočných poplatkov. Takáto štandardná úroveň je potrebná na zabezpečenie transparentného poskytovania služby veľkoobchodného širokopásmového prístupu, kde všetky podniky majú k dispozícii jednoznačné informácie o trvaní jednotlivých úkonov a rovnako sú informovaní o kompenzáciách za prípadné meškania. Ukazovatele úrovne poskytovaných služieb zahŕňajú lehoty na odpovedanie na žiadosti o informácie v súvislosti s poskytovaním širokopásmového prístupu, lehoty na odpovedanie na žiadosti o zriadenie širokopásmového prístupu, lehoty pri spracovaní žiadostí o širokopásmový prístup a jeho využívanie, lehoty v procesoch riešenia porúch, atď. a kompenzácie za nedodržanie týchto lehôt. Pokiaľ má podnik záujem o nadštandardnú úroveň poskytovaných služieb, môže si za tieto služby priplatiť. Spoločnosť ST, a.s. je povinná v prípade nedodržania štandardnej úrovne poskytovaných služieb za vopred určených podmienok poskytnúť kompenzáciu v súvislosti s nedodržaním stanovenej štandardnej úrovne. Výsledkom takejto štandardnej úrovne poskytovania služieb širokopásmového prístupu spoločnosťou ST, a.s. bude prospech pre konečného spotrebiteľa na maloobchodnej úrovni v podobe jednoznačných pravidiel uskutočňovania jednotlivých úkonov vo vzťahu podnik – zákazník, spolu s prípadnými postihmi za nedodržanie týchto dohodnutých pravidiel. Tým sa budú vo väčšej miere chrániť záujmy koncového užívateľa, čo zároveň prispieje k zlepšeniu podmienok poskytovania širokopásmového prístupu spoločnosťou ST, a.s.

Úrad ďalej navrhuje významnému podniku uložiť v súlade s NGA odporúčaním povinnosť zverejňovania informácií o nových plánovaných produktoch veľkoobchodného širokopásmového prístupu prostredníctvom NGA sietí minimálne 6 mesiacov predtým, ako významný podnik uvedie na trh zodpovedajúce maloobchodné produkty. Uvedenú povinnosť úrad považuje za opodstatnenú z dôvodu, že ostatné podniky musia mať dostatočný čas na prípravu svojej vlastnej siete a technológií, prípravu vlastných maloobchodných produktov, marketingovú prípravu a podobne. Ostatné podniky by mali mať rovnaké podmienky, akými disponuje významný podnik a musia mať z toho dôvodu dostatočný časový priestor na prípravu pri novo poskytovaných službách prostredníctvom NGA sietí.

Podniky majú legitímny záujem na tom, aby získali dostatočné množstvo času a mohli sa pripraviť na zmeny významne ovplyvňujúce ich investície. V miestach, kde sa podnik s významným vplyvom na trhu chystá vymeniť časť svojej existujúcej prístupovej siete s medenými káblami za optickú a plánuje odstaviť z prevádzky používané body prepojenia musí byť zabezpečený primeraný plán tejto migrácie. Takýto plán migrácie musí byť transparentný a vyvinutý na dostatočne detailnej úrovni, aby sa podniky aktuálne využívajúce širokopásmový prístup mohli pripraviť na

zmeny v súvislosti s vyradovaním aktuálne využívaných, alebo plánovaných bodov prístupu z prevádzky. Úrad stanovil dve rôzne lehoty povinnosti zverejňovania informácií ohľadom zámeru ukončiť poskytovanie širokopásmového prístupu prostredníctvom technológie xDSL. V miestach, kde sa významný podnik chystá vymeniť časť svojej siete a odstaviť z prevádzky využívané body prístupu, je potrebné, aby ostatné podniky získali o tomto plánovanom kroku včas informácie, aby tak mohli zodpovedajúcim spôsobom upraviť svoje siete, ako aj plány na ich rozširovanie. Ak sa podniky s významným podnikom nedohodnú na vhodnom pláne migrácie existujúcich širokopásmových prístupov, musí im byť umožnená dostatočne dlhá lehota na vysporiadanie sa s touto skutočnosťou a realizáciu vlastných investičných zámerov. Plán migrácie by mal obsahovať lehoty všetkých dôležitých úkonov vyradovania, resp. výmeny častí existujúcej prístupovej siete s medenými káblami za optickú, ako aj lehoty plánovaného vyradenia existujúcich bodov prepojenia z prevádzky, ale aj dostupnosť nových prístupových bodov poskytovania širokopásmového prístupu, ako aj výskyt ďalších podstatných technologických zmien v sieti. Tieto lehoty, informácie o dostupnosti a zmeny musia byť určené tak, aby bol všetkým užívateľom širokopásmového prístupu poskytnutý dostatočný časový priestor na prípravu, zosúladenie a synchronizáciu jednotlivých úkonov vykonávaných významným podnikom a mali by byť aktualizované na pravidelnej báze. Významný podnik by mal tiež stanoviť náklady jednotlivých úkonov, ktoré budú musieť používatelia širokopásmového prístupu v súvislosti s migráciou existujúcich prístupov znášať. Plán migrácie musí v maximálnej možnej miere odrážať a chrániť záujmy koncových užívateľov, kde koncoví používatelia podnikov využívajúcich širokopásmový prístup významného podniku budú musieť mať rovnaké podmienky, resp. prípadné obmedzenia, aké budú mať koncoví používatelia významného podniku. Táto povinnosť opäť prispeje ku väčšej spokojnosti koncových užívateľov na maloobchodnej úrovni a ochrane ich záujmov, nakoľko sa dosiahne dostatočný priestor na vytvorenie rovnakých podmienok pre všetky podniky využívajúce širokopásmový prístup spoločnosti ST, a.s. V konečnom dôsledku budú mať koncoví používatelia na maloobchodnej úrovni možnosť voľby poskytovateľa využívaných služieb aj prostredníctvom NGA sietí, čo bude mať pozitívny vplyv na kvalitu a cenu týchto služieb.

V odporúčaní o NGA sú uvedené nasledovné ustanovenia ohľadom veľkoobchodného širokopásmového prístupu:

- Ak sa na veľkoobchodnom relevantnom trhu č. 5 nachádza významný podnik, národný regulátor elektronických komunikácií (ďalej len regulátor) by mal posúdiť určenie nových nápravných opatrení prístupu, ako ekvivalentu k existujúcim službám prístupu.
- Regulátor by mal uložiť povinnosť sprístupniť nové produkty veľkoobchodného širokopásmového prístupu v zásade minimálne 6 mesiacov predtým, ako budú uvedené na trh maloobchodné služby významného podniku.
- Regulátor by mal nariadiť povinnosť prístupu k rôznym produktom na veľkoobchodnom trhu najlepšie odrážajúcim príslušné technologické vlastnosti infraštruktúry významného podniku.
- Ak by sa nedosiahla dohoda o vhodnom pláne migrácie medzi významným podnikom na trhu a podnikmi, ktoré aktuálne využívajú prístup k sieti významného podniku, malo by sa pri migrácii zabezpečiť, aby boli podniky



informované o odstavení bodov prístupu prevádzky, a to najmenej 5 rokov vopred. Toto obdobie môže byť kratšie, ak je zabezpečený rovnocenný prístup.

- Regulátor by mal zaistiť, aby sa alternatívnym poskytovateľom uľahčil prechod na prístupové produkty sietí NGA.
- Regulátor by mal nariadiť nákladovú orientáciu v zmysle prílohy I odporúčania, pričom je potrebné zohľadniť šírku pásma a kvalitu jednotlivých ponúk na veľkoobchodnej úrovni

V súlade s odporúčaním o NGA úrad uložil povinnosť širokopásmového prístupu k optickej sieti spoločnosti ST, a.s. prostredníctvom širokopásmového prístupu porovnateľného s existujúcim širokopásmovým prístupom, ktorý je založený na technológii xDSL. Spoločnosť ST, a.s. koncom roka 2011 spustila testovaciu veľkoobchodnú ponuku širokopásmových služieb v optickej sieti. Uložením vyššie navrhovaných povinností úrad zabezpečí nediskriminačné a transparentné poskytovanie veľkoobchodného širokopásmového prístupu v optickej sieti. Povinnosťou regulácie cien Úrad zabezpečí, že ponúkané služby budú poskytované za primerané ceny v súlade s určenou metódou kalkulácie cien. Tieto povinnosti sú dopĺňované povinnosťou oddelenej evidencie, aby bola umožnená kontrola plnenia jednotlivých povinností širokopásmových služieb poskytovaných v optickej sieti. Úrad tak zabezpečí poskytovanie všetkých služieb za rovnakých podmienok a s rovnakou kvalitou, ako keby ich významný podnik využíval pre vlastnú potrebu. Tým úrad zabezpečí transparentné a nediskriminačné podmienky pre všetkých alternatívnych poskytovateľov, ktorí budú mať záujem o širokopásmový prístup na predmetnom veľkoobchodnom trhu. V súlade s odporúčaním o NGA úrad stanovil aj lehotu na informovanie o nových produktoch poskytovaných prostredníctvom NGA sietí. Pokiaľ ide o migráciu xDSL infraštruktúry na optickú, úrad stanovil dve rôzne lehoty v závislosti od toho, či významný podnik s ostatnými podnikmi dospeje k dohode o migrácii existujúcich širokopásmových prístupov. Uložením povinnosti prístupu na národnej a regionálnej úrovni úrad umožní pre alternatívnych poskytovateľov, aby využívali veľkoobchodné produkty významného podniku najlepšie odrážajúce ich požiadavky. Cieľom úradu je vytvoriť podmienky pre zdravé konkurenčné prostredie pri poskytovaní služieb širokopásmového prístupu pre koncových užívateľov.

Transparentnosť je základným predpokladom pre zabezpečenie nediskriminácie, ktorá je ďalšou z navrhovaných povinností. Základným princípom nediskriminácie je, že významný podnik je povinný uplatňovať voči iným podnikom porovnateľné podmienky za porovnateľných okolností a poskytovať informácie a služby iným podnikom za rovnakých podmienok a s rovnakou kvalitou, ako keby ich využíval pre vlastnú potrebu alebo ich poskytoval podniku v postavení ovládanej osoby alebo podniku, v ktorom má právo spolurozhodovať. Z tohto dôvodu úrad požaduje, aby referenčná ponuka bola prehľadná a dostatočne rozčlenená, aby podniky požadujúce určitú službu širokopásmového prístupu nemuseli platiť za služby, ktoré nie sú potrebné vo vzťahu k požadovanej službe. Iba dostatočne prehľadná a rozčlenená referenčná ponuka je zárukou dodržiavania zásady rovnakého zaobchádzania pri poskytovaní veľkoobchodného širokopásmového prístupu, ktorá predstavuje obsahovú náplň povinnosti nediskriminácie. Dostatočne široký rozsah povinných položiek referenčnej ponuky tak obmedzuje možnosť individuálnych rozdielov v jednotlivých zmluvách o prístupe a prepojení a limituje možnosti rozdielnosti zmluvných podmienok pre uchádzačov o prístup, čím efektívne

zabraňuje významnému podniku správať sa diskriminačne. Z uvedeného dôvodu považuje za efektívne naplnenie povinnosti nediskriminácie len v spojení s transparentnou prezentáciou všetkých informácií a podmienok širokopásmového prístupu.

Uvedenými povinnosťami chce úrad zabezpečiť prístup k informáciám v súvislosti s veľkoobchodným širokopásmovým prístupom v rovnakej miere, akým disponuje vlastná maloobchodná úroveň (vetva) pri poskytovaní svojich maloobchodných služieb, teda jedná sa o informácie, ktoré získava maloobchodná úroveň od veľkoobchodnej úrovne významného podniku. Podľa názoru úradu majú mať ostatné podniky, na základe povinnosti nediskriminácie, prístup ku všetkým širokopásmovým službám (VoIP, VoD, VPN a pod.), ktoré poskytuje významný podnik na vlastnej maloobchodnej úrovni, a navyše ich budú môcť poskytovať v rovnakej kvalite, akou disponuje významný podnik. V rámci povinnosti nediskriminácie by spoločnosť ST mala zabezpečiť alternatívnym poskytovateľom veľkoobchodný širokopásmový prístup k službám, ktoré poskytuje aj svojej vlastnej maloobchodnej úrovni. Pokiaľ by alternatívni poskytovatelia nemali možnosť prístupu k službám, ktoré spoločnosť ST, a. s. poskytuje popri širokopásmovom prístupe k internetu, mohlo by to ovplyvniť rozhodovanie užívateľa o výbere poskytovateľa týchto služieb. Ten by sa následne, aj napriek nižšej cene širokopásmového prístupu k internetu poskytovaného alternatívnym podnikom, mohol rozhodnúť pre využitie ponuky od spoločnosti ST, a.s. obohatenej o pridanú hodnotu doplnkových služieb poskytovaných popri tejto službe, ktoré alternatívny podnik nemá možnosť poskytnúť. Pokiaľ nie je technicky realizovateľné poskytnutie prístupu k týmto službám, mala by byť alternatívnym podnikom poskytnutá možnosť opakovaného predaja týchto služieb poskytovaných spoločnosťou ST, a.s., aby bolo zabezpečené nediskriminačné správanie.

Neuloženie povinnosti nediskriminácie by mohlo mať za následok možnosť uplatňovania diskriminačných podmienok s cieľom vylúčiť alebo obmedziť súťaž. Uloženie transparentnosti a následnej nediskriminácie je účinným nástrojom na zabezpečenie rovnakých podmienok pri poskytovaní tých istých služieb. Podľa zákona je úrad tzv. sektorový regulátor a jeho úlohou je rozhodovať ex ante, t.j. povinnosťou úradu je určiť rámec a konkrétne pravidlá budúceho správania sa.

Úrad navrhuje uložiť významnému podniku aj povinnosť pri poskytovaní veľkoobchodného širokopásmového prístupu prostredníctvom xDSL a FTTx včas a za primeraných a objektívnych podmienok splniť odôvodnenú a opodstatnenú žiadosť o používanie určitých prvkov siete a pridružených prostriedkov podľa § 22 zákona. Plnenie tejto povinnosti je základným predpokladom pre zriadenie vhodného širokopásmového prístupu pre podniky, ktoré majú záujem poskytovať vlastné širokopásmové služby. Nakoľko je spoločnosť ST, a.s. podľa vyhodnotenia jednotlivých kritérií významným podnikom, len ona môže poskytovať službu širokopásmového prístupu na takmer celom území SR, a úrad považuje za nevyhnutné umožniť podľa § 22 zákona sprístupnenie takých sieťových prostriedkov, ktoré sú v jej vlastníctve a sú nevyhnutné pre zabezpečenie širokopásmového prístupu.

Uloženie povinnosti prístupu k určitým sieťovým prostriedkom optickej siete úrad navrhuje aj z dôvodu, aby zabezpečil, že významný podnik bude predávať

zodpovedajúce služby širokopásmového prístupu za veľkoobchodných podmienok podnikom, ktoré budú schopné efektívne realizovať poskytovanie služieb pre koncových užívateľov. Uloženie tejto povinnosti je preto zásadnou podmienkou pre zabezpečenie širokopásmového prístupu v sieti významného podniku a v konečnom dôsledku pre zabezpečenie prevádzkyschopnosti služieb pre koncového užívateľa.

Úrad navrhuje uložiť významnému podniku povinnosť poskytnúť širokopásmový prístup prostredníctvom technológie FTTx na národnej úrovni a regionálnej úrovni z toho dôvodu, aby podnikom umožnil poskytovať také služby širokopásmového prístupu, ktoré budú v najväčšej možnej miere vyhovovať ich požiadavkám, aby sa svojimi službami dokázali odlíšiť od maloobchodnej ponuky významného podniku. Prístup na národnej a regionálnej úrovni je nevyhnutným predpokladom zvýšenia množstva na jednej strane a na druhej strane aj zvýšenia kvality maloobchodných ponúk ostatných podnikov.

Úrad sa rozhodol uložiť prístup na úrovniach IP, ETHERNET a neuložiť prístup na úrovni ATM z dôvodu, že o prístup na úrovni ATM dlhodobo nie je zo strany alternatívnych poskytovateľov záujem. Skutočnosť, že o prístup na úrovni ATM nie je záujem súvisí aj s tým, že ATM technológia v súčasnosti predstavuje minoritnú transportnú technológiu, do ktorej ostatní operátori nemajú záujem investovať. Spoločnosť ST, a.s. úradu deklarovala, že do roku 2014 plánuje technológiu ATM vyradiť z používania. Prístup na úrovni IP a Ethernet sa Úrad rozhodol uložiť z dôvodu, že ide o dva spôsoby umožňujúce prístup do siete v rámci veľkoobchodného trhu č.5, a to na národnej a regionálnej úrovni.

Regionálna IP úroveň siete je geografická oblasť prislúchajúca jednému prístupovému bodu v :

- 1./ Bratislave
- 2./ Žiline
- 3./ Banskej Bystrici
- 4./ Košiciach
- 5./ Prešove.

Regionálna ETHERNET úroveň siete je geografická oblasť prislúchajúca jednému prístupovému bodu v :

- 1./ Bratislave
- 2./ Nitre
- 3./ Trnave
- 4./ Žiline
- 5./ Martine
- 5./ Trenčíne
- 6./ Banskej Bystrici
- 7./ Zvolene
- 8./ Košiciach

## 9./ Prešove.

Významný podnik je ďalej povinný nezrušiť už poskytnutý prístup bez zákonných dôvodov. Pre uchádzačov o širokopásmový prístup bude uložením tejto povinnosti zabezpečený prístup k všetkým sieťovým prostriedkom potrebným na prevádzkyschopnosť služieb. Úrad rovnako umožnil ostatným podnikom spoločné používanie infraštruktúry a priestorov.

Uložením povinnosti cenovej regulácie podľa určenej metódy kalkulácie cien za zriadenie a používanie širokopásmového prístupu a za služby kolokácie metódou dlhodobých priemerných prírastkových nákladov LRAIC úrad zabezpečí, aby významný podnik nemohol požadovať za poskytovanie predmetných veľkoobchodných služieb neprimerane vysoké ceny. Podľa názoru úradu sa cenovou reguláciou zriadenia kolokačného miesta, resp. priestoru vyriešia potenciálne problémy pri budovaní kolokačného priestoru, resp. miesta významným podnikom pri poskytovaní širokopásmového prístupu na regionálnej úrovni. Ceny za zriadenie, používanie širokopásmového prístupu a kolokáciu budú zahŕňať len tie náklady, ktoré súvisia s poskytovaním predmetných služieb. Navrhnutá metóda je v súlade s ustanovením článku 35 NGA odporúčania: „Regulátori by v zásade mali pri povinne poskytovaných produktoch veľkoobchodného širokopásmového prístupu nariadiť nákladovú orientáciu v zmysle prílohy I, pričom je potrebné zohľadniť šírku pásma a kvalitu jednotlivých ponúk na veľkoobchodnej úrovni.“ Uplatňovanie metódy LRAIC vydanéj v súlade s NGA odporúčaním zabezpečí nákladovú orientáciu cien účtovaných významným podnikom, ktorú naplní vydaním rozhodnutia o regulácii cien podľa § 12 ods. 3 písm. c) zákona. Cenovou reguláciou zriadenia kolokačného miesta úrad sleduje cieľ, ktorým je odstránenie nezáujmu o službu kolokácie vyjadrený alternatívnymi podnikmi v rámci analýzy relevantného trhu. Dôvodom nezáujmu o využívanie služby kolokácie uvádzaným alternatívnymi podnikmi bola vopred nepredvídateľná cena tejto služby. Konkrétne metódy kalkulácie cien zriadenia, používania, ako aj kolokácie, vydá úrad samostatnými rozhodnutiami. Návrh rozhodnutia pred vydaním konkrétnych metód pre určenie poplatkov za zriadenie a používanie širokopásmového prístupu k sieti významného podniku, ako aj kolokáciu pri poskytovaní služieb širokopásmového prístupu, bude podliehať procesu národných a nadnárodných konzultácií.

S uložením povinnosti cenovej regulácie a nákladovej orientácie súvisí aj uloženie povinnosti viesť oddelenú evidenciu za účelom získania informácií o štruktúre nákladov, výnosov a vloženom kapitále, ktoré súvisia so širokopásmovým prístupom pre každú jednotlivú službu širokopásmového prístupu zvlášť. Významný podnik je povinný poskytnúť úradu vyššie navrhované informácie samostatne za technológie xDSL a FTTx, ktorými je poskytovaný širokopásmový prístup, a to za zriadenie a používanie širokopásmového prístupu a za kolokáciu pri poskytovaní širokopásmového prístupu. Významný podnik je zároveň povinný predložiť účtovné záznamy na požiadanie úradu, aby bolo možné overiť plnenie týchto povinností za každú úroveň širokopásmového prístupu. Úrad navrhuje uložiť lehotu na predkladanie požadovaných informácií 60 dní od nadobudnutia platnosti rozhodnutia o metóde kalkulácie cien, z dôvodu zjednotenia lehôt v SMP rozhodnutí a v príslušnej metóde kalkulácie cien. Podľa § 12 ods. 5 zákona podnik je povinný v lehote, ktorá nesmie byť dlhšia než dva mesiace od právoplatnosti rozhodnutia, vypočítať ceny podľa úradom určenej metódy kalkulácie cien a poskytnúť úradu ich

odôvodnenie. Z uvedeného dôvodu v pripravovanej metóde nemôže byť lehota na predloženie vstupných údajov spolu s výpočtom ceny a príslušným odôvodnením výpočtu dlhšia ako 2 mesiace. Významný podnik je povinný predložiť účtovné záznamy tak ako je uvedené v návrhu tejto povinnosti, aby bolo možné overiť plnenie týchto povinností za každú úroveň širokopásmového prístupu. Oddelená evidencia sprehľadní kontrolu jednotlivých služieb poskytovaných významným podnikom, čo prispeje ku kontrole dodržiavania jednotlivých povinností a následne k zvýšeniu prospechu a podpore záujmov koncového užívateľa a zlepšeniu konkurenčných podmienok na maloobchodnej úrovni. Pri absencii povinnosti oddelenej evidencie by bola táto kontrola nevykonateľná.

Účinnosť jednotlivých parciálnych povinností podľa § 21 zákona o elektronických komunikáciách je naviazaná na vykonateľnosť rozhodnutí podľa § 12 zákona o elektronických komunikáciách, pretože tento v § 74 ods. 3 druhá veta uvádza, že rozklad proti rozhodnutiu úradu podľa § 12, § 18 až 25 nemá odkladný účinok. Podľa § 52 ods. 2 Správneho poriadku je rozhodnutie vykonateľné, ak odvolanie (rozklad) nemá odkladný účinok.

Všetky navrhované povinnosti vychádzajú zo zisteného stavu na predmetnom veľkoobchodnom trhu, sú efektívne a primerané účelu a princípom regulácie, slúžia na podporu vnútorného trhu a podporujú záujmy koncových užívateľov. Úrad navrhuje uložiť tieto povinnosti podľa zákona z dôvodu, aby na súvisiacich trhoch širokopásmových služieb boli vytvorené podmienky pre zdravšie konkurenčné prostredie a na väčšiu podporu súťaže na tomto trhu. Uložením všetkých navrhovaných povinností je cieľom úradu vytvoriť lepšie podmienky pre otvorenú a funkčnú súťaž na súvisiacom maloobchodnom trhu širokopásmových služieb pre bytových a nebytových zákazníkov. Každú jednotlivú povinnosť úrad odôvodnil a preto návrh povinností považuje za objektívny a primeraný. Úrad pokladá uloženie každej jednotlivéj povinnosti za odôvodnené a primerané stavu súťaže a postačujúce na riešenie potenciálnych súťažných trhových problémov. Ide o povinnosti, ktoré napĺňajú, v súlade s regulačným rámcom, účel ex ante regulácie, ktorým je vytvorenie podmienok pre vznik udržateľnej súťaže na relevantnom trhu a maximalizácia prospechu pre koncových užívateľov. Uloženie všetkých navrhovaných povinností je v súlade so stavom súťaže a ich efekt napĺňa vyššie uvedené princípy.

**Analýza veľkoobchodného relevantného trhu č. 5 neobsahuje informácie, ktoré podniky označili za predmet obchodného tajomstva.**

v Bratislave, dňa 22. júna 2012

Ing. Jana Kopečná  
riaditeľka odboru ekonomickej regulácie