

Telekomunikačný úrad Slovenskej republiky

A N A L Ý Z A

Veľkoobchodný relevantný trh č. 4

Služba veľkoobchodného fyzického prístupu, vrátane spoločného uvoľneného prístupu alebo úplného uvoľneného prístupu, poskytovaného prostredníctvom infraštruktúry na pevnom mieste

OBSAH

I. Úvod

- | | |
|---|---------|
| 1. Povinnosti Telekomunikačného úradu SR..... | str. 2 |
| 2. Predmet analýzy..... | str. 40 |

II. Analýza

- | | |
|---|---------|
| 1. Identifikovanie podnikov na veľkoobchodnom trhu č. 4.. | str. 41 |
| 2. Významný podnik - vyhodnotenie kritérií..... | str. 46 |

III. Záver

- | | |
|---|---------|
| 1. Závery analýzy..... | str. 70 |
| 2. Návrh povinností podľa § 18 až 24 a § 27 zákona..... | str. 73 |

Bratislava, január 2012

I. Úvod

I.1 Povinnosti Telekomunikačného úradu SR

Telekomunikačný úrad Slovenskej republiky, odbor ekonomickej regulácie (ďalej len „úrad“) pred stanovením postupu, určením úloh a cieľov analýzy zhrnul povinnosti úradu v rámci súťaže a regulácie v oblasti elektronických komunikácií na území Slovenskej republiky, ktoré mu vyplývajú zo zákona č. 351/2011 Z. z. o elektronických komunikáciách (ďalej len „zákon“). Úrad pristúpil k analýze trhu veľkoobchodného fyzického prístupu, vrátane spoločného uvoľneného prístupu alebo úplného uvoľneného prístupu, poskytovaného prostredníctvom infraštruktúry na pevnom mieste (ďalej len „veľkoobchodný trh č. 4“).

Podľa § 1 ods. 1 zákona: „tento zákon upravuje

- a) podmienky na poskytovanie elektronických komunikačných sietí a elektronických komunikačných služieb,
- b) podmienky na používanie rádiových zariadení,
- c) reguláciu elektronických komunikácií,
- d) práva a povinnosti podnikov a užívateľov elektronických komunikačných sietí a elektronických komunikačných služieb,
- e) ochranu elektronických komunikačných sietí a elektronických komunikačných služieb,
- f) efektívne využívanie frekvenčného spektra a čísel,
- g) oprávnenia a povinnosti k cudzím nehnuteľnostiam v súvislosti so zriaďovaním a prevádzkovaním elektronických komunikačných sietí,
- h) ochranu súkromia a ochranu spracúvania osobných údajov v oblasti elektronických komunikácií a
- i) pôsobnosť orgánov štátnej správy v oblasti elektronických komunikáciách.

Podľa § 3 ods. 1 zákona elektronická komunikačná služba (ďalej len „služba“) je služba obvykle poskytovaná za odplatu, ktorá spočíva úplne alebo prevažne v prenose signálov v sieťach, vrátane telekomunikačných služieb a prenosových služieb v sieťach používaných na rozhlasové a televízne vysielanie. Služba nie je poskytovanie obsahu ani zabezpečenie alebo vykonávanie redakčného dohľadu nad obsahom prenášaným pomocou sietí a služieb a nezahŕňa služby informačnej spoločnosti, ktoré nespočívajú úplne alebo prevažne v prenose signálov sieťami.

Podľa § 6 ods. 3 zákona úrad ako národný regulátor a cenový orgán v oblasti elektronických komunikácií:

- a) vykonáva reguláciu elektronických komunikácií,

- b) zabezpečuje medzinárodné vzťahy v oblasti elektronických komunikácií na úrovni regulačných orgánov, aktívne sa podieľa na činnosti Orgánu európskych regulátorov pre elektronické komunikácie (ďalej len „orgán európskych regulátorov“),¹ pričom podporuje jeho ciele súvisiace s presadzovaním väčšej koordinácie a konzistentnosti pri regulácii,
- d) chráni záujmy koncových užívateľov s ohľadom na kvalitu a ceny služieb,
- e) plní povinnosti podporujúce efektívnu hospodársku súťaž, efektívne investície a inovácie, rozvoj spoločného trhu Európskej únie, záujmy všetkých občanov členských štátov na území Slovenskej republiky, zodpovedajúci prístup k sieťam, prepojenie sietí a interoperabilitu služieb a chráni slobodu výberu prevádzkovateľa.

Podľa § 10 ods. 1 zákona úrad pred prijatím opatrenia, ktoré bude mať značný vplyv na relevantný trh, alebo ak to ustanovuje tento zákon, umožní dotknutým osobám vyjadriť sa k návrhu opatrenia. Lehota na vyjadrenie je jeden mesiac odo dňa zverejnenia návrhu opatrenia; v zložitých prípadoch môže byť lehota predĺžená najviac na dva mesiace. Ak je to primerané, úrad v čo najväčšej miere prihliadne na stanoviská združení koncových užívateľov, výrobcov telekomunikačných zariadení a podnikov.

Úrad na účel konzultácií podľa § 10 ods. 2 zákona zriadi a spravuje na svojom webovom sídle konzultačné miesto, na ktorom zverejní pravidlá upravujúce postup úradu a dotknutých osôb v procese konzultácií, návrhy opatrení, predložené pripomienky okrem informácií, ktoré sú označené ako predmet obchodného tajomstva, výsledky konzultácií vrátane vyhodnotenia pripomienok.

Výsledky konzultácií vrátane vyhodnotenia pripomienok úrad zverejní podľa § 10 ods. 3 zákona na konzultačnom mieste do jedného mesiaca od uplynutia lehoty na vyjadrenie podľa odseku 1.

Podľa § 10 ods. 4 zákona, ak návrh opatrenia bude mať vplyv na obchodovanie medzi členskými štátmi, úrad po zverejnení výsledkov konzultácií podľa odseku 3 sprístupní tento návrh s odôvodnením Európskej komisii, orgánu európskych regulátorov a národným regulačným orgánom členských štátov v súlade s § 9 ods. 4 zákona, ak ide o:

- a) určenie relevantných trhov,
- b) postupy analýzy relevantných trhov,
- c) povinnosti prepojenia sietí, interoperability služieb a povinnosti podľa § 26,
- d) uloženie, zmenu alebo zrušenie povinností podľa § 19 až 23 a § 25.

¹) Nariadenie Európskeho parlamentu a Rady (ES) č. 1211/2009 z 25. novembra 2009, ktorým sa zriaďuje Orgán európskych regulátorov pre elektronické komunikácie (BEREC) a jeho úrad. (Ú.v. EÚ L337, 18. 12. 2009.).

Podľa §10 ods. 5 zákona, regulačné orgány členských štátov, orgán európskych regulátorov a Európska komisia môžu úradu predložiť pripomienky v lehote do jedného mesiaca, na ktoré úrad v čo najväčšej možnej miere prihliadne.

Podľa § 11 ods. 1 zákona úrad je povinný konať a svoje rozhodnutia vydávať v súlade s princípmi efektívnosti, objektívnosti, transparentnosti, nediskriminácie, primeranosti a odôvodnenosti. Všetky svoje rozhodnutia, všeobecne záväzné právne predpisy a informácie, ktoré prispievajú k otvorenému a funkčne konkurenčnému trhu, zverejňuje na svojom webovom sídle a ak tak ustanovuje tento zákon aj vo vestníku, pričom tieto údaje priebežne aktualizuje.

Úrad pri regulácii elektronických komunikácií podľa § 11 ods. 2 zákona prihliada na odporúčania a usmernenia Európskej komisie, vrátane technických noriem a technických špecifikácií pre siete a služby, ktorých zoznam zverejňuje Európska komisia v Úradnom vestníku Európskej únie. Ak sa úrad rozhodne nepostupovať podľa odporúčania Európskej komisie, informuje o tom Európsku komisiu a zdôvodní svoje rozhodnutie. Ak tento zákon neustanovuje inak, úrad prihliada na technologickú neutralitu regulácie, ktorá neukladá ani nediskriminuje používanie konkrétneho typu technológie. Ak technické normy a technické špecifikácie nie sú zverejnené, používajú sa normy prijaté európskymi organizáciami pre normalizáciu. Ak takéto normy nie sú, použijú sa primerane medzinárodné normy alebo odporúčania prijaté Medzinárodnou telekomunikačnou úniou, Európskou konferenciou poštových a telekomunikačných správ, Medzinárodnou organizáciou pre normalizáciu alebo Medzinárodnou elektrotechnickou komisiou.

Podľa § 11 ods. 3 zákona úrad pri regulácii elektronických komunikácií podporuje efektívnu hospodársku súťaž pri poskytovaní sietí, služieb, pridružených prostriedkov a pridružených služieb najmä tým, že:

- a) zabezpečuje, aby v oblasti elektronických komunikácií, ako aj pri prenose obsahu, nedochádzalo k narušovaniu alebo obmedzovaniu efektívnej hospodárskej súťaže,
- b) dbá na maximálny prospech užívateľov, najmä užívateľov so zdravotným postihnutím, starších užívateľov s osobitnými sociálnymi potrebami v súvislosti s možnosťou výberu služby, ceny a kvality; zdravotne postihnutým užívateľom sa na účely tohto zákona rozumie držiteľ preukazu fyzickej osoby s ťažkým zdravotným postihnutím.

Cieľom analýzy relevantných trhov je zistiť, podľa § 17 ods. 1 zákona, či na relevantnom trhu existuje efektívna hospodárska súťaž.

Podľa § 17 ods. 2 zákona efektívnou hospodárskou súťažou sa rozumie taký stav, pri ktorom ani jeden podnik pôsobiaci na príslušnom relevantnom trhu nemá významný vplyv.

Podľa § 17 ods. 3 zákona má významný vplyv na relevantnom trhu podnik, ktorý sám alebo spoločne s inými podnikmi má na tomto trhu také postavenie, že nie je vystavený efektívnej hospodárskej súťaži a ekonomický vplyv mu v podstatnom rozsahu dovoľuje správať sa nezávisle od konkurentov a užívateľov (ďalej len „významný podnik“).

Podľa § 17 ods. 4 zákona za významný podnik možno považovať podnik s významným vplyvom aj na trhu úzko súvisiacom, ak sú väzby medzi týmito dvoma relevantnými trhmi také, že umožňujú prenesenie vplyvu z jedného trhu na druhý, a tým posilnenie vplyvu podniku na trhu.

Podľa § 17 ods. 8 zákona úrad pri posudzovaní, či ide o významný podnik, vyhodnocuje kritériá týkajúce sa príslušného relevantného trhu, pričom v čo najväčšej možnej miere prihliada na usmernenia na analýzu trhu zverejnené Európskou komisiou.

Úrad pri analýze predmetného veľkoobchodného trhu, okrem zákona, vychádzal zo znenia zákona č. 136/2001 Z. z. o ochrane hospodárskej súťaže a o zmene a doplnení zákona SNR č. 347/1990 Zb. o organizácii ministerstiev a ostatných ústredných orgánov štátnej správy Slovenskej republiky v znení neskorších predpisov (ďalej len „zákon o ochrane hospodárskej súťaže“).

Úrad okrem vyššie citovaných ustanovení postupoval aj v súlade s:

a) predpismi regulačného rámca Európskej únie pre oblasť elektronických komunikácií:

- Smernica Európskeho parlamentu a Rady 2002/21/ES o spoločnom regulačnom rámci pre elektronické komunikačné siete a služby v platnom znení (rámcová smernica),
- Smernica Európskeho parlamentu a Rady 2002/20/ES o povolení na elektronické komunikačné sieťové systémy a služby v platnom znení (smernica o povolení),
- Smernica Európskeho parlamentu a Rady 2002/19/ES o prístupe a prepojení elektronických komunikačných sietí a príslušných zariadení v platnom znení (prístupová smernica),
- Smernica Európskeho parlamentu a Rady 2002/22/ES o univerzálnej službe a právach užívateľov týkajúcich sa elektronických komunikačných sietí a služieb v platnom znení (smernica o univerzálnej službe),
- Smernica Komisie 2002/77/ES o hospodárskej súťaži na trhoch elektronických komunikačných sietí a služieb v platnom znení.

b) ostatnými príslušnými dokumentmi Európskej komisie (ďalej len “EK“)

- Odporúčanie Komisie o notifikáciách, lehotách a konzultáciách ustanovených v článku 7 smernice Európskeho parlamentu a Rady 2002/21/ES o spoločnom

regulačnom rámci pre elektronické komunikačné siete a služby (K(2008)5925) v konečnom znení zo dňa 15.10.2008,

- Odporúčanie Komisie o príslušných trhoch výrobkov a služieb v sektore elektronickej komunikácie umožňujúcich reguláciu ex ante v súlade so Smernicou Európskeho parlamentu a Rady 2002/21/ES o spoločnom regulačnom rámci pre elektronické komunikačné siete a služby (2007/879/ES) zo dňa 17.12.2007 (ďalej len „revidované odporúčanie“),
- Vysvetľujúce memorandum k odporúčaniam Komisie o príslušných trhoch výrobkov a služieb v sektore elektronickej komunikácie umožňujúcich reguláciu ex ante v súlade so Smernicou Európskeho parlamentu a Rady 2002/21/ES o spoločnom regulačnom rámci pre elektronické komunikačné siete a služby (C(2007)5406),
- Pokyny Komisie týkajúce sa analýzy trhov a stanovenia významnej trhovej sily v súlade s regulačným rámcom EÚ pre elektronické komunikačné siete a služby (2002/C165/03) zo dňa 11.07.2002,
- Odporúčanie komisie o regulovanom prístupe k prístupovým sieťam novej generácie (NGA) (2010/572/EÚ) zo dňa 20.09.2010 (ďalej len „NGA“).

I.1.2 Postup pri analýze relevantného trhu

Analýza relevantného trhu prebiehala v nasledovných etapách:

a) Definovanie relevantného trhu

V procese definovania relevantného trhu úrad stanovuje jednotlivé relevantné trhy elektronických komunikácií podľa rozhodnutia úradu zo dňa 20. januára 2011, ktorým sa určuje zoznam relevantných trhov (ďalej len „rozhodnutie o určení zoznamu relevantných trhov“) a tiež v súlade s revidovaným odporúčaním. Relevantný trh úrad definuje z hľadiska vecného, územného a časového.

b) Vlastná analýza relevantného trhu

Cieľom analýzy definovaného relevantného trhu je zistiť, či na relevantnom trhu je efektívna súťaž a či nápravné opatrenia podľa osobitných predpisov alebo právne záväzných aktov Európskych spoločenstiev a Európskej únie v oblasti súťažného práva pri poskytovaní sietí a služieb sú dostatočné na jej zabezpečenie. V prípade, že úrad zistí, že na určitom relevantnom trhu nie je efektívna súťaž a pokiaľ nie je možné dôvodne očakávať, že sa v primeranom časovom okamihu tak stane, určí podnik resp. podniky s významným vplyvom na tomto relevantnom trhu.

Určenie podniku s významným vplyvom úrad uskutoční na základe vyhodnotenia kritérií týkajúcich sa príslušného relevantného trhu, pričom úrad berie do úvahy súčasnú situáciu na trhu a predpokladaný budúci vývoj relevantného trhu.

Analýza trhu je východiskom pri rozhodovaní o uplatnení, zmenení alebo zrušení regulačných opatrení.

c) Návrh povinností podľa §19 až 25 zákona

Ak úrad na základe analýzy podľa § 17 zákona zistí, že na určitom relevantnom trhu nie je efektívna hospodárska súťaž, po skončení konzultácií podľa § 10 zákona určí rozhodnutím významný podnik, a zároveň mu v tomto rozhodnutí uloží aspoň jednu povinnosť podľa § 19 až 25 zákona. Ak ide o trhy podľa § 17 ods. 4 zákona uloží aspoň jednu povinnosť podľa § 19 až 21, 23 a 25 zákona. Tieto povinnosti musia byť odôvodnené, musia vychádzať zo zisteného stavu a musia byť primerané účelu a princípom regulácie elektronických komunikácií, ktorými sú podpora efektívnej hospodárskej súťaže a rozvoj vnútorného trhu. Účastníkom konania je podnik navrhnutý za významný podnik v analýze relevantného trhu podľa § 17 zákona. Podkladom pre rozhodnutie je analýza relevantného trhu podľa § 17 zákona a vyjadrenia dotknutých osôb v konzultáciách podľa § 10 zákona. Na účely tohto konania sa práva účastníka konania podľa § 33 zákona č. 71/1967 Zb. o správnom konaní v platnom znení uplatňujú počas konzultácií podľa § 10 ods. 1 zákona. Ak je na tomto relevantnom trhu už určený významný podnik, úrad vydá nové rozhodnutie o určení významného podniku, v ktorom mu existujúce povinnosti znovu uloží alebo ich zmení. Predchádzajúce rozhodnutie stráca platnosť nadobudnutím právoplatnosti nového rozhodnutia. Úrad rozhodnutie zverejní vo vestníku. Pri navrhovaní povinností úrad berie do úvahy hlavný účel zákona a základný cieľ regulačného rámca Európskej únie, a to:

1. zabezpečovanie ochrany hospodárskej súťaže,
2. prispievanie k rozvoju vnútorného trhu,
3. presadzovanie záujmov koncových užívateľov.

Podľa § 18 ods. 2 zákona ak úrad na základe analýzy trhu zistí, že na príslušnom relevantnom trhu je efektívna hospodárska súťaž, nesmie uložiť alebo ponechať v platnosti povinnosti podľa § 19 až 25 zákona. Existujúce povinnosti úrad zruší v rozhodnutí, ktorým sa zrušuje určenie podniku za významný podnik.

Podľa § 18 ods. 3 zákona úrad môže vo výnimočných prípadoch uložiť významným podnikom na príslušnom relevantnom trhu iné povinnosti týkajúce sa prístupu alebo prepojenia, než sú povinnosti uvedené v § 19 až 23 zákona. Úrad môže iné povinnosti uložiť iba s predchádzajúcim súhlasom Európskej komisie.

1.1.3 Zdroje informácií

Pri analýze veľkoobchodného trhu č. 4 úrad využil hlavne informácie a údaje získané od oslovených podnikov, z vlastného prieskumu, ako aj z verejne dostupných zdrojov.

Úrad zhromaždil a preskúmal všetky relevantné údaje a podklady súvisiace so stavom súťaže na predmetnom relevantnom trhu s cieľom zistiť, či na relevantnom trhu je efektívna súťaž a či nápravné opatrenia uložené po ukončení prvého kola analýzy významnému podniku v rozhodnutí úradu boli dostatočné a či sa vytvorili podmienky na rozvoj konkurenčného prostredia a efektívnu súťaž pri poskytovaní elektronických komunikačných sietí a služieb.

Úrad listom č. 30/14/2007 zo dňa 23.01.2007 oznámil významnému podniku na veľkoobchodnom trhu č. 4 - spoločnosti ST, a.s., odbor pre regulačné záležitosti so sídlom Karadžičova 10, 825 13 Bratislava (ďalej len spoločnosť „ST, a.s.“), že pristúpil k analýze veľkoobchodného trhu č. 4 a súčasne požiadal o doručenie informácií. Spoločnosť ST, a.s. bola rozhodnutím č. 205/14/2005 zo dňa 8.03.2005, resp. druhostupňovým rozhodnutím č. 63/01/2005 zo dňa 14.06.2005 určená za podnik s významným vplyvom na veľkoobchodnom relevantnom trhu uvoľneného prístupu k účastníckemu vedeniu za účelom poskytovania širokopásmových a hlasových služieb, ktorý bol definovaný ako úplný uvoľnený prístup a spoločný prístup k metalickému skrúcanému páru účastníckeho vedenia alebo jeho úseku spájajúcemu koncový bod siete v priestoroch účastníka so špecifikovaným prístupovým bodom účastníckeho vedenia, ktorý umožňoval využiť celé frekvenčné spektrum metalického skrúcaného páru alebo iba časť tohto frekvenčného spektra na poskytovanie širokopásmových služieb a hlasovej komunikácie.

V záujme objektívneho posúdenia stavu súťaže na veľkoobchodnom trhu č. 4 a preverenia, či úradom uložené povinnosti boli dostatočné na zabezpečenie súťaže na tomto trhu, úrad oslovil aj ostatné podniky poskytujúce služby v elektronickej komunikačnej sieti a to: Amtel Slovensko, s.r.o., Dial Telecom, a.s., eTel Slovensko, s.r.o., Energotel, a.s., GTS Slovakia, a.s., Slovanet, a.s., Swan, a.s., Železnice SR – Železničné telekomunikácie Bratislava, o.z. (ďalej len „ŽSR – ŽT, o.z.“), BHtel, s.r.o., Micronet, a.s., Antik Telecom, s.r.o., UPC Broadband Slovakia, s.r.o., Trnavatel, s.r.o., Orange Slovensko, a.s. a WiMAX Telecom Slovakia, s.r.o. Všetkým osloveným podnikom úrad písomne oznámil, že podľa § 17 zákona vykoná analýzu veľkoobchodného trhu č. 4 a súčasne ich požiadal o doručenie informácií.

Počas roka 2007 prebiehali rokovania o návrhu nového regulačného rámca a Európska komisia oznámila v Úradnom vestníku revidované odporúčanie o relevantných trhoch. Účelom tohto odporúčania bolo určenie takých trhov výrobkov a služieb, na ktorých je možné reguláciu ex ante oprávnené používať podľa čl. 15 ods. 1 Smernice 2002/21/ES. V tomto odporúčaní okrem iného uviedla, že „konečným cieľom akéhokoľvek regulačného zásahu ex ante je priniesť prospech koncovým užívateľom takým spôsobom, aby sa maloobchodné trhy stali konkurenčnými. Vymedzenie relevantných trhov sa v priebehu času môže meniť a mení sa v závislosti od toho, ako sa vyvíjajú vlastnosti výrobkov a služieb a menia možnosti náhrady na strane ponuky a dopytu. Vzhľadom k tomu, že odporúčanie Komisie 2003/311/ES je v platnosti už viac ako štyri roky, je v súčasnosti vhodná doba na revíziu pôvodného vydania na základe vývoja trhu. Preto toto odporúčanie nahradzuje odporúčanie Komisie 2003/311/ES“.

Komisia odporučila analyzovať veľkoobchodný trh č. 4 podľa revidovaného odporúčania, ako veľkoobchodný (fyzický) prístup poskytovaný prostredníctvom infraštruktúry (vrátane spoločného uvoľneného prístupu alebo úplného uvoľneného prístupu) na pevnom mieste. Revidovaným odporúčaním Komisie sa zaoberala aj skupina IRG (Skupina nezávislých regulátorov) a v správe (z októbra 2008) týkajúcej sa výkladu revidovaného odporúčania Európskej komisie ohľadom definície veľkoobchodného trhu č. 4 okrem iného uviedla, že: „do úvahy by sa mal vziať aj rozvoj sietí novej generácie. Na zabezpečenie širokopásmového prístupu a súvisiacich služieb mnohí podnikatelia vybudovali infraštruktúru, ktorá počíta s inštaláciou vlákna bližšie ku koncovým užívateľom (kvôli zvýšeniu kapacity a rýchlosti širokopásmového prístupu), a ktorá znižuje prevádzkové náklady. Takéto zmeny, ktoré sa očakávajú, sa odlišujú medzi krajinami z hľadiska investícií do sietí a rýchlosti, s akou sa vyskytujú a môžu modifikovať dopyt a ponuku na maloobchodných a veľkoobchodných trhoch. Dôsledky takýchto zmien môžu mať dopad na hranice budúcich veľkoobchodných relevantných trhov, ktoré sú späté s maloobchodnými trhmi z hľadiska technickej charakteristiky.“

Zmenu definície trhu úrad oznámil podniku s významným vplyvom – spoločnosti ST, a.s. listom č. 349/14/2008 zo dňa 11.08.2008. Súčasne úrad túto spoločnosť požiadal o aktualizáciu už úradu doručených odpovedí, zaslaných informácií a všetkých požadovaných údajov k 30.06.2008. Úrad začiatkom novembra 2008 oboznámil so zmenou definície aj ostatné vyššie uvedené podniky a požiadal ich tiež o doplnenie informácií a aktualizáciu už doručených podkladov, informácií a údajov do konca prvej polovice roka 2008. Keďže sa definícia trhu nevzťahovala len na uvoľnený prístup k metalickému skrúcanému páru a rozšírila sa na prístup poskytovaný prostredníctvom infraštruktúry (vrátane spoločného uvoľneného prístupu alebo úplného uvoľneného prístupu) na pevnom mieste, úrad vytypoval podľa poskytovaných služieb aj ďalšie podniky a aj týmto v priebehu novembra 2008 oznámil, že pristupuje k analýze veľkoobchodného trhu č. 4 a požiadal ich o doručenie informácií. Dodatočne úrad oslovil podniky: U.S. Steel Košice, s.r.o., Slovenský plynárenský podnik, a.s., Vadium, s.r.o., GiTy-Slovensko, a.s., ACS, s.r.o. SWHW, a.s.

Na základe všetkých doručených informácií úrad spracoval analýzu veľkoobchodného trhu č. 4, ktorá bola predložená a pripomienkovaná v rámci národných konzultácií. Po zapracovaní pripomienok bol návrh analýzy notifikovaný do Európskej komisie na medzinárodné konzultácie. Tento návrh bol z notifikačného procesu na odporúčenie Európskej komisie dňa 3.07.2009 z dôvodu nezahrnutia optických sietí do vecne vymedzeného relevantného trhu stiahnutý.

V súlade s odporúčením Európskej komisie sa úrad následne písomne obrátil na všetky vyššie uvedené podniky a zároveň oslovil ďalších 158 podnikov, ktoré podľa úradu dostupných informácií mali vybudovanú, začali budovať alebo plánovali budovať optickú sieť, resp. poskytovali služby prostredníctvom optickej siete. Úrad vykonáva pravidelný polročný zber dát a údaje v analýze získané od úplnej vzorky 685 aktívnych operátorov aktualizoval.

Aktualizovanú analýzu úrad následne predložil do národných konzultácií, ktoré sa uskutočnili od 23.11.2010 do 22.12.2010. Po zapracovaní pripomienok z národných konzultácií a upravení navrhovaných povinností úrad analýzu veľkoobchodného trhu postúpil dňa 19.04.2011 na medzinárodné konzultácie. Európska komisia rozhodnutím pod značkou SG-Greffe (2011) D/7880 zo dňa 19.05.2011 úradu zaslala k analýze pripomienky. Následne spoločnosť Slovak Telekom, a.s. podala žalobný návrh na Najvyšší súd Slovenskej republiky z dôvodu odlišného znenie návrhu povinnosti transparentnosti (v časti Minimálny zoznam položiek, ktoré má obsahovať referenčná ponuka na uvoľnený prístup k účastníckemu vedeniu) s tým, že nemala možnosť sa k takto uloženej povinnosti v národných konzultáciách vyjadriť. Zmenu povinnosti transparentnosti úrad vykonal z dôvodu potreby prijať v priebehu roka 2011 také regulačné opatrenie, ktoré korešpondujú s aktuálnou európskou legislatívou. Úrad vyhovel žalobnému návrhu spoločnosti ST, a.s. v celom rozsahu, a preto obnovil stav národných konzultácií a analýzu tohto trhu s povinnosťou transparentnosti obsahujúcou predložil na národné konzultácie. Národné konzultácie sa uskutočnili od 9.08.2011 do 9.09.2011 a potom bola analýza notifikovaná na medzinárodné konzultácie dňa 27.10.2011. Aj tento návrh analýzy bol na návrh Európskej komisie z dôvodu nepostačujúcej cenovej regulácie úradom dňa 28.11.2011 opäť stiahnutý.

I.1.4 Definovanie trhu

Úrad pri definovaní trhu postupoval podľa zákona a rozhodnutia, ktorým úrad určil zoznam relevantných trhov v znení neskorších rozhodnutí v súlade so Smernicou 2002/21/ES a revidovaným odporúčaním Európskej komisie. Podľa uvedených dokumentov je úlohou vnútroštátnych regulačných orgánov definovať relevantné trhy vyhovujúce vnútroštátnym pomerom a najmä určiť príslušné geografické trhy v rámci svojho územia.

Základom analýzy relevantného trhu bolo definovanie veľkoobchodného trhu č. 4 v národných podmienkach Slovenskej republiky a následné posúdenie, či na definovanom trhu existuje efektívna súťaž.

I.1.4.1 Vecné vymedzenie veľkoobchodného trhu č. 4

Podľa § 3 zákona o ochrane hospodárskej súťaže je relevantný trh priestorový a časový súbeh ponuky a dopytu takých tovarov, ktoré sú na uspokojenie určitých potrieb z hľadiska užívateľa zhodné alebo vzájomne zastupiteľné. Tovarový relevantný trh zahŕňa zhodné alebo vzájomne zastupiteľné tovary schopné uspokojiť určitú potrebu užívateľov. Vzájomne zastupiteľné tovary sú tovary, ktoré sú zastupiteľné najmä z hľadiska ich fyzikálnych a technických charakteristík, ceny a účelu použitia.

Pri tovarovom vymedzení trhu fyzického prístupu úrad vychádzal z vyššie uvedeného ustanovenia s tým, že trhová definícia služieb musí zahŕňať také služby, ktoré sú na danom relevantnom trhu zastupiteľné z hľadiska ich technických charakteristík, ceny a účelu použitia.

Pri definovaní relevantného trhu úrad zohľadnil požiadavku aplikácie prístupu zameraného do budúcnosti (forward looking approach), a preto vychádzal zo súčasných i očakávaných trendov a predpokladaného vývoja trhu v strednodobom, aj dlhodobom horizonte.

V prvom kole analýzy bol veľkoobchodný trh č. 4 definovaný ako veľkoobchodný uvoľnený prístup k účastníckemu vedeniu za účelom poskytovania širokopásmových a hlasových služieb, ktorým je úplný uvoľnený prístup a spoločný prístup k metalickému skrúcanému páru účastníckeho vedenia alebo jeho úseku spájajúcemu koncový bod siete v priestoroch účastníka so špecifikovaným prístupovým bodom účastníckeho vedenia, ktorý umožňuje využiť celé frekvenčné spektrum metalického skrúcaného páru alebo iba časť tohto frekvenčného spektra na poskytovanie širokopásmových služieb a hlasovej komunikácie (len „veľkoobchodný uvoľnený prístup k účastníckemu vedeniu“). V súlade s revidovaným odporúčaním úrad zmenil definíciu veľkoobchodného trhu č. 4 a tento je definovaný ako služba veľkoobchodného (fyzického) prístupu poskytovaného prostredníctvom infraštruktúry (vrátane spoločného uvoľneného prístupu alebo úplného uvoľneného prístupu) na pevnom mieste.

Pre účely tovarového vymedzenia relevantného trhu sa úrad zaoberal zastupiteľnosťou služieb poskytovaných prostredníctvom metalického účastníckeho vedenia a služieb poskytovaných prostredníctvom ďalších infraštruktúr na strane dopytu a ponuky na maloobchodnej aj veľkoobchodnej úrovni.

Všeobecne dopyt predstavuje množstvo tovarov, výrobkov, resp. služieb, ktoré sú spotrebiteľia ochotní a schopní zakúpiť pri všetkých možných existujúcich cenách počas určitého obdobia. Dopyt najviac ovplyvňuje cena služby, cena existujúcich substitútov, kúpyschopnosť obyvateľov, počet domácností, preferencie spotrebiteľov a ostatné faktory ako, napr. spotrebiteľské zvyklosti, tradície. V každom čase však platí zákon dopytu, podľa ktorého všeobecne pri raste ceny požadované množstvo výrobkov, resp. služieb klesá a naopak, pri poklese ceny požadované množstvo výrobkov, resp. služieb rastie.

Všeobecne ponuka predstavuje množstvo tovarov, výrobkov, resp. takých služieb, ktoré sú podniky ochotné vyrábať a predávať pri všetkých možných cenách počas určitého obdobia. Ponuku celkom najviac ovplyvňujú cena služby, cena výrobných faktorov, rozdiel medzi výnosmi a nákladmi, ceny alternatívnych (substitučných) výrobkov, resp. služieb, organizácia trhu, zmeny podmienok pri výrobe výrobku, resp. pri zmene poskytovania služby. V každom čase však platí zákon ponuky, podľa ktorého pri raste ceny požadované množstvo výrobkov, resp. služieb stúpa a naopak, pokles ceny vyvolá pokles ponuky.

Pri hľadaní zastupiteľnosti služieb na maloobchodnej úrovni sú podstatné reakcie koncových spotrebiteľov, ale zohľadňujú sa aj niektoré charakteristiky na strane ponuky, napr. do akej miery je možné očakávať, že výrobcovia tovarov, resp. poskytovatelia služieb, zareagujú na možné zvýšenie cien a sú schopní urobiť potrebné modifikácie a prejsť, resp. zmeniť ponuku svojich výrobkov, resp. služieb. Ponuková zastupiteľnosť je schopnosť zo strany výrobcov tovarov, resp. poskytovateľov služieb prejsť na výrobu daného produktu, resp. zmeniť ponuku svojich služieb. Využíva sa podobný princíp ako pri dopytovej zastupiteľnosti. Analyzuje sa, či poskytovatelia služieb môžu preorientovať svoju ponuku na dotknuté služby a predávať ich v krátkom časovom horizonte bez toho, aby došlo k navýšeniu nákladov alebo podstatnému zvýšeniu rizika, ako reakcia na nízke, alebo permanentné zmeny cien. Ak sú splnené tieto podmienky, potom dodatočná kapacita má ten efekt, že vytvára tlak na konkurenčné správanie sledovaného poskytovateľa služieb. Elasticita ponuky vyjadruje vzťah medzi zmenou ceny a ňou vyvolanou zmenou objemu ponuky a vyjadruje reakciu predávajúcich (poskytovateľov služieb) na zmeny cien.

A) Zastupiteľnosť služieb na maloobchodnej úrovni

V predkladanej opakovanej analýze veľkoobchodného trhu č. 4 úrad postupoval v súlade s revidovaným odporúčaním pri definovaní relevantného trhu a veľkoobchodný

(fyzický) prístup k infraštruktúre siete (vrátane úplného alebo spoločného uvoľneného prístupu k účastníckemu vedeniu) v pevnom mieste posudzoval v súlade s princípom technologickej neutrality. Úrad vychádzal zo súčasného stavu rozvoja sietí a služieb a aplikoval prístup zameraný do budúcnosti (forward looking approach), na ktorý kladie dôraz bod 2.1 Vysvetľujúceho memoranda k odporúčaniam o relevantných trhoch. Pri uplatnení tohto princípu sa úrad zaoberal rozdielom v definícii pôvodného a súčasného novo definovaného veľkoobchodného trhu č. 4. Preto úrad skúmal vzťah medzi metalickými sieťami a ostatnými infraštruktúrami na pevnom mieste.

Podľa rozsahu použitia optických vlákien v optickej prístupovej sieti existujú pri výstavbe týchto sietí tieto základné topológie sietí FTTx - FTTH, FTTB, FTTP, FTTN a FTTC.

- ✓ prístup prostredníctvom optickej prístupovej siete až ku koncovému užívateľovi – FTTH (fibre to the home),

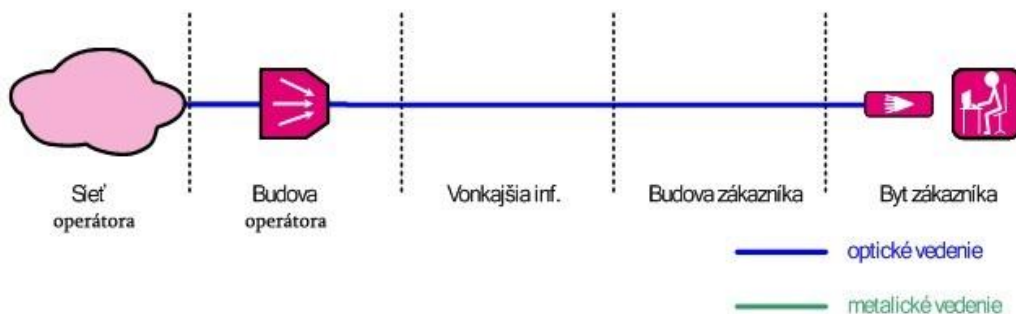

- ✓ prístup prostredníctvom hybridnej prístupovej siete (kombinácia optickej a metalickej siete):

a) FTTB (fibre to the building): optické vlákno je ukončené v budove a odtiaľ je prístup k jednotlivým koncovým užívateľom realizovaný prostredníctvom inej siete (vnútorných rozvodov),

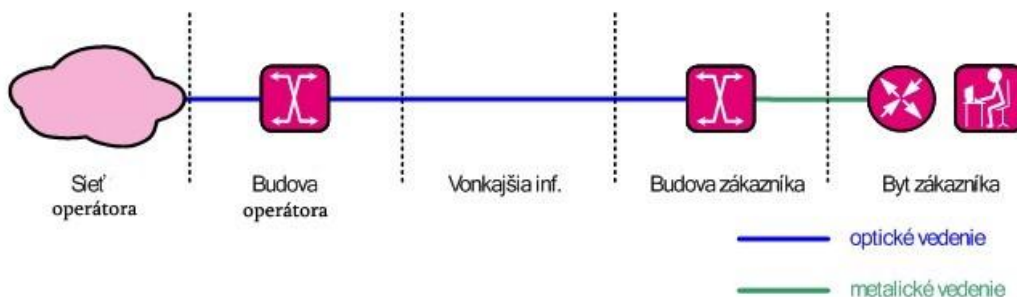

b) FTTN (fibre to the node): optické vlákno je ukončené v optickej sieťovej jednotke (napr. DSLAM/MSAN umiestnený v priestoroch operátora). Ďalej je prístup realizovaný prostredníctvom účastníckych metalických vedení k jednotlivým koncovým užívateľom (napríklad s využitím technológie xDSL).

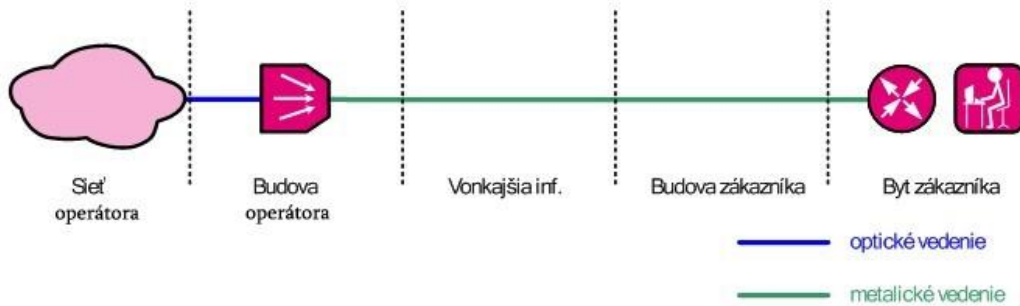

c) FTTC (fibre to the curb): optické vlákno je ukončené v optickej sieťovej jednotke (napr. pouličný kabinet). Ďalej je prístup realizovaný prostredníctvom účastníckych metalických vedení k jednotlivým koncovým užívateľom (napríklad s využitím technológie xDSL).

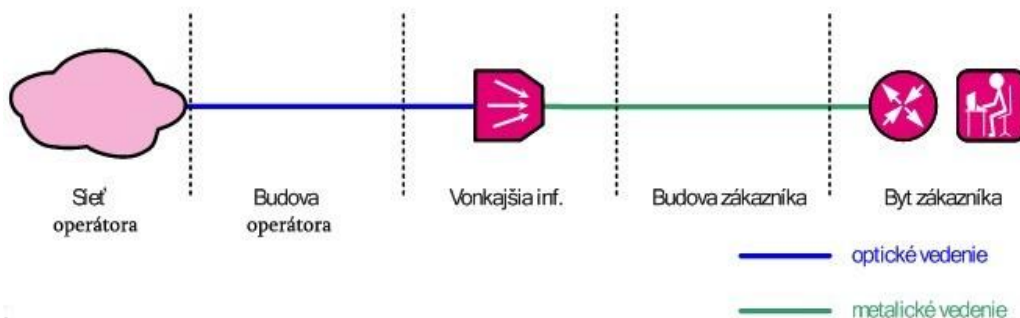

d) FTTP (fibre to the premises): zahŕňa optické vlákno do budovy a do rozvádzača pri chodníku a je ukončené v účastníckej prípojke nebytového zákazníka – podniku.

Topológia prístupovej siete FTTH môže byť budovaná dvomi základnými technológiami a to prostredníctvom aktívnych (AON) alebo pasívnych optických sietí (PON), resp. spojení. V prípade technológie využitím aktívnych optických sietí ide o spojenie bod-bod (PtP, P2P) a v takom prípade má každý koncový bod (rodinné domy, byty, domy s viacerými bytovými jednotkami) vyhradené jedno optické vlákno, ktoré vedie do optického rozvádzača (ODF- optical distribution frame), ktorý tvorí hranicu medzi prístupovou a chrbticovou sieťou. Pri využívaní technológie pasívnych optických sietí ide o spojenie bod-multibod (PtMP, P2MP) a táto sieť má stromovú

architektúru. Z optického rozvádzača (ODF) vedie jedno optické vlákno do pasívneho koncentračného bodu (t.j. splitter), ktorý nepotrebuje napájanie z elektrickej siete a preto nevyžaduje umiestnenie vo vnútorných priestoroch a odtiaľ vedie samostatným optickým vláknom do priestoru koncového bodu (rodinné domy, byty, domy s viacerými bytovými jednotkami).

Pri topológii siete typu FTTB je optické vlákno privedené do budovy k aktívnemu agregáčnemu zariadeniu, tzv. Access Switch, ktoré musí mať zabezpečené napájanie z elektrickej rozvodnej siete a musí byť umiestnené vo vhodnom prostredí. V rámci budovy môžu byť využívané vnútorné metalické rozvody, zvyčajne je v nových budovách už pripravená štrukturovaná kabeláž do jednotlivých priestorov, resp. bytov a aj technologické priestory pre umiestnenie aktívneho agregáčného zariadenia.

Uvedené topológie umožňujú realizovať veľkoobchodný fyzický prístup a realizácia takéhoto prístupu spočíva v rozdielnych technických možnostiach.

Pri topológii FTTH technológiou spojenia bod-bod je možné uskutočniť prístup rovnakým spôsobom, ako je realizovaný prístup k účastníckemu metalickému vedeniu. V prípade, že by sa uložila povinnosť sprístupnenia optického rozvádzača (ODF), touto povinnosťou by sa zabezpečilo sprístupnenie všetkých optických vedení v optickej prístupovej sieti. Doplnkovou službou pri uložení sprístupnenia ODF, by bola služba kolokácie.

Pri topológii FTTH s využívaním technológie pasívnych optických sietí bod-multibod je situácia iná, pretože v tomto prípade by bolo možné uložiť povinnosť prístupu k infraštruktúre na úrovni koncentračného bodu (splittera) alebo ODF. Doplnkovou službou v tomto prípade musí byť nevyhnutne služba kolokácie.

Topológia FTTB je analógiou FTTH s tým rozdielom, že vnútorné rozvody sú metalické (štruktúrovaná kabeláž), preto nie je problém zabezpečiť prístup k týmto vybudovaným a využívaným metalickým rozvodom.

Budovanie optických sietí na území Slovenskej republiky a ich očakávaný rozvoj je predpokladom pre poskytovanie hlasových a širokopásmových služieb v širšom rozsahu a s vyššou kvalitou v porovnaní so službami poskytovanými na účastníckych vedeniach. Počet vlastníkov, prevádzkovateľov a poskytovateľov služieb FTTx sa v poslednom období na území Slovenskej republiky zvýšil a preto úrad do vecného vymedzenia trhu zahrnul aj optické FTTx siete.

Analýza širokopásmových prístupov prostredníctvom všetkých infraštruktúr v pevnom mieste na území Slovenskej republiky

Pre účely vymedzenia trhu úrad vyhodnocoval služby širokopásmového prístupu poskytované koncovým užívateľom prostredníctvom rôznych technológií a zaoberal sa ich zastupiteľnosťou k širokopásmovému prístupu prostredníctvom xDSL.

a) širokopásmový prístup prostredníctvom FTTx

Budovanie optických sietí na Slovensku nabralo v posledných rokoch na význame. Najväčší národní, rovnako ako aj lokálni operátori sa zamerali na výstavbu týchto sietí v hustejšie osídlených mestských oblastiach. Podľa informácií z posledného úradom realizovaného zberu dát k 30.6.2011 bolo pokrytie optickými sieťami najväčších slovenských podnikov nasledovné:

Graf č. 1 Pokrytie vybraných najväčších slovenských podnikov optickou sieťou k 31.12.2010 (predmet OT)

Ako vyplýva z grafu, najväčším pokrytím disponujú spoločnosti ST, a.s. a Orange Slovensko, a.s., ktoré pristúpili k budovaniu optiky vo väčšine veľkých miest na území Slovenskej republiky. Pokrytie týchto 2 podnikov sa z veľkej časti prekrýva. Spoločnosť ST, a.s. je prítomná v 35 mestách a obciach vrátane nových rezidenčných objektov,

ktoré pokrýva prostredníctvom technológie FTTB. Spoločnosť Orange Slovensko, a.s. oznámila dostupnosť optickej siete v 17 mestách, optická sieť spoločnosti Swan, a.s. je dostupná v 9 mestách. Po hromadnej výstavbe optických sietí v posledných rokoch sú ohlasované investície na najbližšie časové obdobie nižšie, počíta sa prevažne so zahusťovaním pokrytia jednotlivých oblastí. Ostatné spoločnosti budujú optické prístupové siete len v najhustejšie zaľudnených lokalitách väčších miest a nemajú ambíciu dosiahnuť národné pokrytie. Najvyšší nárast pokrytia, v porovnaní s minulým polrokom o takmer 16 %, zaznamenala spoločnosť ST, a.s. Išlo pritom o zahusťovanie už pokrytých miest. Spoločnosť ST, a.s. už v takmer 20 % domácnostiach zdublikovala súčasnú infraštruktúru prostredníctvom technológie xDSL (s výnimkou nových rezidenčných projektov). Po skončení súčasnej lehoty viazanosti prístupov prostredníctvom technológie xDSL tak budú mať zákazníci možnosť bezplatného prechodu na už vybudované siete budúcej generácie. Optické siete sú z hľadiska pohľadu do budúcnosti náhradou existujúcich sietí prostredníctvom technológie xDSL. Pri definovaní relevantného trhu je nutné vziať do úvahy skutočnosť postupného nahradzovania súčasnej xDSL infraštruktúry novou infraštruktúrou prostredníctvom FTTx technológie. Úrad predpokladá, že ešte dlhú dobu budú existovať obe technológie súčasne, nakoľko dosiahnuť akceptovateľnú dobu návratnosti investície do technológie FTTx bude, hlavne vo vidieckych oblastiach, veľmi náročné. Vybudovanie paralelnej infraštruktúry celoplošne na území Slovenskej republiky v súčasnosti nie je možné považovať za realizovateľné.

Pre zastupiteľnosť optického prístupu a xDSL je dôležité uviesť porovnanie ponúk najväčších spoločností. Optický prístup ponúka užívateľovi na dnešnú dobu mimoriadne vysoké prenosové rýchlosti, ktoré mu prístup s technológiou xDSL nie je schopný zabezpečiť. Možnosti zvyšovania prenosových rýchlostí xDSL sú do značnej miery limitované veľkými priemernými vzdialenosťami domácností od hlavného rozvádzača. Spoločnosť ST, a.s. z toho dôvodu buduje optickú sieť v hustejšie zaľudnených oblastiach, kde ponúkané ceny optických prístupov sú porovnateľné s cenou dostupných xDSL prístupov. Optický širokopásmový prístup je schopný ponúknuť užívateľovi všetky služby ponúkané prostredníctvom xDSL. Užívateľ má zároveň k dispozícii oveľa vyššie prenosové rýchlosti, a to za porovnateľnú cenu, ako naznačuje nasledovný prehľad.

Tabuľka č.1 Prehľad maloobchodných ponúk ST, a.s., Orange, a.s. a Antik, s.r.o. platných ku dňu 26.10.2011

Podnik	Ponuka	Download v Mbps	Upload v Mbps	Cena za používanie
ST, a.s.	Turbo 2	2	0,384	16,37 €
ST, a.s.	Optik 2	30	3	14,87 €
Orange	Super	100	1	14,99 €
Antik	Štandard (3P)	64	64	17,90 €

Na základe uvedených údajov je možné skonštatovať, že širokopásmový prístup prostredníctvom optických vlákien ponúka užívateľovi niekoľko násobne vyššie prenosové rýchlosti v porovnaní s prístupom prostredníctvom xDSL. Ponuková cena takýchto prístupov je zároveň nižšia, ako cena tradičného prístupu prostredníctvom technológie xDSL. Zákazníci spoločnosti Orange Slovensko, a.s. majú možnosť získať prístup k internetu už za 14,99 eur. Ponúkaný program spoločnosti Antik Telekom, s.r.o. poskytuje užívateľovi najvýhodnejšie parametre služby, nakoľko táto spoločnosť ponúka k programu aj televíziu zadarmo. Antik Telekom, s.r.o. služby navyše ponúka bez viazanosti, čím sa výrazne odlišuje od ostatných konkurentov. Vyššie zobrazený vývoj trhového podielu prístupov FTTx, v porovnaní s technológiou xDSL, naznačuje zastupiteľnosť týchto technológií. Vzhľadom na vysokú kvalitu a porovnateľnú cenu služby poskytovanej prostredníctvom technológie FTTx je nepravdepodobné, že by sa zákazníci, využívajúci tento typ prístupu, vrátili späť k používaniu prístupu prostredníctvom xDSL. Je však potrebné brať do úvahy vzájomnú prepojenosť týchto dvoch technológií, kde technológia FTTx sa v budúcnosti stane nástupcom technológie xDSL, minimálne v hustejšie zaľudnených oblastiach, čoho dôkazom je aj minulý a súčasný vývoj na maloobchodnom trhu širokopásmového prístupu. Z toho dôvodu je potrebné považovať technológiu FTTx za súčasť trhu spolu so súčasne najrozšírenejšou technológiou xDSL.

Širokopásmový prístup prostredníctvom FTTx môže užívateľovi ponúknuť prístup na internet, digitálnu televíziu, ako aj hlasovú službu a je považovaný za zastupiteľný k širokopásmového prístupu prostredníctvom xDSL.

Úrad **považuje** služby poskytované prostredníctvom FTTx na maloobchodnej úrovni, t.j. z pohľadu koncového užívateľa **za zastupiteľné** k službám poskytovaným prostredníctvom xDSL.

b) širokopásmový prístup prostredníctvom technológie CATV

Tento typ širokopásmového prístupu umožňuje užívateľovi prístup do siete prostredníctvom existujúceho káblového televízneho vedenia. Jediným národným podnikom poskytujúcim služby prostredníctvom tejto technológie je spoločnosť UPC BROADBAND SLOVAKIA, s.r.o., ktorá je dostupná v 22 väčších mestách krajiny. Super rýchly káblový prístup, tvorený z 95 % optickým vedením umožňujúcim užívateľovi dosiahnuť rýchlosť sťahovania od 60 do 120 Mbit/s, je dostupný v 13 mestách (Bratislava, Dunajská Streda, Košice, Levice, Nové Zámky Trnava, Zvolen, Žilina, Prešov, Bardejov, Štúrovo). Celkový počet podnikov poskytujúcich širokopásmový prístup koncovým užívateľom prostredníctvom CATV je 37, pričom podiel UPC BROADBAND SLOVAKIA, s.r.o. na počte prístupov prostredníctvom CATV dosahuje 74 % a počet ostatných podnikov celkom len 26 %.

Keď porovnáme funkčnosť prístupov prostredníctvom káblového modemu a xDSL, zistíme, že oba typy prístupov sú schopné poskytnúť užívateľovi prístup na internet, službu digitálnej televízie, ako aj hlasovú službu, a to za nižšie uvedenú cenu.

Tabuľka č. 2 **Prehľad maloobchodných ponúk ST, a.s. a UPC, s.r.o. platných k 26.10.2011**

<i>Podnik</i>	<i>Produkt</i>	<i>Download v Mbit/s</i>	<i>Upload v Mbit/s</i>	<i>Cena za používanie</i>
ST, a.s.	Turbo 2	2	0,384	16,37
ST, a.s.	Turbo 3	6	0,512	21,95
UPC, s.r.o.	UPC F. Power 2	2	0,5	13,14
UPC, s.r.o.	UPC F. Power 25	25	2	9,73
UPC, s.r.o.	UPC F. Power 50	50	5	15,53

Z uvedeného vyplýva, že zákazníci majú možnosť využívania porovnateľného produktu poskytovaného prostredníctvom káblového modemu o takmer 20 % lacnejšie v prípade programu s 2 Mbit/s rýchlosti sťahovania dát. Spoločnosť UPC, s.r.o. však uviedla na trh nové produkty s neporovnateľne vyššími kvalitatívnymi parametrami, pričom ich cena je výrazne nižšia, ako cena produktov spoločnosti ST, a.s.

Pre podrobnejšie posúdenie zastupiteľnosti týchto technológií je potrebný pohľad na pokrytie územia jednotlivými technológiami. Ako bolo uvedené vyššie, spoločnosť UPC BROADBAND SLOVAKIA, s.r.o. je prítomná v 21 mestách Slovenska, ktoré tvoria len niečo vyše štvrtinový podiel obyvateľov obývajúcich tieto mestá k celkovému počtu obyvateľov Slovenskej republiky. Spoločnosť ST, a.s. poskytuje služby prostredníctvom technológie xDSL v takmer 75 % všetkých miest a obcí Slovenska. O zastupiteľnosti týchto technológií je teda možné uvažovať len v oblastiach, v ktorých je dostupné káblové vedenie. Úrad preto urobil aj porovnanie penetrácie oboch technológií (počítaná vo vzťahu k počtu obyvateľov).

Graf č. 2 Penetrácia širokopásmových xDSL prístupov spoločnosti ST, a.s. a UPC BROADBAND SLOVAKIA, s.r.o. cez káblový modem v mestách s dostupným káblovým prístupom k 31.12.2010 a k 30.06.2011 (predmet OT)

Spoločnosť UPC BROADBAND SLOVAKIA, s.r.o. dosahuje vyššiu penetráciu maloobchodných širokopásmových prístupov V ďalších ôsmich mestách je podiel počtu pripojení UPC, s.r.o.v porovnaní so spoločnosťou ST, a.s. Vývoj penetrácie širokopásmových prístupov podľa jednotlivých miest naznačuje len minimálne rozdiely v penetráciách xDSL prístupov spoločnosti ST, a.s. Penetrácia prístupov prostredníctvom káblového modemu v jednotlivých mestách rastie výraznejšie, ako je tomu v prípade xDSL. Najväčší rast penetrácie zaznamenala spoločnosť UPC, s.r.o., kde je k dispozícii najrýchlejší prístup prostredníctvom káblového modemu na Slovensku. Napriek výrazne nižším cenám produktov širokopásmového prístupu prostredníctvom káblového modemu, je úroveň penetrácie vo väčšine miest výrazne nižšia, ako u prístupov prostredníctvom technológie xDSL od ST, a.s. Penetrácia spoločnosti UPC, s.r.o. za celé územie Slovenska dosahuje spoločnosti ST, a.s. Jedným z dôvodov môže byť dlhodobá viazanosť produktov poskytovaných na slovenskom trhu, ktorá je zvyčajne 24 mesiacov. Zákazník má teda obmedzenú možnosť flexibilne zareagovať na výhodnejšiu alternatívnu ponuku, nakoľko pri vypovedaní zmluvy mu hrozia vysoké zmluvné pokuty.

Z pohľadu koncového užívateľa sú služby poskytované prostredníctvom rozvodov káblovej televízie zastupiteľné voči službám s technológiou xDSL.

Úrad **považuje** služby poskytované prostredníctvom rozvodov káblovej televízie - CATV **za zastupiteľné** na maloobchodnej úrovni, t.j. z pohľadu koncového užívateľa, k službám poskytovaným prostredníctvom technológie xDSL.

c) širokopásmový prístup prostredníctvom FWA

Rádiové spoje FWA v prístupovej sieti sú alternatívou voči klasickým metalickým vedeniam alebo optickým vláknam, ktoré prepájajú koncového užívateľa s verejnou telefónnou ústredňou. Na území Slovenskej republiky sa realizujú na základe individuálnych povolení najmä tam, kde v miestnej prístupovej sieti nie sú k dispozícii pevné prístupové vedenia s požadovanou kvalitou, resp. ich budovanie by bolo náročné a neefektívne, pričom ich životnosť je relatívne krátka v porovnaní so životnosťou optickej siete. Prenos informácie sa uskutočňuje prostredníctvom rádiového signálu v licencovaných pásmach.

Najväčším poskytovateľom širokopásmového prístupu prostredníctvom sietí FWA na Slovensku podľa počtu zákazníkov bola spoločnosť WiMAX Telecom Slovakia, s.r.o., ktorá sa orientovala hlavne na rezidenčných zákazníkov. Telekomunikačné služby poskytovala v pásme 3,5 GHz a zameriavala sa na oblasti s nedostupnou, alebo slabo vybudovanou alternatívnou infraštruktúrou. Spoločnosť WiMAX Telecom Slovakia, s.r.o. bola od 01.09.2011 prevzatá alternatívnym poskytovateľom, spoločnosťou Slovanet, a.s. Cena prístupov FWA je po kompletnom precenení všetkých produktov výrazne nižšia v porovnaní s produktom spoločnosti ST, a.s. prostredníctvom technológie xDSL. Je tu však pri všetkých neobmedzených programoch uplatňované FUP, kde po prenesení objemu dát 15 GB klesne užívateľovi rýchlosť až na 0,06 Mbit/s do konca fakturačného obdobia. Užívateľ zároveň nemá možnosť prístupu k doplnkovým službám širokopásmového prístupu (napr. IPTV, VoD), ktoré sú dostupné v prípade xDSL. Navyše pri aktivácii tohto programu s viazanosťou 24 mesiacov musí zákazník spoločnosti Slovanet, a.s. uhradiť inštalačný poplatok vo výške 30 eur, čo mierne zvyšuje celkovú priemernú cenu za obdobie viazanosti.

Tabuľka č. 3 Porovnanie produktov spoločnosti ST, a.s. a Slovanet, a.s. platných ku dňu 26.10.2011

Podnik	Produkt	Download v Mbit/s	Upload v Mbit/s	Cena za používanie
ST	Turbo 2	2	0,384	16,37 €
Slovanet, a.s.	Mini	2	0,512	14,76 €

Zaujímavé je aj porovnanie penetrácie prístupov ST, a.s. a Slovanet, a.s. na jednej strane vo všetkých krajských mestách a na druhej strane v 5 najmenších mestách (Leopoldov, Poltár, Bojnice, Svätý Jur a Želiezovce), v ktorých sú prítomní obaja operátori. Úrad zámerne zvolil najväčšie (krajské mestá) a na druhej strane 5 najmenších, v ktorých sú evidované prístupy prostredníctvom FWA, aby tak získal prehľad o konkurencieschopnosti tejto technológie vo veľkých mestách, ako aj v malých mestách.

Graf č. 3 Porovnanie penetrácie ST, a.s. a Slovanet, a.s. vo vybraných mestách k 31.12.2010 a k 30.06.2011 (predmet OT)

Uvedený graf, napriek výraznému pokrytiu všetkých týchto miest, poukazuje na slabú konkurencieschopnosť tohto typu prístupu v oblastiach s výskytom alternatívnych fixných infraštruktúr.

Niekoľko ďalších operátorov sa orientuje na poskytovanie služieb širokopásmového prístupu prostredníctvom fixného bezdrôtového FWA prístupu predovšetkým firemnej klientele. Na rezidenčných zákazníkov sa títo operátori zameriavajú minimálne a to hlavne z dôvodu vysokých zriaďovacích nákladov. Rozsah takto poskytovaných služieb na maloobchodnom trhu je minimálny. K 30.06.2011 bol podiel maloobchodných prístupov FWA nižší ako 2 %.

Úrad **nepovažuje** služby poskytované prostredníctvom fixného bezdrôtového prístupu FWA **za zastupiteľné** na maloobchodnej úrovni, t.j. z pohľadu koncového užívateľa, k službám poskytovaným prostredníctvom technológie xDSL.

d) širokopásmový prístup prostredníctvom WiFi

Poskytovanie služieb prostredníctvom WiFi sietí na maloobchodnom trhu ponúka veľké množstvo predovšetkým malých lokálnych operátorov. Podniky, ktoré si splnia oznamovaciu povinnosť a deklarujú záujem prevádzkovať WiFi sieť a poskytovať prostredníctvom tejto siete elektronické komunikačné služby, prevádzkujú sieť WiFi na základe všeobecného povolenia, ktoré oprávňuje bližšie nešpecifikovanú skupinu prevádzkovať rádiové zariadenie v súlade s podmienkami uvedenými vo všeobecnom povolení. Pevný rádiový prístup WiFi v pásme nevyžadujúcom individuálne povolenie na používanie frekvencií 2,4 GHz a 5 GHz negarantuje dostatočnú kvalitu pripojenia, šíri sa vo voľnom frekvenčnom pásme, v ktorom sa operátori navzájom môžu rušiť a nevedia zaručiť poskytovanú rýchlosť prenosu dát.

Čo sa týka technických parametrov, WiFi má nízky výkon e.i.r.p. (effective isotropic radiated power) na úrovni maximálne 100 mili-Watt s dosahom okolo 100 metrov (napr. FWA má výkon omnoho vyšší).

WiFi pripojenie je vysoko citlivé aj na zlé poveternostné podmienky, vplyvom ktorých sa výrazne zhoršuje kvalita pripojenia, čomu zodpovedá aj výrazne nižšia cena týchto pripojení, ktorá odzrkadľuje uvedené kvalitatívne nedostatky.

Úrad uskutočnil cenové porovnanie najväčších WiFi poskytovateľov, kde zisťoval periodické poplatky za internetové prístupy, ktoré následne porovnal s prístupmi xDSL spoločnosti ST.

Tabuľka č. 4 Porovnanie najvyužívanejších produktov spoločnosti ST, a.s. a priemeru 100 najväčších WiFi poskytovateľov ku dňu 30.06.2011

<i>Operátor</i>	<i>Produkt</i>	<i>Download v Mbit/s</i>	<i>Cena za používanie v €/mesiac</i>
<i>ST</i>	<i>Turbo 2</i>	<i>2</i>	<i>16,37</i>
	<i>TOP100 WiFi</i>	<i>2,82</i>	<i>14,3</i>

V tabuľke sú uvedené ceny najvyužívanejších programov k 31.12.2010. Vyššie uvedené porovnanie naznačuje porovnateľné teoretické rýchlosti oboch technológií, ceny prístupov WiFi sú však výrazne odlišné od technológie xDSL. Úrad si túto skutočnosť vysvetľuje nižšou kvalitou prístupov WiFi, ktoré sú poskytované vo voľných pásmach. Týmto sa stáva služba poskytovaná prostredníctvom WiFi nekonkurencieschopná v porovnaní s technológiou xDSL. Tieto kvalitatívne nedostatky sú zodpovedajúcim spôsobom odzrkadlené v cene za používanie WiFi prístupov. Takýto prístup nižšej kvality môže byť akceptovateľný pre koncového užívateľa, ktorý sa svojím

spotrebiteľským správaním odlišuje od priemerného užívateľa xDSL prístupu a vyhovuje mu aj prístup nižšej kvality, ktorý má možnosť získať za nižšiu cenu.

Podiel poskytovaných služieb prostredníctvom WiFi sietí na maloobchodnom trhu bol k 31.12.2010 síce relatívne vysoký a tvoril viac ako 20 %, avšak kvalita služieb je neporovnateľne nižšia v porovnaní so službami xDSL. Prístup je zdieľaný, často aj medzi niekoľkými desiatkami zákazníkov, čo výrazne znižuje kvalitu služby, najmä v čase väčšej vyťaženia siete. Rovnako ako technológia FWA, ani siete vo voľných pásmach nie sú schopné ponúknuť zákazníkovi doplnkové služby širokopásmového prístupu (napr. IPTV, VoD).

Technológia WiFi by mohla byť zastupiteľná k xDSL resp. FTTx len pre takého spotrebiteľa, ktorý neprenáša veľké objemy dát a nevyžaduje prístup k doplnkovým službám poskytovaným pri širokopásmovom prístupe v pevnej sieti.

Relatívne vysoký podiel služieb prostredníctvom WiFi sietí podľa názoru úradu súvisí s nízkou dostupnosťou alternatívnych infraštruktúr vo vidieckych oblastiach Slovenskej republiky. V niektorých, hlavne v riedko osídlených oblastiach, zákazník často nemá na výber žiadnu inú alternatívu, pretože WiFi je jediná možnosť získania služieb v danej oblasti.

Preto úrad urobil aj porovnanie penetrácie technológie WiFi a xDSL a vývoj je zobrazený v nasledovnom grafe.

Graf č. 4 Porovnanie penetrácie ST, a.s. a WiFi vo vybraných mestách k 31.12.2010 (predmet OT)

Vyššie uvedený graf potvrdzuje predchádzajúce tvrdenia o slabej konkurencieschopnosti technológie WiFi v porovnaní s xDSL. Prístupy prostredníctvom technológie WiFi nemajú porovnateľnú penetráciu ani v krajských mestách, ani v najmenších mestách porovnávaných aj v prípade technológie FWA. V žiadnej zo sledovaných oblastí technológia WiFi neohrozuje pozíciu technológie xDSL. Zároveň je možné vidieť vyššiu úroveň penetrácie xDSL prístupu v menších mestách (prvá strana grafu), kde nie sú dostupné iné fixné alternatívne infraštruktúry. Technológia WiFi si však v priemere udržiava stabilné úrovne penetrácie naprieč všetkými mestami, nakoľko sa orientuje prevažne na pokrytie oblastí, kde absentuje fixná infraštruktúra.

Úrad **nepovažuje** služby poskytované prostredníctvom WiFi sietí **za zastupiteľné** na maloobchodnej úrovni (z pohľadu koncového užívateľa) k službám poskytovaným prostredníctvom technológie xDSL.

e) širokopásmový prístup prostredníctvom satelitu, PLC a prenajatých okruhov

Podľa najnovších informácií zo zberu dát technológia PLC bola použitá len v 7 menších vidieckych oblastiach na celom území Slovenskej republiky. Takmer vo všetkých prípadoch ide o obce s nedostupnou alternatívnou fixnou infraštruktúrou. Úrad v budúcnosti výraznejší rast trhového podielu tejto technológie nepredpokladá. Podľa informácií zo zberu dát ide výhradne o vidiecke oblasti s nízkou hustotou zaľudnenia a malým počtom domácností. Na základe uvedeného preto úrad predpokladá, že táto technológia v minimálnej miere (do ďalšieho kola analýzy predmetného relevantného trhu) ovplyvní konkurenčné prostredie na maloobchodnom trhu širokopásmových služieb na Slovensku. V tabuľke nižšie úrad porovnal služby prostredníctvom technológie PLC a xDSL a konštatuje, že oba typy prístupu majú porovnateľné kvalitatívne parametre a tiež porovnateľnú cenu. Technológia PLC je prítomná len v takých oblastiach, kde nie je dostupná technológia xDSL. Tento dôvod je rozhodujúcim dôvodom, ktorý podporuje stanovisko úradu o nezastupiteľnosti týchto dvoch technológií.

Tabuľka č. 5 Porovnanie parametrov a cien služieb prostredníctvom technológií xDSL a PLC

Spoločnosť	Produkt	Download v Mb/s	Viazanosť v mesiacoch	Cena s DPH
ST, a.s.	Turbo 2 - xDSL	2	24	16,37 €
Slovanet	PLC	4,1	24	15,55 €

Trhový podiel technológie PLC na maloobchodnom trhu širokopásmového prístupu k 30.6.2011 bol veľmi nízky a predstavoval len 0,064 %.

Z dôvodu minimálneho využívania, ako aj dostupnosti tejto technológie, sa úrad rozhodol pre jej nezahrnutie do vymedzenia trhu na maloobchodnej úrovni.

Satelitná technológia má v porovnaní s PLC technológiou neobmedzenú dostupnosť. Limitujúcim faktorom, ktorý ovplyvňuje jej nízku použiteľnosť, je vysoká cena. V tabuľke nižšie úrad uvádza prístup prostredníctvom satelitnej technológie a technológie xDSL. Prístup prostredníctvom technológie xDSL od spoločnosti ST, a.s je výrazne lacnejší v porovnaní so satelitným prístupom a navyše musí zákazník zaplatiť vysoké jednorazové zriaďovacie poplatky. Tento prístup obsahuje tiež obmedzený dátový limit na úrovni 5 GB na mesiac. V zbere údajov celkom 3 poskytovatelia uviedli prístupy prostredníctvom satelitnej technológie, z ktorých najväčším bola spoločnosť Towercom, a.s.. Z toho dôvodu bolo v tabuľke použité cenové porovnanie xDSL a satelitu na základe najvyužívanejšieho programu tejto spoločnosti.

Tabuľka č. 6 Porovnanie parametrov a cien služieb prostredníctvom technológií xDSL a satelitu

Spoločnosť	Produkt	Download v Mb/s	Viazanosť v mesiacoch	Cena s DPH
ST, a.s.	Turbo 2 - xDSL	2	24	16,37 €
Towercom, a.s.	Satelit	1	24	46,99 €

Trhový podiel satelitnej technológie na maloobchodnom trhu širokopásmového prístupu k 30.6.2011 bol 0,035 %.

Kvôli minimálnemu využitiu a výrazne rozdielnym produktovým charakteristikám vrátane výrazne rozdielnej ceny prístupu prostredníctvom tejto technológie, sa úrad rozhodol pre jej nezahrnutie do vymedzenia trhu na maloobchodnej úrovni

Na základe analýzy zastupiteľnosti na maloobchodnom trhu úrad dospel k záveru, že súčasťou maloobchodného relevantného trhu sú okrem širokopásmového prístupu poskytovaného prostredníctvom technológie xDSL aj optické širokopásmové prístupy FTTx a prístupy poskytované na televíznom káblovom vedení prostredníctvom káblového modemu.

Prístupy prostredníctvom bezdrôtového širokopásmového prístupu FWA a WiFi, širokopásmového prístupu prostredníctvom mobilnej siete, ako ani širokopásmové prístupy prostredníctvom prenajatých okruhov, PLC a satelitu nie sú zastupiteľné k xDSL technológiám a nie sú teda súvisiaceho maloobchodného trhu.

Úrad **nepovažuje** služby poskytované prostredníctvom satelitu, PLC a prenajatých okruhov **za zastupiteľné** na maloobchodnej úrovni (z pohľadu koncového užívateľa) k službám poskytovaným prostredníctvom technológie xDSL.

Úrad porovnal trhové podiely širokopásmových prístupov prostredníctvom infraštruktúr v pevnom mieste za prvý polrok 2011 a tieto sú zobrazené v nasledujúcom grafe.

Graf č. 5 Trhové podiely maloobchodných širokopásmových prístupov prostredníctvom infraštruktúry na pevnom mieste k 30.06.2011 (predmet OT)

Podľa trhových podielov zobrazených v grafe úrad konštatuje, že na maloobchodnom trhu širokopásmového prístupu bez ohľadu na použitú technológiu prístupu spoločnosť ST, a.s. k 30.06.2011 disponuje výrazným trhovým podielom na úrovni [REDACTED]. V porovnaní s minulým polrokom úrad zaznamenal mierny nárast - o 0,2 %. Rok predtým, k 31.12.2009, bol trhovú podiel spoločnosti ST, a.s. na úrovni [REDACTED]. Úrad preto považuje trhovú podiel spoločnosti ST, a.s. v poslednom období za stabilný a jeho výška dokazuje významnú pozíciu spoločnosti ST, a.s. na maloobchodnom trhu. V porovnaní so spoločnosťou ST, a.s. mala zaokrúhlene [REDACTED] trhovú podiel spoločnosť UPC BROADBAND SLOVAKIA, s.r.o. a [REDACTED] podiel spoločnosť Orange Slovensko, a.s. Ďalších 8 najvýznamnejších alternatívnych operátorov malo kumulatívne len [REDACTED] podiel na maloobchodných širokopásmových prístupoch v pevnom mieste. Trhovú podiel [REDACTED] dosiahli operátori, ktorí poskytovali koncovým užívateľom na maloobchodnej úrovni xDSL prístup od spoločnosti ST. Zvyšných 674

lokálnych operátorov pôsobiacich na celom území Slovenska malo trhový podiel zaokrúhlene [REDACTED].

Graf č. 6 Trhové podiely zastupiteľných fixných širokopásmových prístupov zastupiteľných na maloobchodnej úrovni k 30.6.2011 (predmet OT)

Vyššie uvedený graf zobrazuje trhové podiely podnikov poskytujúcich širokopásmový prístup na maloobchodnom trhu prostredníctvom technológií xDSL, FTTx a káblového modemu. Podiel spoločnosti ST, a.s. na trhu širokopásmových prístupov zastupiteľných na maloobchodnej úrovni bol k 30.6.2011 57,3 %. V porovnaní s minulým polrokom úrad zaznamenal mierny rast a to o 0,5 %. Aj tento podiel dokazuje silnú pozíciu spoločnosti ST, a.s. na maloobchodnom trhu v rámci prístupov prostredníctvom zastupiteľných technológií.

Analýza širokopásmových prístupov prostredníctvom verejnej mobilnej telefónnej siete

Ako je uvedené vyššie, veľkoobchodný trh č. 4 je zadaný ako služba veľkoobchodného fyzického prístupu poskytovaného prostredníctvom infraštruktúry na pevnom mieste. Keďže koncový užívateľ si pri výbere služby širokopásmového prístupu vyberá zo všetkých pre neho dostupných služieb, preto sa úrad zaoberal aj širokopásmovým prístupom prostredníctvom verejnej mobilnej telefónnej siete. Dôvodom bolo aj to, že mobilný širokopásmový prístup sa v posledných rokoch stal

významnejší. Počet maloobchodných prístupov v mobilnej sieti tvoril k 30.6.2010 takmer 35 % v pomere k celkovému počtu fixných širokopásmových prístupov. Podľa informácií spoločnosti Orange, signál 3G - UMTS siete, umožňujúcej maximálne teoretické rýchlosti až 14,4 Mbit/s, pokrýval 68 % populácie. Mobilná sieť spoločnosti ST, a.s. disponuje sieťami s maximálnymi teoretickými rýchlosťami 5,3/1,8 Mbit/s pri FLASH-OFDM resp. 7,2/1,46 Mbit/s pre 3G s nastavbami HSDPA a HSUPA, s pokrytím 42 % populácie. Spoločnosť ST, a.s. ku dňu 24.3.2011 uviedla do komerčnej prevádzky nastavbu 3G siete HSPA+. Táto technológia umožňuje sťahovanie dát s technologickým rýchlostným stropom 21,8 Mbit/s. Postupne má byť nastavba implementovaná na celej sieti. Do konca roka má spoločnosť ST, a.s. v pláne pokrývať vysokorýchlostnou nastavbou HSPA+ 60 % populácie. Plán na rozšírenie pokrytia pre rok 2012 hovorí až o 80 % populácie v pokrytí siete. To naznačuje vysoký konkurenčný potenciál mobilného širokopásmového prístupu.

Úrad na maloobchodnej úrovni, t.j. z pohľadu koncového užívateľa zohľadnil všetky dôležité faktory, ktoré by mohli ovplyvniť zastupiteľnosť širokopásmového prístupu prostredníctvom xDSL a prostredníctvom mobilnej telefónnej siete. Pre užívateľa sú podstatné základné parametre poskytovanej služby, ako je cena, stabilita pripojenia, maximálna rýchlosť prenosu dát v smere k užívateľovi, ako aj od užívateľa, reálne dosahovaná rýchlosť prenosu dát, prípadné dátové limity, či obmedzenia, zriaďovacie náklady služby a podobne.

Tabuľka č. 7 Porovnanie maloobchodných cien prístupu prostredníctvom xDSL a mobilného širokopásmového prístupu k 26.10.2011

Podnik	Produkt	Download v Mbps	Upload v Mbps	FUP, alebo dátový limit v GB/mesiac	Cena za používanie
ST, a.s.	Turbo 2	2	0,384	120 GB FUP	16,37 €
ST, a.s.	Neobmedzený mob. Internet 2	42/5,3	1,46/1,8	10 GB limit	16,74 €
ST, a.s.	Neobmedzený mob. Internet 3	42/5,3	1,46/1,8	10 GB FUP	19,74 €
Orange	Premium +	14,4/7,2	0,384	6 GB limit	16,99 €
Orange	Premium +	14,4/7,2	0,384	12 GB FUP	22,99 €

Z porovnania vo vyššie uvedenej tabuľke vyplýva, že ponuky mobilného širokopásmového prístupu sú cenovo porovnateľné len v prípade programov s dátovými limitmi, resp. FUP na úrovni 6-10 GB mesačne. Maximálne teoretické rýchlosti sťahovania, ako aj odosielania dát sú síce výrazne vyššie, reálne sa však približujú

parametrom porovnateľnej služby Turbo 2, poskytovanej prostredníctvom technológie xDSL. Najaktuálnejšia ponuka mobilných prístupov naznačuje postupné zvyšovanie prevádzky pri pohľade smerom do budúcnosti vzhľadom na neustále sa zvyšujúce nároky užívateľov, ako aj pokrok v oblasti internetových aplikácií, Úrad predpokladá, že je možné očakávať výrazný nárast objemov prevádzky aj v prípade prístupov v pevnej sieti, či už prostredníctvom technológie xDSL, alebo prostredníctvom FTTx. Súčasný dátový limit ponúkaný poskytovateľmi mobilných širokopásmových prístupov, ktoré začnú koncoví užívatelia využívať až v horizonte do 2 rokov (najvyužívanejšia doba viazanosti je 24 mesiacov) sa začnú približovať objemom prevádzky nameranej v pevnej sieti prostredníctvom xDSL technológie už v roku 2010. V tom čase však budú objemy prevádzky aj v pevnej sieti s veľkou pravdepodobnosťou na oveľa vyššej úrovni. Úrad preto nepredpokladá výrazné zblížovanie užívateľského správania, ktoré sa medzi porovnávanými technológiami v súčasnosti výrazne odlišuje.

Výhodou mobilného širokopásmového prístupu je jeho mobilita. Užívateľ má so svojím zariadením umožnený prístup na internet kdekoľvek v dosahu siete poskytovateľa služby. Tento prístup však obsahuje obmedzený predplatený objem dát, ktoré môže užívateľ mesačne preniesť. Porovnateľný tak môže byť len z pohľadu spotrebiteľa, ktorý neprenáša veľké objemy dát a nevyžaduje prístup k doplnkovým službám poskytovaným pri širokopásmovom prístupe v pevnej sieti. Na druhej strane má však prístup na internet za priaznivú cenu a môže ho využívať kdekoľvek v dostupnosti siete poskytovateľa služby.

Úrad urobil porovnanie jednotlivých technológií vzhľadom na objem prevádzky za rok 2010 prepočítané na jedného užívateľa a toto porovnanie je v grafe č. 7.

Graf č. 7 Porovnanie objemov prevádzky jednotlivých technológií širokopásmového prístupu za rok 2010.

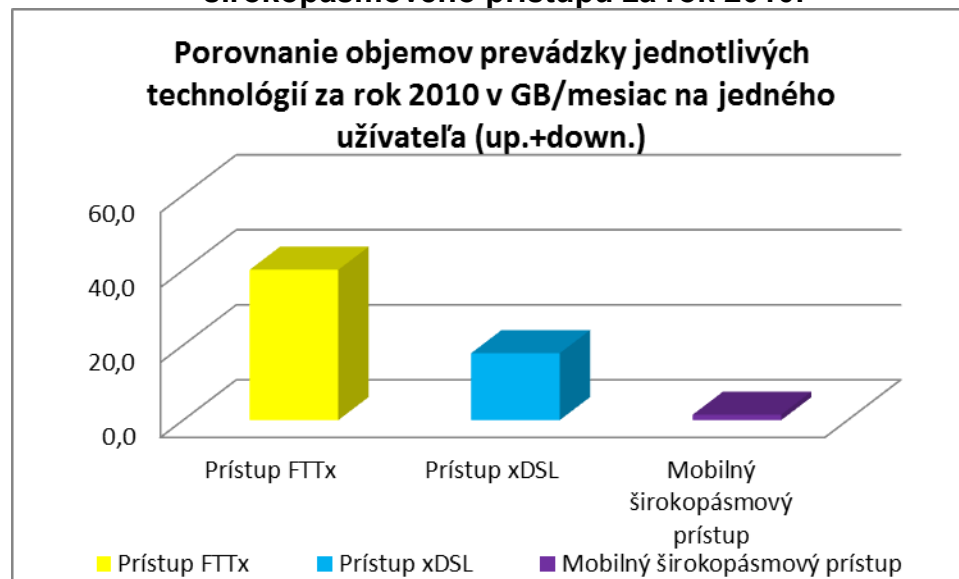

Z grafického znázornenia vyplýva, že priemerný užívateľ mobilného širokopásmového prístupu preniesol mesačne približne 10 krát menej dát, ako užívateľ prístupu xDSL, a neporovnateľne menej ako užívateľ prístupu FTTx. Takmer polovica mobilných širokopásmových prístupov je evidovaná na firemných/nebytových zákazníkov a najvyužívanejšie programy majú predplatený len minimálny objem dát na mesiac (väčšinou 1- 2 GB) a tieto objemy sú v priemere dodržiavané. Z uvedeného vyplýva, že mobilný širokopásmový prístup je využívaný príležitostne, resp. obmedzene a je skôr doplnkovou službou umožňujúcou mobilitu užívateľa, alebo alternatívou prístupu na internet s nižšou kvalitou.

Pod výrazný rast počtu širokopásmových pripojení sa vo veľkej miere podpísali kampane mobilných poskytovateľov, ktorí sa zamerali predovšetkým na menej bonitného klienta, ktorý nemal dovtedy v domácnosti prístup na internet, ale možno ani osobný počítač. Za porovnateľnú cenu k prístupu prostredníctvom xDSL dostal zákazník aj notebook na splátky. V niektorých kampaniach dokonca dostal zákazník pri podpísaní dodatku k zmluve o hlasovej službe notebook len za 0,03 eur. Najvýhodnejšie ponuky obsahovali v prípade mobilnej siete ST, a.s. 1 GB predplatený objem dát už za cenu necelých 10 eur vrátane notebooku. Po skončení viazanosti podnik poskytol zákazníkovi predĺženie zmluvy s niekoľko násobne vyšším objemom predplatených dát za porovnateľnú cenu. Títo však už nemali možnosť získať nový notebook. Zákazníci spoločnosti Orange Slovensko, a.s. mali napríklad možnosť využiť pri predložení potvrdenia o návšteve školy ponuku s predplateným objemom dát 1,5 GB len za 7 eur počas celej doby viazanosti, k čomu mali možnosť získať notebook na splátky už za cenu 10 eur mesačne pri dlhodobej viazanosti zmluvy. Takýchto ponúk bolo počas posledných rokov niekoľko. Podniky týmito akciami za mimoriadne priaznivú cenu prispeli výrazným spôsobom k rastu penetrácie internetového pripojenia na Slovensku. Najlacnejšie programy však poskytovali predplatený objem dát len 500 až 600 MB, so spoplatnením dátového prenosu nad rámec predplatených dát. Ak by zákazníci využívali takéto pripojenia v rozsahu, ako je to bežné pri pripojení prostredníctvom xDSL, fakturovaná mesačná platba za mobilný širokopásmový prístup by bola niekoľko násobne vyššia ako u xDSL. Na základe uvedeného úrad konštatuje, že porovnávané služby disponujú neporovnateľnými kvalitatívnymi parametrami. V súčasnej dobe mobilní poskytovatelia pristupujú k rušeniu dátových limitov a prechádzajú na FUP obmedzenia, kedy sa zákazníkovi po dosiahnutí určitého objemu prenesených dát (väčšinou na úrovni pôvodných dátových limitov) zníži prenosová rýchlosť pod úroveň minimálnej rýchlosti širokopásmového prístupu. Tým sa zákazníkovi služba mobilného širokopásmového prístupu nezdražuje rozsiahlejším využívaním a spoplatnením prenesených dát nad rámec dátového limitu, ale sa mu degraduje kvalita poskytovanej služby po dosiahnutí FUP limitu na nízku úroveň 64 kbit/s.

Úrad konštatuje, že na základe posúdenia a vyhodnotenia všetkých vyššie uvedených charakteristík, sa mobilný širokopásmový prístup nemôže považovať za zastupiteľný voči prístupu prostredníctvom xDSL, Úrad považuje mobilný širokopásmový prístup skôr za doplnkovú službu umožňujúcu mobilitu užívateľa vyžadujúceho prístup

na internet kdekoľvek sa nachádza, alebo ako alternatívu prístupu na internet nižšej kvality.

Na základe vyššie uvedeného úrad nepovažuje mobilný širokopásmový prístup za zastupiteľný so širokopásmovým prístupom prostredníctvom xDSL.

Zhrnutie zastupiteľnosti služieb na maloobchodnej úrovni

Ako je uvedené vyššie, úrad považuje na maloobchodnej úrovni za zastupiteľné širokopásmové prístupy prostredníctvom xDSL, FTTx a káblových rozvodov. Porovnanie širokopásmových prístupov spoločnosti ST, a.s. UPC BROADBAND SLOVAKIA, s.r.o. a Orange Slovensko, a.s. k 30.06.2011 je znázornené vyššie v grafe č. 6. Uvedený graf zobrazuje trhové podiely jednotlivých podnikov, ktoré úrad považuje za zastupiteľné, to znamená, že do podielu spoločnosti Orange Slovensko, a.s. sú zahrnuté len prístupy prostredníctvom optickej siete. Ako vyplýva z grafického zobrazenia, podiel spoločnosti ST, a.s. na maloobchodnom trhu širokopásmových prístupov bol k 30.6.2011 najvyšší a predstavoval [REDACTED]. V porovnaní s minulým polrokom (t. j. od konca roku 2010) úrad zaznamenal mierny rast a to o [REDACTED]. Aj tento podiel dokazuje silnú pozíciu spoločnosti ST, a.s. na maloobchodnom trhu v rámci prístupov prostredníctvom zastupiteľných technológií.

Len pre zaujímavosť úrad v grafe č. 8 uvádza trhové podiely zastupiteľných širokopásmových prístupov jednotlivých spoločností, ale do trhového podielu spoločnosti Orange Slovensko, a.s. zahrnul aj prístupy prostredníctvom mobilnej siete (napriek záveru, že mobilné prístupy úrad nepovažuje za zastupiteľné).

Graf č. 8 Trhové podiely širokopásmových fixných a mobilných prístupov na maloobchodnej úrovni k 30.6.2011 (predmet OT)

Ako vidieť z grafického zobrazenia, aj po zahrnutí mobilného širokopásmového prístupu dosahuje najväčší trhovú podiel spoločnosť ST, a.s. a to [REDACTED]

B) Zastupiteľnosť služieb na veľkoobchodnej úrovni

Pri posudzovaní možných substitútov na strane **ponuky** na veľkoobchodnej úrovni sa úrad zaoberal otázkou: prostredníctvom akej infraštruktúry je možné poskytovať veľkoobchodný fyzický prístup tak, aby bol tento prístup zastupiteľný s poskytovaním veľkoobchodného uvoľneného prístupu k účastníckemu vedeniu?

Pri posudzovaní možných substitútov na strane **dopytu** na veľkoobchodnej úrovni sa úrad zaoberal otázkou: prostredníctvom odoberania veľkoobchodného prístupu k akej infraštruktúre by mohol mať veľkoobchodný odberateľ záujem poskytovať širokopásmové a hlasové služby svojim koncovým užívateľom, pričom tento prístup by bol zastupiteľný s poskytovaním veľkoobchodného uvoľneného prístupu k účastníckemu vedeniu?

Zastupiteľnosť služby prístupu v pevnom umiestnení na veľkoobchodnej úrovni preto úrad skúmal z pohľadu poskytovania resp. odoberania potenciálnej veľkoobchodnej služby. Z uvedeného vyplýva, že zastupiteľnosť služieb je rozdielna a preto pri posudzovaní zastupiteľnosti na veľkoobchodnej úrovni je možné prísť k inému záveru, ako pri posudzovaní zastupiteľnosti na maloobchodnej úrovni, pretože spôsob, resp. uhol posudzovania zastupiteľnosti služby je odlišný.

Veľkoobchodným (fyzickým) prístupom k infraštruktúre siete (vrátane úplného alebo spoločného prístupu k účastníckemu vedeniu) na pevnom mieste sa rozumie taký prístup, ktorý umožňuje spojenie koncového bodu siete s hlavným rozvádzačom alebo rovnocenným zariadením vo verejnej sieti elektronických komunikácií v pevnom umiestnení. Tento prístup je realizovaný takým spôsobom, ktorý umožňuje fyzický prístup ku koncovému bodu siete.

V nadväznosti na vyššie uvedené úrad považuje z hľadiska spôsobu realizácie fyzického prístupu nasledujúce služby za služby patriace na predmetný relevantný trh:

- a) prístup prostredníctvom účastníckych metalických vedení,
- b) prístup prostredníctvom optickej prístupovej siete až ku koncovému užívateľovi – FTTH (fibre to the home),
- c) prístup prostredníctvom kombinácie optickej a metalickej prístupovej siete.

Spôsob prístupu podľa písm. b) a c) budú v ďalšom texte súhrnne označené ako FTTx.

Metalické prístupové siete boli pôvodne budované pre poskytovanie úzkopásmových služieb, teda nie pre poskytovanie širokopásmových služieb. Metalické, klasické medené káble, boli inštalované pred šesťdesiatimi, sedemdesiatimi rokmi so životnosťou šesťdesiat, sedemdesiat alebo osemdesiat rokov. Dnes technologicky dožívajú. Tieto siete však musia byť vzhľadom na poskytovanie služieb udržiavané. Náklady na ich údržbu sú a v budúcnosti stále viac budú konfrontované s nákladmi na ich nahradenie optickými sieťami. Vzhľadom na viaceré existujúce technologické obmedzenia metalické prístupové technológie postupne ustupujú, pretože v budúcnosti predstavujú tzv. „bottleneck“, ktorý bráni požadovanému navýšeniu rýchlosti pre koncových užívateľov. Preto úrad konštatuje, že nemožno uvažovať a predpokladať v budúcnosti rozvoj týchto sietí. V lokalitách s novou výstavbou, kde neboli metalické siete inštalované vôbec, sú budované nové siete buď na báze optiky tak v súčasnosti pôsobiacimi podnikmi, ako aj novými lokálnymi operátormi, alebo boli budované iné prístupové siete. Úrad preto konštatuje, že optické siete sú jednoznačne sieťami, ktoré už aj v súčasnosti nahrádzajú a budú nahrádzať existujúce metalické siete.

Na území Slovenskej republiky sa začali budovať optické siete približne od roku 2000, ale výraznejší rozvoj úrad zaznamenal od roku 2008. Preto úrad pri definovaní tohto trhu dospel k názoru, že je potrebné v rámci fyzického prístupu brať do úvahy aj postupný proces nahradzovania metalických sietí sieťami FTTx a posudzovať situáciu nielen na metalických sieťach, ale aj na optických sieťach. Aj keď optické siete umožňujú realizovať veľkoobchodný fyzický prístup, v súčasnosti žiadny z prevádzkovateľov optických sietí neponúka službu veľkoobchodného fyzického prístupu. Optické siete sú využívané jednotlivými podnikmi pre poskytovanie svojich vlastných maloobchodných služieb.

Najrozšírenejšie spôsoby optických pripojení na území Slovenskej republiky sú hlavne FTTB a FTTH. Úrad eviduje od roku 2008 v budovaní optických sietí zvýšený záujem zo strany operátorov ako aj malých lokálnych prevádzkovateľov.

Úrad sa následne zaoberal otázkou, na akých sieťach je možné poskytovať službu veľkoobchodného prístupu rovnakým alebo porovnateľným spôsobom ako na sieťach metalických a sieťach optických. Úrad posúdil vymedzenie trhu z hľadiska možných substitútov na strane dopytu a ponuky a teda posudzoval, či by súčasťou trhu mohla byť tiež služba fyzického prístupu prostredníctvom inej infraštruktúry, ktorá slúži na poskytovanie služieb hlasovej komunikácie a širokopásmového prístupu koncovým užívateľom:

a) prístup prostredníctvom siete televíznych káblových rozvodov - CATV

Siete televíznych káblových rozvodov sú vybudované na princípe zdieľania dátového toku medzi dátovou ústredňou v hlavnej stanici a káblovými modemami u koncových užívateľov. Prenos dát sa riadi štandardom DOCSIS (Data Over Cable Service Interface Specification) alebo jeho európskym ekvivalentom euroDOCSIS. Existujúce káblové siete na území Slovenskej republiky a ich geografické pokrytie je limitované. Siete televíznych káblových rozvodov sú takou infraštruktúrou, ktorá je zakončená v koncovom bode siete koaxiálnym káblom a pre poskytovanie širokopásmových služieb využíva káblový modem.

Veľkoobchodný prístup k sieťam CATV je v súčasnosti a rovnako aj v krátkodobom časovom horizonte na území Slovenskej republiky nerealizovateľný a to z dôvodu, že sa

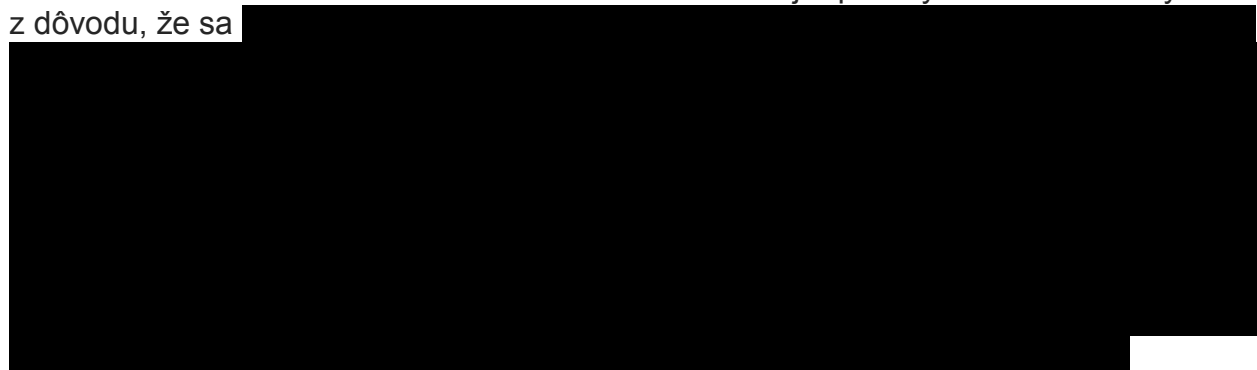

Veľkoobchodný fyzický prístup k sieťam CATV preto úrad **nepovažuje za zastupiteľnú** k službe fyzického prístupu prostredníctvom účastníckych metalických alebo optických sietí.

Za siete CATV v uvedenom zmysle nie sú, v nadväznosti na vyššie uvedené, považované siete FTTx, aj keď sú na nich poskytované služby prenosu televízneho vysielania na maloobchodnej úrovni.

b) prístup prostredníctvom bezdrôtových technológií FWA

Rádiové spoje FWA v prístupovej sieti sú alternatívou voči klasickým metalickým vedeniam alebo optickým vláknami, ktoré prepájajú koncového užívateľa s verejnou telefónnou ústredňou. Táto technológia je určená pre bezdrôtové metropolitné siete, pre prenosy dát na väčšie vzdialenosti a prostredníctvom nej je tiež možné poskytovať aj hlasové služby. Pripojenie touto technológiou poskytuje dostatok prenosovej kapacity a umožňuje poskytovať služby s garantovanou kvalitou. Na území Slovenskej republiky sa realizujú na základe individuálnych povolení najmä tam, kde v miestnej prístupovej sieti nie sú k dispozícii pevné prístupové vedenia s požadovanou kvalitou, resp. ich budovanie by bolo náročné a neefektívne, pričom ich životnosť je relatívne krátka v porovnaní so životnosťou optickej siete. Prenos informácie sa uskutočňuje prostredníctvom rádiového signálu v licencovaných pásmach. Rozsah FWA sietí je

minimálny, čo dokazuje aj podiel FWA širokopásmových prístupov poskytovaných koncovým užívateľom.

Z technicko-technologického hľadiska fyzický prístup k rádiovému signálu nie je možné realizovať. Technické riešenie zdieľaním rádiovkej prístupovej siete je neuskutočniteľné.

Veľkoobchodný prístup k sieťam FWA úrad **nepovažuje za zastupiteľnú službu** k službe fyzického prístupu prostredníctvom účastníckych metalických alebo optických sietí.

c) prístup prostredníctvom siete **WiFi**

Poskytovanie služieb prostredníctvom WiFi sietí, ktoré nevyžaduje individuálne povolenie na používanie frekvencií (v pásme 2,4 GHz a 5 GHz), ponúka veľké množstvo predovšetkým malých lokálnych operátorov. Kvalita tohto pripojenia môže byť rozdielna, ale napriek tomu je tento spôsob pripojenia na území Slovenskej republiky populárny najmä vďaka jednoduchej inštalácii a prijateľnej cene za používanie.

Prenos signálu sa uskutočňuje prostredníctvom rádiového signálu a poskytovanie služieb touto technológiou nemá mechanizmy na dosahovanie a ovplyvňovanie garantovanej kvality služieb.

Veľkoobchodný prístup prostredníctvom siete WiFi úrad **nepovažuje za zastupiteľnú službu** k službe fyzického prístupu prostredníctvom účastníckych metalických alebo optických sietí, pretože z technicko-technologického hľadiska neponúka ekvivalentnú možnosť prístupu ani v kombinácii s nefyzickým alebo virtuálnym prístupom prostredníctvom iných infraštruktúr.

d) prístup prostredníctvom **mobilnej prístupovej siete**

Širokopásmový prístup koncovým užívateľom prostredníctvom mobilnej siete ponúkajú na území Slovenskej republiky zatiaľ dvaja mobilní operátori Orange Slovensko, a.s. a T-Mobile Slovensko, a.s. prostredníctvom 3G siete, ktorou sú pokryté veľké mestá a obce v blízkosti týchto miest a hlavných dopravných ťahov.

Spoločnosť Orange Slovensko, a.s. poskytuje koncovým zákazníkom hlasové služby na geografických číslach určených pre služby v pevnom umiestnení aj prostredníctvom verejnej mobilnej telefónnej siete.

Realizácia fyzického prístupu na pevnom mieste prostredníctvom mobilnej prístupovej siete v súčasnosti a v krátkom časovom horizonte na území Slovenskej republiky je hlavne z technického hľadiska nerealizovateľná z nasledovných dôvodov. Mobilná sieť predstavuje na rádiovom rozhraní sústavu dynamicky pridelovaných komunikačných zdrojov. Každému zákazníkovi (domácomu rovnako ako roamujúcemu

od iného operátora a dokonca aj zákazníkovi bez SIM karty alebo s neautorizovanou SIM kartou) je na zostavenie komunikácie na tento účel pridelovaný signalizačný kanál (control channel), pričom algoritmus pridelovania týchto kanálov prebieha dynamicky a za rovnakých podmienok pre každú, aj neautorizovanú, požiadavku. Štandard mobilnej siete neumožňuje trvalé spojenie charakteru miestneho vedenia. Zohľadnením kapacitných obmedzení nie je možné v mobilnej sieti garantovať vytvorenie signalizačného a následne ani hlasového, resp. dátového spojenia a teda nie je možné garantovať pripojenie ktoréhokoľvek užívateľa v akomkoľvek čase (ani v prípade bezporuchového fungovania siete). Ak je kapacita základňovej stanice, resp. viacerých staníc v pokrytí vyčlenená, žiadny ďalší užívateľ nezíska signalizačný kanál a zamýšľané hlasové alebo dátové spojenie sa neuskutoční. Jedným z najpodstatnejších parametrov je kapacita prístupu do siete, ktorú však v mobilnej sieti nemožno garantovať. To znamená, ak získa spojenie jeden zákazník, neznamená to ešte, že ho získa v tom istom čase aj piaty alebo dvadsiaty zákazník.

Rozšíriť fyzické pripojenia účastníka mimo okruh pevných sietí ale nie je prípustné technicky. Z technicko-technologického hľadiska znamená fyzický prístup existenciu nemenného pripojenia (v čase a zároveň z hľadiska kapacity), čo pri rádiovom prístupe nie je v mobilných sieťach možné docieľiť. Spojenie vzduchom nie je fyzické, ale elektromagnetické. Technické riešenie zdieľaním rádiovkej prístupovej siete (RAN sharing) nedokáže zabezpečiť fyzický prístup v pevnom mieste.

Na základe vyššie uvedeného ani veľkoobchodný prístup prostredníctvom mobilnej prístupovej siete **nepovažuje úrad za zastupiteľnú službu** k službe fyzického prístupu prostredníctvom účastníckych metalických alebo optických sietí, pretože realizácia takéhoto prístupu je v súčasnosti a v krátkom časovom horizonte z technického a technologického hľadiska neuskutočniteľná.

Úrad konštatuje, že z hľadiska fyzikálnych a technických charakteristík **neexistuje žiadna zastupiteľná služba k službe veľkoobchodného prístupu prostredníctvom metalických a optických sietí v pevnom umiestnení.**

Úrad ďalej zistil, že vertikálne integrovaný podnik, ktorý poskytuje veľkoobchodné služby iným operátorom, poskytuje rovnaké služby svojim maloobchodným divíziám. Ako už úrad uviedol, na maloobchodnom trhu pôsobí veľa malých lokálnych operátorov, ktorí poskytujú hlasové a širokopásmové služby hlavne prostredníctvom optickej siete. Tieto podniky väčšinou nemajú záujem pôsobiť na veľkoobchodnom trhu a pôsobia a budú pôsobiť len na obmedzenom území. Nezahrnutie vlastných veľkoobchodných dodávok týchto podnikov by mohlo spôsobiť nadhodnotenie trhovej sily (vyjadrenej cez trhové podiely) na veľkoobchodnom trhu, na ktorom je prítomná v podstate len spoločnosť ST, a.s. Ak sú do definície trhu zahrnuté aj vlastné veľkoobchodné dodávky lokálnych poskytovateľov, trhová sila vertikálne integrovaného podniku bude vyhodnotená presnejšie.

Úrad pokladá tzv. selfsupply za súčasť produktového trhu, ale len zastupiteľných technológií na veľkoobchodnej úrovni (FTTx + xDSL).

Výsledné trhové podiely na veľkoobchodnom trhu po započítaní vlastných veľkoobchodných služieb všetkých optických a xDSL poskytovateľov na maloobchodnom trhu zobrazuje nižšie uvedený graf. V grafickom zobrazení trhových podielov týchto technológií sú zohľadnené aj vlastné veľkoobchodné dodávky všetkých poskytovateľov prístupov prostredníctvom xDSL a FTTx technológie.

Graf č. 9 Trhové podiely xDSL a FTTX jednotlivých podnikov k 30.06.2011 (predmet OT)

Podiel všetkých alternatívnych operátorov poskytujúcich xDSL na základe odoberania veľkoobchodného prístupu od spoločnosti ST, a.s. je okolo 100%. Podiel spoločnosti ST, a.s. na počte maloobchodných prístupov prostredníctvom FTTx a xDSL je zaokrúhlene 100%. Druhým najväčším podnikom je spoločnosť Orange Slovensko, a.s. s trhovým podielom zaokrúhlene 100% a tretím najväčším je spoločnosť Antik Telecom, s.r.o s trhovým podielom len okolo 100%.

1.1.4.2 Územné vymedzenie veľkoobchodného trhu č. 4

Úrad sa pri územnom vymedzení trhu v nadväznosti na vecné vymedzenie zaoberal skúmaním homogenity súťažných podmienok pre veľkoobchodný fyzický prístup prostredníctvom účastníckych metalických a optických vedení.

V súčasnosti platná referenčná veľkoobchodná ponuka na prístup k účastníckemu vedeniu (RUO) je zverejnená podnikom s významným vplyvom. Táto referenčná ponuka je len jedna a vzťahuje sa na ktorékoľvek miesto na území Slovenskej republiky. Podnik, ktorý môže sprístupniť služby na veľkoobchodnom relevantnom trhu č. 4 je len jeden a je povinný stanoviť rovnaké podmienky pre predaj služby prístupu a tieto ponúkať všetkým podnikom za rovnakých podmienok. Podmienky pre odoberanie služby prístupu sú na celom území Slovenskej republiky homogénne a tieto služby nemôžu byť poskytované v rôznych lokalitách za rozličných podmienok.

Približne [REDAKOVANÉ] všetkých domácností na území Slovenskej republiky je v dosahu metalickej prístupovej siete spoločnosti ST, a.s. (nielen širokopásmových ale aj úzko pásmových služieb). To znamená, že z celkového počtu domácností (zaokrúhlene 1,9 mil.) je [REDAKOVANÉ] mil. domácností v dosahu metalickej prístupovej siete tejto spoločnosti. Predmet OT

V Slovenskej republike v súčasnosti neexistuje veľkoobchodná ponuka na fyzický prístup prostredníctvom optických sietí. Úrad na základe doručených informácií zistil, že vzrástol počet koncových účastníkov, ktorým je prostredníctvom optických sietí ponúkaný maloobchodný širokopásmový prístup. V súlade s vecným vymedzením relevantného trhu úrad skúmal územné aspekty rozvoja optických sietí, hlavne v súvislosti s rozvojom dopytu po maloobchodných službách. Budovanie nových optických sietí a zavádzanie nových technológií je prioritne závislé od existencie dopytu, preto nové siete nie sú budované celoplošne. Budúci prevádzkovatelia preverujú návratnosť investícií a zameriavajú sa na miesta, kde je na maloobchodnej úrovni vyššia koncentrácia dopytu a koncentrácia ponuky nenasýtená. Alternatívne riešenie prístupu k infraštruktúre siete na pevnom mieste prostredníctvom optických vlákien FTTx sú doteraz vybudované hlavne vo väčších mestách, prípadne krajských a menších okresných mestách. Na základe získaných údajov o rozvoji optických sietí úrad dospel k záveru, že v súčasnosti neexistuje v rámci územia Slovenskej republiky také územie, na ktorom by existujúci rozsah optických sietí menil podstatným spôsobom súťažné podmienky na predmetnom veľkoobchodnom trhu.

Vzhľadom k tomu, že konkurenčný tlak optických sietí (resp. prípadnej potenciálnej ponuky veľkoobchodného prístupu prostredníctvom týchto sietí) nie je dostatočný pre ovplyvnenie súťažných podmienok ani v rámci určitých vybraných lokalít, úrad konštatuje, že v súčasnosti nie je možné identifikovať v rámci územia Slovenskej republiky jednoznačne ohraničené územie, na ktorom by boli súťažné podmienky výrazne odlišné od ostatných lokalít. Na základe súčasného stavu a podľa informácií od podnikov budujúcich optické siete úrad vychádza z predpokladu, že v krátkodobom časovom horizonte nedôjde k zásadnej zmene podmienok.

Na základe uvedeného preto úrad určil, že pre poskytovanie služieb na veľkoobchodnom trhu č. 4 je geografickým trhom celé územie Slovenskej republiky. Dôvodom pre toto územné vymedzenie je, že metalické účastnícke vedenia sú historicky vybudované na celom území Slovenskej republiky a podmienky pre prístup

k nim musia byť pre každého záujemcu rovnaké. Podnik, ktorý má záujem o uvoľnenie prístupu k účastníckemu vedeniu napr. v krajskom meste, nemôže tento prístup získať za iných podmienok ako podnik, ktorý má záujem získať prístup napr. v malom okresnom meste.

Existujúca ponuka veľkoobchodného fyzického prístupu prostredníctvom účastníckych metalických vedení sa neobmedzuje na vybrané lokality, ale služby sú ponúkané celoplošne na celom území Slovenskej republiky. Podnik poskytujúci veľkoobchodný úplný prístup k účastníckemu metalickému vedeniu alebo spoločný prístup k účastníckemu metalickému vedeniu alebo k úseku účastníckeho metalického vedenia uplatňuje voči užívateľom rovnaké ceny. Úrad preto dospel k záveru, že územným vymedzením relevantného trhu č. 4 – veľkoobchodný (fyzický) prístup k infraštruktúre (vrátane úplného alebo spoločného uvoľneného prístupu k účastníckemu vedeniu) v pevnom mieste je územie celej Slovenskej republiky.

Následne úrad podľa § 16 ods. 1 zákona pristúpil k vykonaniu analýzy veľkoobchodného trhu č. 4.

I.2 Predmet analýzy veľkoobchodného trhu č. 4

Predmetom analýzy bolo:

1. Identifikovanie podnikov, ktoré pôsobia na veľkoobchodnom trhu č. 4,
2. Posúdenie, či na veľkoobchodnom trhu č. 4 existuje významný podnik, ktorý podľa § 17 ods. 3 zákona sám alebo spoločne s inými podnikmi má na tomto trhu také postavenie, že nie je vystavený efektívnej súťaži a ekonomický vplyv mu v podstatnom rozsahu dovoľuje správať sa nezávisle od konkurentov a užívateľov,
3. Na základe záverov analýzy, v prípade zistenia, že na trhu nie je efektívna súťaž, úrad určí podnik s významným vplyvom a navrhne uloženie povinností alebo v prípade zistenia, že na trhu existuje efektívna súťaž, úrad navrhne zrušenie rozhodnutia o určení spoločnosti ST, a.s. za významný podnik a uloženie povinností na predmetnom relevantnom trhu.

II. Analýza

II.1 Identifikovanie podnikov na veľkoobchodnom trhu č. 4

Cieľom analýzy veľkoobchodného trhu č. 4 bolo zistiť, či na predmetnom trhu je efektívna súťaž a či povinnosti uložené úradom pre podnik s významným vplyvom po ukončení prvého kola analýzy boli účinné a či uložením povinností úrad vytvoril podmienky pre fungovanie efektívnej súťaže.

V prvom kole analýzy úrad dospel k záveru, že jediným podnikom pôsobiacim na veľkoobchodnom trhu č. 4 bola spoločnosť ST, a.s., ktorá vlastnila a prevádzkovala historicky vybudovanú celoplošnú pevnú elektronickú komunikačnú sieť vrátane účastníckych vedení. Po vyhodnotení určitých kritérií bola spoločnosť ST, a.s. určená za podnik s významným postavením pri poskytovaní služby veľkoobchodného uvoľneného prístupu k účastníckemu metalickému vedeniu za účelom poskytovania širokopásmových a hlasových služieb a bola jej okrem iných povinností uložená aj povinnosť zverejniť referenčnú ponuku na prístup k účastníckemu metalickému vedeniu. Spoločnosti ST, a.s. nebola v prvom kole analýzy uložená povinnosť nákladovej orientácie a cenovej regulácie.

V prvom kole analýzy úrad z vecného hľadiska definoval trh ako službu prístupu prostredníctvom účastníckeho metalického vedenia. Z tohto dôvodu sa analýza týkala len kovových vedení a všetky uložené povinnosti sa vzťahovali na službu prístupu prostredníctvom týchto vedení. V nadväznosti na spôsob realizácie fyzického prístupu sa v predkladanej analýze pri vyhodnotení jednotlivých kritérií bude úrad zaoberať tak službami prostredníctvom účastníckych metalických sietí, ako aj prostredníctvom optických sietí a to v nadväznosti na súvisiaci maloobchodný trh širokopásmového prístupu.

Z historických dôvodov vlastní spoločnosť ST, a.s. celoplošnú prístupovú sieť tvorenú účastníckymi metalickými vedeniami. Ďalšie podniky, ktoré vlastnia prístupové siete, ktorých časť bola vybudovaná metalickým káblom boli spoločnosti: Slovenský plynárenský podnik, a.s. (ďalej len „SPP, a.s.“), ŽSR – ŽT, o.z. a spoločnosť US Steel Košice, s.r.o., a ďalší menší prevádzkovatelia, ktorí vlastnia účastnícke metalické vedenia len v obmedzených malých lokalitách.

Podľa doručených informácií má spoločnosť SPP, a.s. vybudované vlastné prístupové siete a to na úrovni prepojenia budov patriacich spoločnosti SPP, a.s. v lokalitách na celom území Slovenskej republiky. Prístupové siete sú realizované optickými a metalickými káblami. SPP, a.s. má aj vlastnú rádiovú dátovú sieť, ale koncové body tejto siete sú umiestnené výhradne v plynárenských objektoch a táto sieť je využívaná na prenos vlastných telemetrických dát. Metalické káblové rozvody spoločnosti SPP, a.s. sú vybudované na úrovni štruktúrovanej kabeláže alebo káblových

prepojov v jednotlivých budovách spoločnosti v rámci celej skupiny SPP, a.s. Takéto časti siete nespĺňajú definíciu účastníckeho vedenia, lebo nejde o fyzické spojenie koncového bodu siete v priestoroch účastníka s hlavným rozvádzačom alebo rovnocenným zariadením v pevnej verejnej telefónnej sieti.

Spoločnosť US Steel Košice, s.r.o. má tiež vybudovanú vlastnú prístupovú sieť, ktorá je tvorená viacúrovňovou (stromovou) štruktúrou metalických káblových vedení pripojených na pobočkovú telefónnu ústredňu. Pokrýva výrobný areál spoločnosti v katastrálnom území Košice-Šaca. Prístupová sieť US Steel Košice, s.r.o. je orientovaná na prístup k telefónnej zásuvke z pobočkovej ústredne pripojenej na sieť spoločnosti ST, a.s.

Spoločnosť ŽSR – ŽT, o.z. má vybudované vlastné prístupové siete, a to v rozsahu interných potrieb Železníc Slovenskej republiky. Tieto siete sa nachádzajú na železničných staniciach a v administratívnych budovách. Zákazníci tejto spoločnosti sú pripojení prostredníctvom metalických a optických káblov. Táto sieť je prioritne určená pre interné potreby na zabezpečenie prevádzky železničnej dopravy na území Slovenskej republiky. Spoločnosť ŽSR – ŽT, o.z. uzatvorila so spoločnosťou ST, a.s. zmluvu o prenájme miestnych metalických vedení na základe bezplatného užívania týchto vedení. Miestne metalické vedenia sú vo vlastníctve Železníc Slovenskej republiky z historických dôvodov (siahajúcich ešte pred rok 1989), pričom zmluvný vzťah nevznikol z dôvodov komerčne poskytovať prenájom prístupovej infraštruktúry, ale z dôvodu potreby Železníc Slovenskej republiky zamedziť pokračovaniu bezplatného užívania niektorých miestnych vedení a rozvodov v budovách zo strany spoločnosti ST, a.s. Spoločnosť ŽSR ŽT, o.z. nemá žiadnu ďalšiu zmluvu podpísanú s inými podnikmi o prenájme miestnych metalických vedení.

Podľa vecného vymedzenia trhu sú vzájomne zastupiteľné služby také služby, ktoré sú zastupiteľné najmä z hľadiska ich fyzikálnych a technických charakteristík, ceny a účelu použitia. Prístupové siete vo vlastníctve spoločnosti SPP, a.s., US Steel Košice, s.r.o. a ŽSR – ŽT, o.z. majú odlišný účel použitia, lebo sú používané pre vlastné potreby. Z hľadiska vlastníctva účastníckeho vedenia s nimi úrad preto neuvažoval a nezahrnul ich do trhového podielu. Jediným vlastníkom účastníckych vedení na území Slovenskej republiky bola spoločnosť ST, a.s.

Od ukončenia prvého kola analýzy dochádza k postupnému budovaniu a rozširovaniu sietí FTTx, zvyšuje sa počet poskytovateľov, ktorí vlastnia optickú sieť alebo hybridnú opticko-metalickú sieť.

Služby prostredníctvom optických sietí v súčasnosti ponúka na maloobchodnej úrovni viacero podnikov. Optické siete budujú veľké podniky, no aj finančne silnejší lokálni prevádzkovatelia sietí: spoločnosť ST, a.s., Antik Telecom, s.r.o., Swan, a.s., Slovanet, a.s. Prelom spôsobila spoločnosť Orange Slovensko, a.s., ktorá začala budovať prístupovú sieť umožňujúcu pripojenie bytových zákazníkov technológiou FTTH. Pokrytie optickou sieťou spoločnosti Orange Slovensko, a.s., ale aj pokrytie

ostatných menovaných podnikov je nedostupné v malých, mimomestských oblastiach a poskytovanie služieb prostredníctvom optických sietí je koncentrované len do väčších miest na území Slovenskej republiky. Väčšiu časť poskytovateľov služieb prostredníctvom optických sietí tvoria lokálni poskytovatelia, ktorí vybudovali lokálne optické siete buď v malých obciach, častiach väčších miest, alebo na novovzniknutých sídliskách. Úrad na základe informácií získaných od menších lokálnych poskytovateľov a všetkých vyššie uvedených podnikov predpokladá len minimálny rozvoj optických sietí, predovšetkým z dôvodu zhoršenej ekonomickej situácie. Podľa získaných informácií väčšina z nich neplánuje v krátkodobom časovom horizonte dvoch až troch rokov výraznejšie rozširovanie optickej siete. Väčšina poskytovateľov plánuje investovať do zahustenia existujúcej optickej siete v lokalite pôsobenia, do zvýšenia prenosovej kapacity, skvalitnenia služieb, resp. dobudovania lokálnej optickej siete. Úrad predovšetkým v súlade s vyjadrením spoločnosti ST, a.s. a Orange Slovensko, a.s.

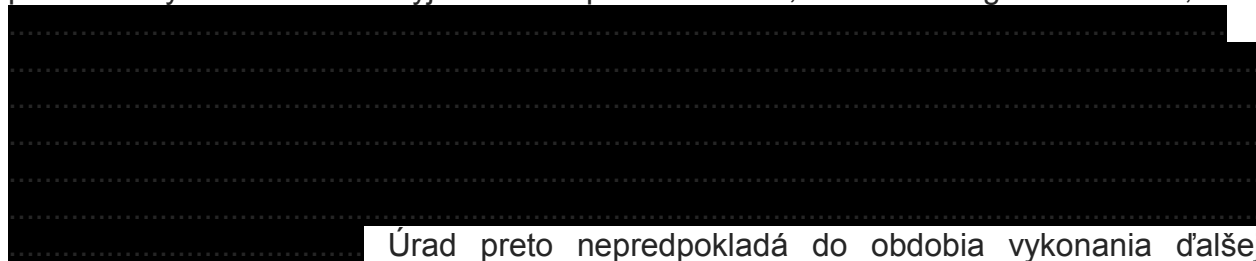

Úrad preto nepredpokladá do obdobia vykonania ďalšej analýzy rozširovanie optických sietí v širšom a významnejšom rozsahu.

Na veľkoobchodnom trhu č. 4 poskytuje veľkoobchodný fyzický prístup prostredníctvom účastníckeho metalického vedenia v súčasnosti jediná spoločnosť, spoločnosť ST, a.s. Referenčná ponuka spoločnosti ST, a.s. bola uverejnená od roku 2005, túto ponuku do konca roku 2008 nevyužil žiadny podnik. Spoločnosť GTS Slovakia, a.s. podpísala so spoločnosťou ST, a.s. až dňa 24. marca 2009 rámcovú zmluvu o prístupe k účastníckemu vedeniu, ktorá nadobudla účinnosť 9. mája 2009.

Úrad predpokladá, že v krátkodobom časovom horizonte do dvoch rokov odo dňa nadobudnutia právoplatnosti rozhodnutia úradu o určení významného podniku sa súťažné podmienky na predmetnom veľkoobchodnom trhu budú meniť len v obmedzenej miere a prístupová sieť účastníckych metalických vedení spoločnosti ST, a.s. bude naďalej prevažujúca nad optickými sieťami. Záujem zo strany ostatných podnikov o využitie existujúcich účastníckych vedení podľa prieskumu úradu pretrváva.

Na základe oznámenia jednotlivých podnikov počas opakovanej analýzy a podľa dostupnej dokumentácie úrad uvádza, že v sledovanom období do konca roka 2009 došlo pri poskytovaní služieb v pevnej verejnej telefónnej sieti k nasledovným zmenám:

1. Spoločnosť Swan, a.s. dňa 1.02.2006 uskutočnila akvizíciu telekomunikačnej spoločnosti GlobalTel, a.s. a prevzala všetky jej záväzky voči klientom spoločnosti GlobalTel, a.s. Dňom 1.06.2006 podľa dohody o postúpení práv a povinností uzavretej medzi spoločnosťou Swan, a.s. a MBC, s.r.o., spoločnosť

Swan, a.s. prevzala v plnom rozsahu všetky práva a povinnosti voči klientom spoločnosti MBC, s.r.o.

2. Na základe dohody medzi spoločnosťou Amtel Slovensko, s.r.o. a Swan, a.s. prešli dňom 1.12.2008 všetky práva a povinnosti zo spoločnosti Amtel Slovensko, s.r.o. na spoločnosť Swan, a.s.
3. Spoločnosť GTS Nextra, a.s. vznikla dňa 30.06.2006 zlúčením piatich spoločností a to Aliatel Slovakia, s.r.o., GTS Slovakia, s.r.o., Nextra, s.r.o., QUADIA DCT, a.s. a Telenor Networks, a.s. Spoločnosť GTS Nextra, a.s. dňa 20.01.2009 zmenila svoje obchodné meno na GTS Slovakia, a.s.
4. Spoločnosť WiMAX Telecom Slovakia, s.r.o. dňom 5.06.2007 akvizíciou spoločnosti Amtel Networks, s.r.o. prevzala všetky jej záväzky.
5. Spoločnosť Slovanet, a.s. sa dňa 1.12.2008 zlúčila so spoločnosťou Micronet, a.s., po ktorej prevzala všetok majetok, pohľadávky a záväzky tak, že zmluvné vzťahy medzi spoločnosťou Micronet, a.s. a tretími stranami zostávajú v platnosti.
6. Uznesením Okresného súdu Bratislava I zo dňa 30.10.2007, ktoré nadobudlo právoplatnosť dňa 6.11.2007, bol vyhlásený konkurz na majetok dlžníka BHtel s.r.o., Kupeckého 5, Bratislava.
7. Spoločnosť Dial Telecom, a.s. dňa 1.12.2008 kúpila 100 % podiel spoločnosti eTel Slovensko, s.r.o. a od 1.07.2009 prevzala všetky práva a záväzky spoločnosti eTel Slovensko, s.r.o., vrátane poskytovania elektronických komunikačných sietí a elektronických komunikačných služieb účastníkom. Obchodná spoločnosť eTel Slovensko, s.r.o. bola od 1.07.2009 vymazaná z Obchodného registra Okresného súdu Bratislava I.
8. Spoločnosť ANTIK computers & communications, s.r.o. listom zo dňa 10.06.2010 úradu oznámila zmenu obchodného mena s tým, že s účinnosťou od 28.05.2010 zmenila svoje obchodné meno na Antik Telecom, s.r.o.
9. Listom zo dňa 18. júna 2010 spoločnosť ST, a.s. oznámila úradu, že dňa 17. júna 2010 Valné zhromaždenia spoločností ST, a.s. a T-Mobile Slovensko, a.s. schválili zlúčenie oboch spoločností. Spoločnosť Slovak Telekom sa stala univerzálnym právnym nástupcom spoločnosti T-Mobile Slovensko, a.s. odo dňa 1. júla 2010. Spoločnosť T-Mobile Slovensko, a.s. bola vymazaná z Obchodného registra ku dňu 1. júla 2010.
10. Spoločnosť Swan, a.s. sa zlúčila so spoločnosťou Netlab plus, s.r.o. a prevzala na seba všetky práva a povinnosti spoločnosti Netlab plus, s.r.o. od 1.07.2010.

11. Spoločnosť GTS Slovakia, a.s. sa zlúčila so spoločnosťou Dial Telecom, a.s. a právnym nástupcom oboch spoločností sa od 1.01.2011 stala spoločnosť GTS Slovakia, a.s., pričom spoločnosť Dial Telecom, a.s. bola ku dňu 1.01.2011 vymazaná z Obchodného registra.
12. Spoločnosť Slovanet, a.s. sa zlúčila so spoločnosťou WiMAX Telecom Slovakia, s.r.o. a od 1.09.2011 prevzala na seba celý jej majetok, všetky pohľadávky a záväzky tejto spoločnosti.
13. Spoločnosť Telefónica O2 Slovakia, s.r.o. odo dňa 10.05.2011 zmenila svoje obchodné meno na Telefónica Slovakia, s.r.o.

II.2 Významný podnik - vyhodnotenie kritérií

Významný vplyv podľa § 17 ods. 3 zákona na relevantnom trhu má podnik, ktorý sám alebo spoločne s inými podnikmi má na tomto trhu také postavenie, že nie je vystavený efektívnej súťaži a ekonomický vplyv mu v podstatnom rozsahu dovoľuje správať sa nezávisle od konkurentov a užívateľov.

Úrad pri posudzovaní významnosti podniku vyhodnotil kritériá týkajúce sa príslušného analyzovaného relevantného trhu a pri posudzovaní, či na veľkoobchodnom trhu č. 4 existuje podnik s významným vplyvom, sa rozhodol vyhodnotiť nasledovné kritériá:

- ✓ veľkosť podnikov
- ✓ infraštruktúra, ktorá nie je jednoducho duplikovateľná
- ✓ existencia technologicky podmienených výhod
- ✓ zodpovedajúca vyjednávacía sila na strane dopytu
- ✓ miera diverzifikácie služieb
- ✓ existencia potenciálnej konkurencie
- ✓ prekážky vstupu na relevantný trh
- ✓ súčasný stav súťaže.

Veľkosť podnikov

Veľkoobchodný trh č. 4 je definovaný ako veľkoobchodný fyzický prístup k infraštruktúre a to prostredníctvom účastníckeho vedenia alebo optickej siete. Takýto prístup môže poskytovať len ten podnik, ktorý vlastní účastnícke vedenia alebo optickú sieť.

Spoločnosť ST, a.s. vlastní celoplošnú pevnú elektronickú komunikačnú sieť vrátane účastníckych vedení. Predseda úradu rozhodnutím č. 63/01/2005 z 14.06.2005, ktorým zmenil prvostupňové rozhodnutie č. 205/14/2005 z 8.03.2005, určil spoločnosť ST, a.s. za významný podnik pri poskytovaní služby veľkoobchodného uvoľneného prístupu k účastníckemu vedeniu za účelom poskytovania širokopásmových a hlasových služieb, ktoré zahŕňali úplný a spoločný uvoľnený prístup k metalickému skrúcanému páru účastníckeho vedenia alebo jeho úseku spájajúceho koncový bod siete v priestoroch účastníka so špecifikovaným prístupovým bodom účastníckeho vedenia umožňujúceho využiť celé frekvenčné spektrum metalického skrúcaného páru alebo iba časť tohto frekvenčného spektra na poskytovanie širokopásmových služieb a hlasovej komunikácie. Pri poskytovaní služby prístupu prostredníctvom účastníckych metalických vedení pretrváva historické vlastníctvo spoločnosti ST, a.s., ktorá naďalej disponuje metalickou prístupovou sieťou v Slovenskej republike.

Spoločnosť ST, a.s. vlastní takmer celú časť infraštruktúry pevných sietí analyzovaného trhu, ktorá pokrýva celé územie Slovenskej republiky. Úrad predpokladá,

že táto infraštruktúra zostane aj počas obdobia do ďalšej analýzy zachovaná a bude na nej naďalej prevažovať poskytovanie veľkoobchodnej služby.

Na predmetnom veľkoobchodnom trhu nie je ekonomicky možné vybudovanie paralelnej infraštruktúry celoplošne na území Slovenskej republiky. Spoločnosť Orange Slovensko, a.s. začala budovať optickú prístupovú sieť od roku 2006 a spoločnosť ST, a.s. o rok neskôr, od roku 2007. Niektorí lokálni prevádzkovatelia vo svojich vyjadreniach uviedli, že začali budovať optické siete už od roku 2000.

Ku koncu prvého polroka 2011 bol podiel aktívnych širokopásmových pripojení prostredníctvom FTTx sietí na všetkých aktívnych pripojeniach prostredníctvom sietí v pevnom umiestnení okolo 20,4 %, podiel xDSL ST, a.s. liniek bol 43,4 %, z toho xDSL ostatných operátorov 3,9 %, CATV 11,1 %, FWA 2,2 %, WIFI 20,6 % a ostatných 2,2 %. Uvedené dokumentuje nasledovný graf.

Graf č. 10 Podiel počtu fixných maloobchodných širokopásmových prístupov podľa typu prístupu k 30.06.2011

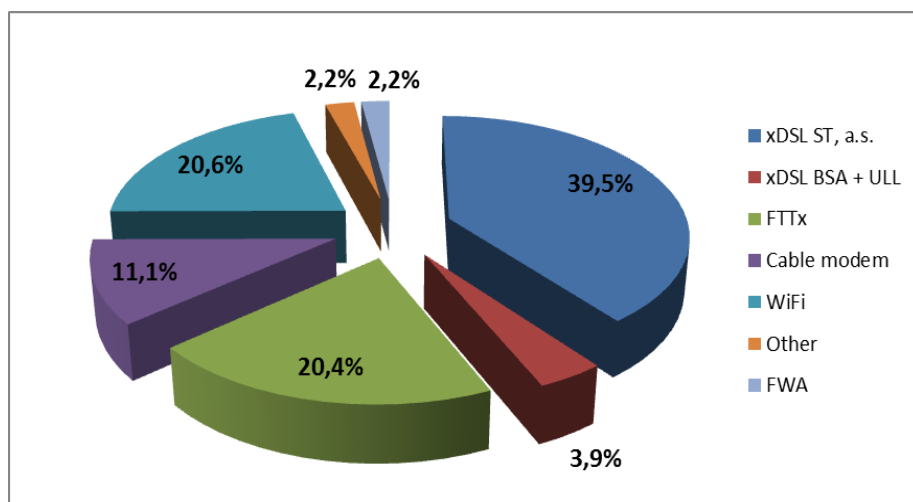

Na základe grafického zobrazenia bola k 30.06.2011 prevažujúcou technológiou na maloobchodnom trhu technológia xDSL s najvyšším trhovým podielom až 43,4% z celkového počtu maloobchodných prístupov. Významné postavenie dosahovala aj technológia FTTx s trhovým podielom 20,4%. Druhou najrozšírenejšou technológiou na Slovensku bol bezdrôtový širokopásmový prístup prostredníctvom WiFi s podielom 20,6%, pričom prístupy prostredníctvom technológie FWA dosahovali podiel len 2,2 %. Prístup prostredníctvom rozvodov káblovej televízie dosahoval podiel na celkovom počte širokopásmových prístupov 11,1%.

Plány pre ďalšie budovanie optickej siete podliehajú určitej neistote zo strany podnikov vzhľadom na ekonomické podmienky nie len v rámci Slovenskej republiky, ale aj v rámci Európskej únie tak, ako už bolo v analýze uvedené. Optická sieť spoločnosti ST, a.s. a rovnako ani optická sieť spoločnosti Orange Slovensko, a.s. nedosahuje

celoúzemné pokrytie. Predovšetkým v lokalitách s nízkym dopytom nie je zaistená ekonomická návratnosť a v takýchto lokalitách sa neuvažuje s budovaním optických sietí.

V nižšie uvedenom grafe je znázornené pokrytie optickými sieťami najväčších slovenských podnikov, obsahujúce aktuálne údaje k 30.6.2011.

Graf č. 11 Pokrytie optikou najväčších slovenských podnikov k 30.06.2011 (predmet OT)

Ako vyplýva z grafu, najväčším pokrytím disponujú spoločnosti ST, a.s. a Orange Slovensko, a.s., ktoré pristúpili k budovaniu optiky vo väčšine veľkých miest na území Slovenskej republiky. Spoločnosť ST, a.s. je prítomná v 35 mestách a obciach vrátane nových rezidenčných objektov, ktoré pokrýva prostredníctvom technológie FTTB, Spoločnosť Orange Slovensko, a.s. oznámil dostupnosť optickej siete v 17 mestách, optická sieť spoločnosti Swan je dostupná v 9 mestách. Po hromadnej výstavbe optických sietí v posledných rokoch sú ohlasované nižšie investície na najbližšie časové obdobie, počítá sa prevažne so zahusťovaním pokrytia jednotlivých oblastí. Najvyšší nárast pokrytia, v porovnaní s minulým polrokom o takmer 16 %, zaznamenala spoločnosť ST, a.s. Išlo pritom o zahusťovanie už pokrytých miest. Spoločnosť ST, a.s. už v takmer 20 % domácnostiach zduplikovala súčasnú infraštruktúru prostredníctvom technológie xDSL (s výnimkou nových rezidenčných projektov). Optické siete sú náhradou existujúcich sietí prostredníctvom technológie xDSL. Úrad predpokladá, že ešte dlhú dobu budú existovať obe technológie súčasne, nakoľko dosiahnuť

akceptovateľnú dobu návratnosti investície do technológie FTTx bude, hlavne vo vidieckych oblastiach, veľmi náročné. Vybudovanie paralelnej infraštruktúry celoplošne na území Slovenskej republiky v súčasnosti nie je možné považovať za realizovateľné.

Podrobnejšie informácie o pokrytí jednotlivých spoločností optickými sieťami úrad uvádza pri vyhodnotení kritéria súčasný stav súťaže.

Na základe vyššie uvedených skutočností úrad nepredpokladá, že do ďalšej analýzy by malo dôjsť k rozšíreniu optických sietí v širšom rozsahu a rovnako úrad nepredpokladá, že by prestala existovať ponuka spoločnosti ST, a.s. pre poskytovanie veľkoobchodných služieb prístupu prostredníctvom účastníckych metalických vedení.

Z tohto dôvodu je možné v budúcnosti očakávať, že spoločnosť ST, a.s. bude aj naďalej kontrolovať rozhodujúcu časť infraštruktúry analyzovaného trhu.

Infraštruktúra, ktorá nie je jednoducho duplikovateľná

Podľa § 2 ods. 9 zákona je účastnícke vedenie je fyzický okruh spájajúci koncový bod siete s rozvádzačom alebo rovnocenným zariadením v pevnej verejnej sieti. Spoločnosť ST, a.s. vlastní rozhodujúcu časť infraštruktúry pevných sietí pre tento veľkoobchodný trh a infraštruktúra pokrýva takmer celé územie Slovenskej republiky. Účastnícke metalické vedenia sú dostupné pre približne ■ % všetkých domácností (predmet OT) a optická infraštruktúra spoločnosti ST, a.s. je dostupná vo väčších mestách už pre takmer ■. % slovenských domácností. Jediným reálnym vlastníkom infraštruktúry, ktorá nie je jednoducho duplikovateľná a bez prístupu k nej by došlo alebo mohlo dôjsť k obmedzovaniu súťaže, je spoločnosť ST, a.s.

Vybudovanie paralelnej infraštruktúry pevných sietí celoplošne na území Slovenskej republiky nie je ekonomicky možné a preto z pohľadu pokrytia je táto infraštruktúra nereplikovateľná.

Prístup k účastníckemu metalickému vedeniu nie je v súčasnosti inak možný, len na základe uzatvorenia zmluvy so spoločnosťou ST, a.s., pretože spoločnosť ST, a.s. je vlastníkom unikátneho zariadenia a prevádzkovateľom celoplošnej elektronickej komunikačnej siete vrátane rozsiahlej siete účastníckych vedení. Od uverejnenia referenčnej ponuky na prístup k účastníckemu vedeniu len jeden podnik, spoločnosť GTS Slovakia, a.s., získal prístup k nemu.

Spoločnosť ST, a.s., Orange Slovensko, a.s. a viaceri ďalších väčších a menších lokálnych operátorov postupne budujú aj optickú infraštruktúru. Pokrytie optickou sieťou spoločností ST, a.s. a Orange Slovensko, a.s. sa v značnej časti prekrýva, keďže sa obe spoločnosti zamerali na nasadzovanie tejto technológie do väčších, hustejšie obývaných miest. Pokrytie územia Slovenskej republiky optickou sieťou, ako aj počet aktívnych pripojení je podrobnejšie analyzovaný a uvedený ďalej v kritériu – súčasný stav súťaže.

Prístupová sieť spoločnosti ST, a.s. zostane rozhodujúcou a prevažujúcou infraštruktúrou a spoločnosť ST, a.s. bude minimálne do ďalšieho kola analýzy kontrolovať rozhodujúcu časť infraštruktúry predmetného trhu.

Spoločnosť ST, a.s. je vlastníkom a prevádzkovateľom najrozsiahlejšej a ťažko duplikovateľnej infraštruktúry.

Z vlastníctva takejto infraštruktúry vyplývajú aj technologicky podmienené výhody spoločnosti ST, a.s.

Existencia technologicky podmienených výhod

Úrad konštatuje, že technologicky podmienené výhody spoločnosti ST, a.s. na predmetnom trhu boli dané vlastníctvom a prevádzkovaním účastníckeho metalického vedenia. Spoločnosť ST, a.s. s ohľadom na historický vývoj bola jediným podnikom zodpovedným za budovanie a prevádzkovanie elektronickej komunikačnej siete. Na trhu elektronickej komunikácie pôsobí najdlhšie, z čoho vyplýva úroveň jej infraštruktúry a zariadení, čo sa prejavuje vysokou mierou pokrytia územia a obyvateľstva na celom území Slovenskej republiky.

Existujúca dlhodobou budovaná sieť vo vlastníctve spoločnosti ST, a.s. predstavuje technologickú výhodu oproti ostatným podnikom, ktoré vstúpili na trh elektronickej komunikácie neskôr a začali budovať vlastné lokálne prístupové siete. Vlastníctvo najrozsiahlejšej siete umožňuje spoločnosti ST, a.s. prispôbiť sa požiadavke trhu, vyhovieť potrebám zákazníka a tak získať výhodu pred ostatnými hráčmi na trhu. Spoločnosť ST, a.s. je jediným podnikom disponujúcim – pevnou elektronickej komunikačnou sieťou celoplošne na území Slovenskej republiky, to znamená, že aj naďalej disponuje technologickými výhodami vyplývajúcimi z vlastníctva tejto siete.

Zodpovedajúca vyjednávací sila na strane dopytu

Spoločnosť ST, a.s. podľa už citovaného rozhodnutia úradu zverejnila referenčnú ponuku na prístup k účastníckemu metalickému vedeniu (ďalej aj „RUO“) a šesť podnikov prejavilo záujem a zahájilo rokovania so spoločnosťou ST, a.s. Päť podnikov podpísalo dohodu o ochrane dôverných informácií a skutočností tvoriacich obchodné tajomstvo, ale aj napriek tomu boli neskôr rokovania prerušené. Spoločnosť ST, a.s. uviedla, že dôvodom prerušenia rokovaní bolo to, že „podniky boli zaneprázdnené zavádzaním prepojenia sietí do praxe a nemali kapacity na realizovanie ďalšieho náročného procesu.“ Ako ďalšiu príčinu zdržanlivosti podnikov a prerušenia rokovaní spoločnosť ST, a.s. uviedla, že „očakávaní týchto podnikov boli spojené s novými

veľkoobchodnými produktmi spoločnosti ST, a.s. a regulačnými opatreniami uloženými na iných relevantných trhoch (najmä na trhu veľkoobchodného širokopásmového prístupu)“.

Vo vyjadreniach oslovených podnikov všetci uviedli, že ich vyjednávacía pozícia voči spoločnosti ST, a.s. bola veľmi slabá. Rozhodujúca pre každý podnik bola predovšetkým cena za prístup k infraštruktúre vrátane stavieb, priestorov a častí vedení sietí (ďalej len „zriadenie kolokačného priestoru, resp. miesta“). A práve táto bola pre každý podnik vysoká a demotivačná. Počas roka 2007 a hlavne v roku 2008 pokračovali rokovania o prístupe k účastníckemu vedeniu medzi spoločnosťou ST, a.s. a jediným podnikom - spoločnosťou GTS Slovakia, a.s. s úspešným ukončením. Rámcová zmluva bola podpísaná koncom marca 2009 s účinnosťou od 9. mája 2009. Zmeny dohodnuté v rámci bilaterálnych rokovaní boli premietnuté aj do referenčnej ponuky na prístup k účastníckemu metalickému vedeniu, ktorá bola doručená úradu. Vzhľadom na to, že rokovania s touto spoločnosťou prebiehali a boli aj úspešne ukončené (zatiaľ len so spoločnosťou GTS Slovakia, a.s.), úrad konštatuje, že vyjednávacía sila podnikov bola slabá.

Poplatky za používanie samotného účastníckeho metalického vedenia, resp. úseku účastníckeho metalického vedenia, boli spoločnosťou ST, a.s. od zverejnenia RUO (od 12.08.2005) upravované a každoročne znižované. Poslednú úpravu poplatkov oznámila spoločnosť ST, a.s. dňa 1.04.2011 stým, že od 15.05.2011 vo svojej referenčnej ponuke na prístup znížila cenu len za používanie úplného uvoľneného prístupu k účastníckemu metalickému vedeniu, resp. k úseku účastníckeho metalického vedenia takmer o polovicu. Percentuálne zníženie poplatkov bolo v každom roku rozdielne. Postupným každoročným znižovaním poplatkov za používanie prístupu sa tieto od roku 2005 podstatne znížili a za celé obdobie bolo zaznamenané zníženie týchto poplatkov v priemere o 80 %. Výraznejšie zníženie bolo zaznamenané pri poplatkoch za používanie spoločného prístupu k účastníckemu metalickému vedeniu napriek tomu, že tento prístup nie je využívaný žiadnym podnikom. Znížil sa aj poplatok za používanie úplného uvoľneného prístupu k účastníckemu metalickému vedeniu a od posledného zníženia od 15.05.2011 je dokonca viac ako o polovicu nižší, ako v predchádzajúcom roku. Vývoj poplatkov za používanie prístupu je znázornený v tabuľke č. 8.

Tabuľka č. 8

Vývoj poplatkov za používanie úplného a spoločného prístupu k účastníckemu metalickému vedeniu (ÚV), resp. k úseku účastníckeho metalického vedenia (v SKK a EURO)

	13.8. 2005 v SKK	1.8. 2006 v SKK	1.7. 2007 v SKK	1.7.2008		od 1.7. 2009	od 14.8. 2010	od 15.5 2011
				SKK	€	€	€	€
Úplný prístup k ÚV	549	402	359	288	9,56	8,60	7,80	4,20
Spoločný prístup k ÚV	384	308	237	151	5,01	3,45	2,50	2,50
Úplný prístup k úseku ÚV	473	316	282	230	7,63	6,23	5,65	3,00
Spoločný prístup k úseku ÚV	331	242	186	121	4,02	2,61	1,89	1,89

Od zverejnenia RUO spoločnosť ST, a.s. znižovala aj výšku poplatkov za zriadenie prístupu k účastníckemu vedeniu, ale nie každoročne. Do konca roka 2009 tieto poplatky znížila len dvakrát. Výška týchto jednorazových poplatkov za zriadenie prístupu k účastníckemu metalickému vedeniu od stanovenia v RUO tiež výrazne poklesla a to v priemere o 80 %. Pri poslednom znížení poplatkov od 15.05.2011 však tieto poplatky zostali bezo zmeny. Vývoj jednorazových poplatkov za zriadenie prístupu je znázornený v tabuľke č. 9.

Tabuľka č. 9

Cenový vývoj poplatkov za zriadenie úplného a spoločného prístupu k účastníckemu metalického vedeniu, resp. k úseku účastníckeho metalického vedenia (v SKK a EURO)

	12.8.2005 v SKK	1.8.2006 v SKK	1.7.2007 v SKK	1.7.2008		1.7.2009	14.8.2010	15.05.2011
				v SKK	v €	v €	v €	v €
Úplný prístup k ÚV	6 316	6 316	2 266	2 266	75,22	57,17	42,00	42,00
Spoločný prístup k ÚV	6 641	6 641	2 052	2 052	68,11	54,17	44,00	44,00
Úplný prístup k úseku ÚV	6 316	6 316	2 266	2 266	75,22	57,17	42,00	42,00
Spoločný prístup k úseku ÚV	6 641	6 641	2 052	2 052	68,11	54,17	44,00	44,00

Miera diverzifikácie služieb

Na území Slovenskej republiky prevádzkuje spoločnosť ST, a.s. vlastné účastnícke metalické vedenia, časť týchto vedení sprístupnila zatiaľ len jednému podniku. Prostredníctvom týchto vedení poskytuje služby svojim vlastným zákazníkom na maloobchodnej úrovni. Toto jej umožňuje jednať nezávisle od svojich konkurentov a jej konkurenti sú naopak pomerne závislí od využívania jej infraštruktúry, t.j. prístupu k účastníckemu vedeniu.

Diverzifikácia komunikačných služieb v ponukách spoločností vo všeobecnosti rastie a je pokračujúcim trendom na trhu elektronických komunikácií. Miera diverzifikácie služieb je vyššia u väčších podnikov. Veľké spoločnosti (hlavne spoločnosť ST, a.s., Orange Slovensko, a.s.) diverzifikujú svoje portfóliá služieb vo väčšej miere (napr. mobilní operátori vstupujú na trh internetových služieb, poskytovanie multimediálneho obsahu – retransmisia a pod.) vzhľadom na vyšší objem zdrojov potrebných na tento proces, ako aj vzhľadom na synergie, ktoré z diverzifikácie služieb poskytovaných prostredníctvom vlastnej sieťovej infraštruktúry môžu získavať. Ku dňu 1.07.2010 došlo k zlúčeniu spoločnosti ST, a.s. a mobilného operátora T-Mobile Slovensko a.s., ktorý je druhým najväčším slovenským mobilným operátorom a má celoslovenské pokrytie mobilnou sieťou.

Existencia potenciálnej konkurencie

Podnikom disponujúcim sieťou účastníckych metalických vedení na celom území Slovenskej republiky je spoločnosť ST, a.s. Podľa vecného vymedzenia veľkoobchodného trhu č. 4 pri definovanej službe prístupu prostredníctvom účastníckych metalických vedení dostatočne efektívna konkurencia na veľkoobchodnom trhu č. 4 neexistuje, poskytovateľom veľkoobchodných služieb sprístupnenia účastníckych metalických vedení je spoločnosť ST, a.s. V krátkodobom časovom horizonte do troch rokov úrad neočakáva výraznejšiu zmenu konkurenčných podmienok ani pri poskytovaní veľkoobchodného prístupu prostredníctvom optických vedení.

Pri posudzovaní tohto trhu sa úrad zaoberal aj stavom súťaže pri poskytovaní širokopásmového prístupu prostredníctvom všetkých existujúcich prístupových sietí v pevnom umiestnení, čiže stavom súťaže na tomto (downstream) spodnom maloobchodnom trhu. Podiel počtu maloobchodných zákazníkov, ktorí využívajú širokopásmové služby podľa typu prístupu je znázornený v grafe nižšie.

Ako vidieť z grafického znázornenia najviac zákazníkov využíva xDSL prístup od spoločnosti ST, a.s. Relatívne vysoký podiel zákazníkov využíva širokopásmový prístup prostredníctvom bezdrôtových rádiových spojov. Takéto služby sa realizovali najmä tam, kde v miestnej prístupovej sieti neboli k dispozícii pevné účastnícke prístupové vedenia s požadovanou kvalitou. Prenos digitálnej informácie prostredníctvom rádiového signálu je novou alternatívou voči prístupovým technológiám ako napr. pevné vedenie, klasické

metalické vedenie alebo optické vlákna, ktoré prepájajú koncového zákazníka s telekomunikačnou sieťou. Boli vybudované v miestach, kde v miestnej prístupovej sieti neboli k dispozícii pevné prístupové vedenia s požadovanou kvalitou.

Graf č. 12 Trhové podiely jednotlivých technológií na maloobchodných širokopásmových prístupoch na pevnom mieste k 30.06.2011

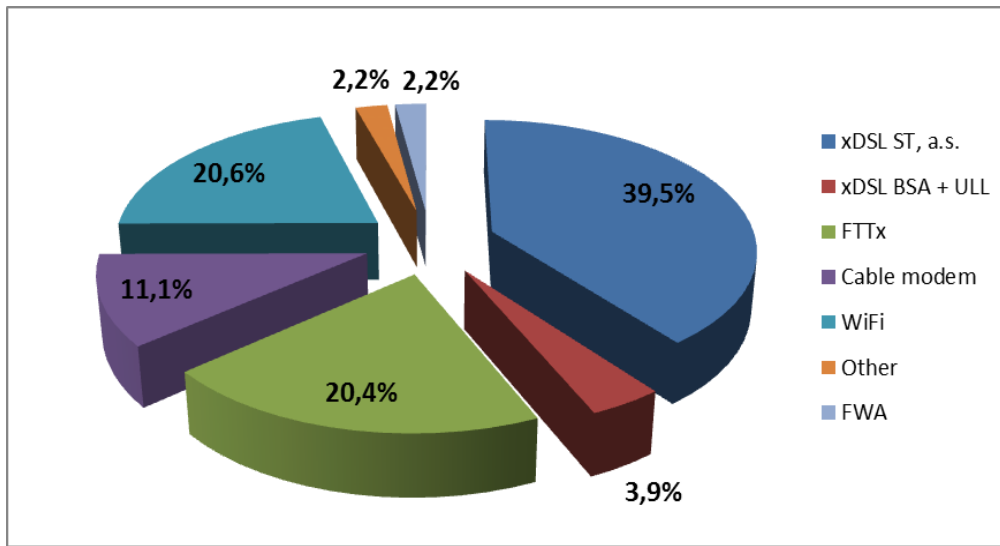

Na území Slovenskej republiky sa využívajú na FWA dve hlavné frekvenčné pásma: 26 GHz a 3,5 GHz. Základná bunka siete FWA pozostáva zo základňovej stanice a viacerých účastníckych staníc, ktoré so základňovou stanicou komunikujú prostredníctvom rádiového spojenia. Na strane zákazníka sú nainštalované účastnícke koncové zariadenia pozostávajúce z vonkajšej jednotky - antény a vnútornej jednotky. Výhodou tohto prístupu je rýchlosť výstavby pokrytia, jednoduchá inštalácia u zákazníka, najmä v mestských centrách, možnosť flexibilne meniť nastavenie parametrov FWA okruhu, bezpečnosť prenášaných služieb. Nevýhodou pri poskytovaní služieb prostredníctvom rádiových spojov je napr. to, že tento prístup si vyžaduje priamu viditeľnosť pri využití pásma 26 GHz. Poskytované služby sú ovplyvňované aj poveternosnými podmienkami, vysokými cenami za používanie, a hlavne malým pokrytím územia Slovenskej republiky. Aj keď sú obe pásma veľmi podobné, ich rozdielnosť je hlavne v nosných technológiách, ktoré sú pre ne určené. Bezdrôtové rádiové spoje FWA 26 GHz (vzhľadom na potrebu priamej viditeľnosti, malý dosah od základňovej stanice a vysokej stability spojenia) budovali kvôli finančnej náročnosti stredne veľké a väčšie podniky.

Frekvenčné pásmo FWA 3,5 GHz je pásmo prioritne určené pre technológiu WiMAX. Práve pre možnosť komunikácie aj bez priamej viditeľnosti na väčšie vzdialenosti a vďaka trochu nižšej stabilite spojenia sa bezdrôtové rádiové spojenie

využíva pre koncových bytových a malých nebytových zákazníkov. Pásmo 3,5 GHz využívajú (na základe rozhodnutia úradu o pridelení frekvenčného pásma) na území Slovenskej republiky tri podniky. Frekvenčné pásma 2,4 GHz a 5,4 GHz až 5,8 GHz sú nelicencované, využíva ich niekoľko menších lokálnych poskytovateľov WI-FI pripojenia.

Siete televíznych káblových rozvodov boli prevádzkované hlavne v lokalitách s veľkou hustotou obyvateľstva. Sú vybudované na princípe zdieľania dátového toku medzi dátovou ústredňou v hlavnej stanici a káblovými modemami u koncových užívateľov. Najväčším vlastníkom a prevádzkovateľom prístupovej siete na báze koaxiálnych káblov je spoločnosť UPC Broadband Slovakia, s.r.o., ktorej zákazníci sú pripojení prostredníctvom vlastnej infraštruktúry, a to hybridnou opticko-koaxiálnou sieťou. Spoločnosť má vybudovanú vlastnú sieť vo väčších mestách Slovenskej republiky.

Úrad konštatuje, že v konečnom dôsledku sú všetci prevádzkovatelia pri budovaní nových optických sietí, resp. ich rozširovaní, ovplyvňovaní situáciou a stavom konkurencie na maloobchodnom trhu širokopásmových služieb poskytovaných prostredníctvom všetkých prístupových sietí.

Prekážky vstupu na relevantný trh

Prekážky vstupu na predmetný relevantný trh úrad rozčlenil podľa jednotlivých kategórií bariér vstupu na:

Ekonomické bariéry:

- vybudovanie siete a následný vstup na trh vyžaduje vysoké počiatočné náklady (náklady na reklamu, získanie zákazníka, neustály rozvoj atď.),
- investičné náklady spojené s vybudovaním kolokačného priestoru, resp. miesta, pre umožnenie veľkoobchodného prístupu k účastníckemu metalickému vedeniu,

Časové bariéry:

- krátkosť času pre vstup a zavedenie podniku na súvisiace maloobchodné trhy, na získanie dostatočného počtu zákazníkov (návratnosť investícií, konkurencieschopnosť),
- zákazníkovi je možné získať nižšími cenami a vyššou kvalitou služieb, čo predlžuje návratnosť investícií,
- veľká časová a administratívna náročnosť výstavby elektronickej komunikačnej siete (povolenia na rozkopávky, výstavba v meste, veľké množstvo súkromných vlastníkov pozemkov a s tým spojené časové lehoty),

Technické bariéry:

- dynamika technického vývoja a rýchle zmeny v telekomunikačnom odvetví,

Strategické bariéry:

- postavenie spoločnosti ST, a.s., jej vyjednávacía sila a z toho vyplývajúci vplyv pri rokovaniach a pri uzatváraní zmlúv o prístupe k účastníckemu metalickému vedeniu,
- žiadna zo spoločností neposkytuje veľkoobchodný prístup k svojej optickej sieti,
- pomerne malý trh Slovenskej republiky.

Súčasný stav súťaže

Súčasný stav na veľkoobchodnom trhu č. 4 je daný postavením spoločnosti ST, a.s., ktorá vlastní a prevádzkuje verejnú telefónnu sieť aj s účastníckymi vedeniami, čo jej umožňuje pripojenie zákazníka na celom území Slovenskej republiky.

Spoločnosť ST, a.s. s ohľadom na historický vývoj bola ako jediný podnik zodpovedná za vybudovanie a prevádzkovanie elektronickej komunikačnej siete s priamym prístupom ku koncovým užívateľom. V súčasnosti spoločnosť ST, a.s. investuje paralelne do oboch technológií, teda do metalickej siete rovnako ako do optickej siete.

Spoločnosť ST, a.s. vo svojom vyjadrení k tomuto trhu uviedla, že jej metalická sieť v dnešnej dobe má mnohé technické nedostatky, prístupová sieť bola vybudovaná a spúšťaná za účelom poskytovania úzkopásmových služieb (hlavne verejnej telefónnej služby, telefaxu, neskôr dial up a pod.) a nebola konštruovaná za účelom poskytovania širokopásmových služieb. Pre poskytovanie širokopásmových služieb využíva spoločnosť ST, a.s. technológiu ADSL/ADSL2+.

Spoločnosť ST, a.s. vo svojom vyjadrení uviedla, že počas niekoľkoročnej modernizácie siete pretrvalo množstvo technických nedostatkov, ktorých riešenie je nákladovo náročné.

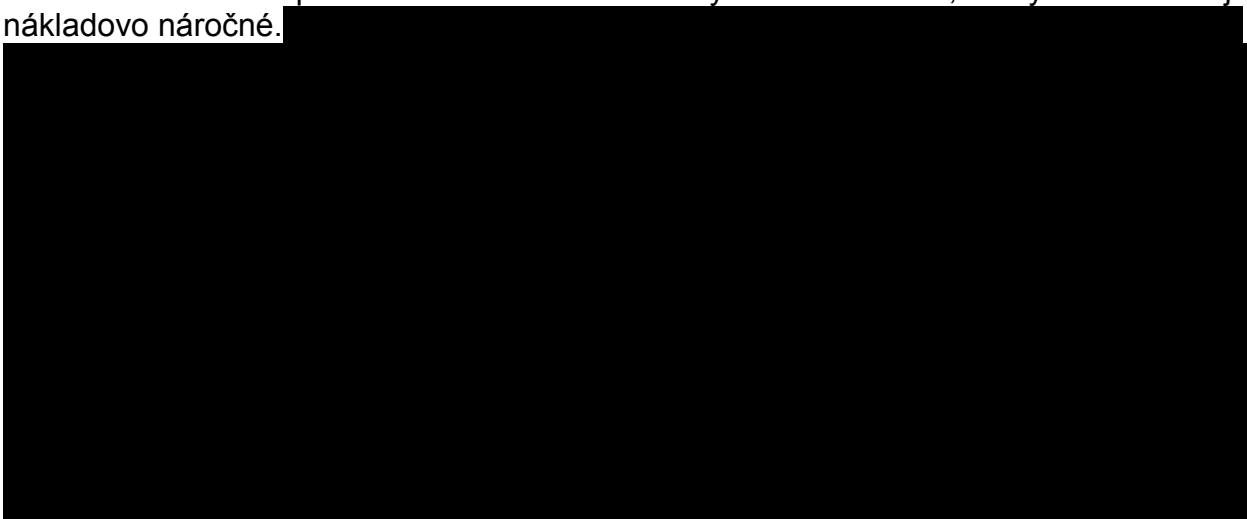

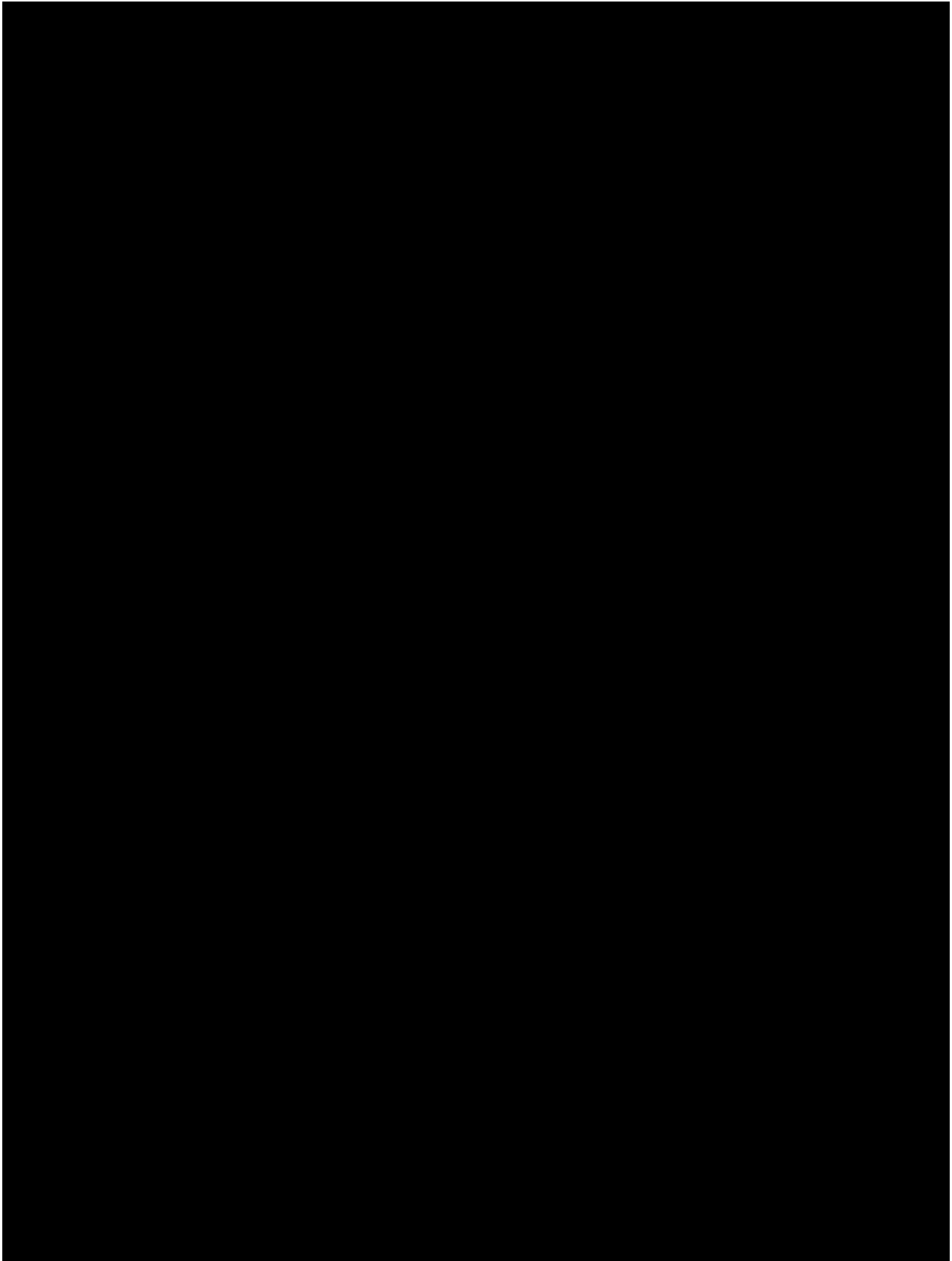

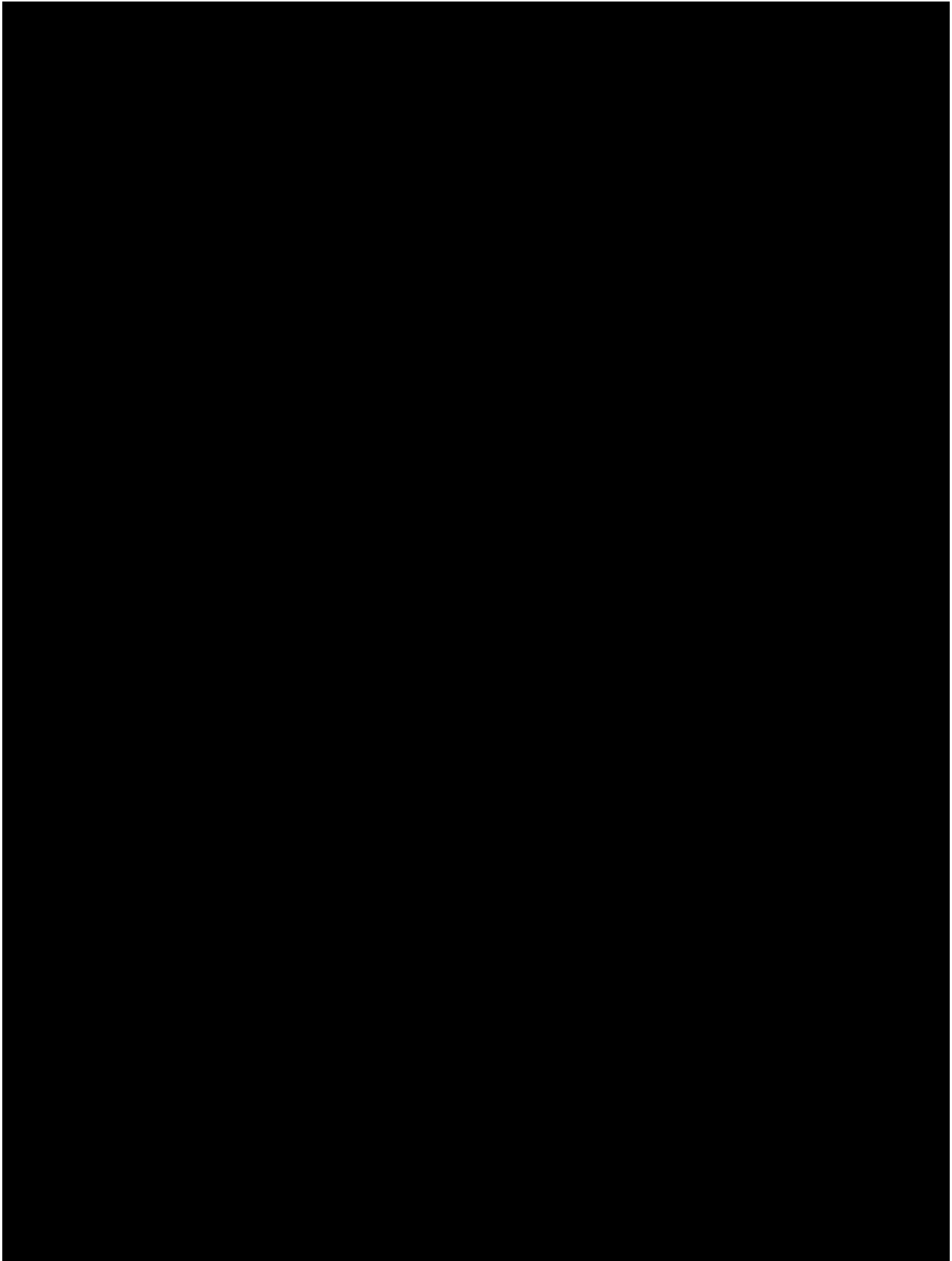



Všetky vyššie uvedené obmedzenia metallickej prístupovej siete spoločnosti ST, a.s. boli získané z informácií a skúseností dostupných technickými sieťovými expertmi tejto spoločnosti, pričom všetky odhady zodpovedali situácii v čase, keď boli tieto odhady vykonané (október 2009).

Spoločnosť ST, a.s. je jedinou spoločnosťou poskytujúcou veľkoobchodný prístup k účastníckemu metalickému vedeniu. Spoločnosť GTS Slovakia, a.s. je jedinou spoločnosťou, ktorá túto službu odoberá a poskytuje prostredníctvom sprístupnených účastníckych vedení. V priebehu roka 2010 prebiehala hlavná časť výstavby kolokačných miest pre prístup k účastníckym vedeniam pričom bolo realizovaných 14 kolokačných miest s využitím všetkých možných modelov kolokačných miest (fyzická kolokácia, vzdialená kolokácia a od 01.11.2010 aj kolokácia zabezpečovaná GTS Slovakia, a.s.). Do konca októbra 2011 spoločnosť GTS Slovakia, a.s. ukončila výstavbu ďalších rozostavaných miest a celkový počet kolokačných miest spoločnosti GTS Slovakia, a.s. v tejto fáze výstavby dosiahol počet 18.

Kolokačné miesta sú osadzované zariadeniami DSLAM využívajúcimi technológiu SHDSL.bis (symetrické dátové spojenie xDSL s kapacitou do 5,7 Mbit/s v každom prenosovom smere na jednom páre vedení, s možnosťou násobenia prenosovej kapacity využitím ďalších paralelných párov vedení). Vzhľadom na vysoké náklady na zriadenie a prevádzku kolokačných miest a vedení je prístup k účastníckym metalickým vedeniam v súčasnosti používaný iba pre poskytovanie služieb pre veľkých a stredne veľkých nebytových zákazníkov a je teda obmedzená možnosť prostredníctvom týchto vedení poskytovať služby pre bytových zákazníkov. Spoločnosť GTS Slovakia, a.s. pokrýva iba oblasti s koncentráciou cieľovej zákazníckej skupiny nebytových zákazníkov a z geografického hľadiska také oblasti, ktoré nie je možné alebo ekonomicky výhodné pokryť optickou prístupovou infraštruktúrou, prípadne bezdrôtovými prístupmi. Pokrýva hlavne centrá väčších miest.

Spoločnosť ST, a.s. od 01.11.2010 upravila referenčnú ponuku tak, že umožnila záujemcom o prístup k účastníckym metalickým vedeniam budovať kolokačné miesta vlastnými prostriedkami (ST, a.s. dodáva iba súvisiace zariadenia – prepojovacie vedenie zo svojich priestorov). Podľa spoločnosti GTS Slovakia, a.s. sa tento spôsob budovania kolokácie osvedčil najviac, pretože odbúral celú komplikovanú reťaz komunikácie s ST, a.s. jeho dodávateľmi. Spoločnosť GTS Slovakia, a.s. si vybrala priestory a dojednávala podmienky s majiteľmi rýchlejšie a výhodnejšie, čo sa v konečnom dôsledku prejavilo tak, že náklad na vybudovanie kolokačného priestoru sa výrazne znížil a významne sa skrátila aj doba výstavby kolokačného miesta.

Najväčšou výhodou uvoľnených miestnych vedení je ich rozsiahle pokrytie. Napriek tomu, že metalická infraštruktúra je staršia, spoločnosť GTS Slovakia, a.s. použitou technológiou SHDSL.bis zvýšila rýchlosť širokopásmového prístupu, čím sa približuje parametrom optickej siete.

Úrad na základe informácií zistil, že viaceré podniky mali od prvého kola analýzy záujem o prístup k účastníckym metalickým vedeniam spoločnosti ST, a.s. s cieľom rozšíriť ponuku svojich služieb a konkurovať iným podnikom pri poskytovaní najmä širokopásmových služieb, nakoniec ale od svojho zámeru odoberať veľkoobchodný prístup k účastníckemu metalickému vedeniu od spoločnosti ST, a.s. upustili. Rozhodovanie podnikov bolo ovplyvnené postavením spoločnosti ST, a.s. a slabou vyjednávacou silou týchto podnikov. Časť podnikov využila ponuku veľkoobchodného širokopásmového prístupu (ISPGate, ADSL Partner) od spoločnosti ST, a.s. a poskytuje

svojim koncovým užívateľom xDSL služby. Zvyšná časť podnikov sa zamerala na výstavbu vlastnej sieťovej infraštruktúry s použitím iných technológií (napr. sietí optických vlákien a bezdrôtových sietí). Výstavbu vlastnej siete mohli vykonávať iba väčšie podniky s dostatočným finančným zázemím, pretože budovanie vlastnej optickej siete si vyžaduje vysoké kapitálové investície (dlhodobá návratnosť investície), dlhý čas na výstavbu a len pomalé rozširovanie pokrytia územia. Väčšie podniky sa pri výstavbe infraštruktúry zamerali viac na nebytových zákazníkov, kde im menší počet zákazníkov umožnil dosiahnuť vyššie príjmy. Menšie lokálne podniky budovali vlastnú sieť pomalším tempom, väčšinou len s malým, lokálnym pokrytím.

Úrad oslovil všetky podniky, ktoré budovali, resp. plánovali budovať vlastné optické siete a zistil, že podľa počtu pripojených zákazníkov na optickej sieti je najviac služieb poskytovaných prostredníctvom optickej siete v Košickom, Bratislavskom a Nitrianskom kraji s tým, že pokrytie je niekoľkonásobne vyššie ako počet aktívnych pripojených zákazníkov. Počet pripojených zákazníkov na optickú sieť je najväčší v mestách Bratislava, Košice a Prešov. Na základe doručených informácií úrad zistil, že od začiatku budovania optických sietí na území Slovenskej republiky predstavovali celkové investície viac ako 200 mil. € a plánované sú v období maximálne do 5 rokov vo výške približne 15 mil. €. Podľa počtu pripojených zákazníkov a podľa pokrytia územia sú najvýznamnejšími poskytovateľmi služieb prostredníctvom FTTx sietí spoločnosti Orange Slovensko, a.s., Antik Telecom, s.r.o., ST, a.s., Swan, a.s., Slovanet, a.s.

Spoločnosť Orange Slovensko, a.s.

Ako už bolo v texte analýzy uvedené, spoločnosť Orange Slovensko, a.s. budovala svoju optickú prístupovú sieť postupne od roku 2006. Chrbticová sieť je

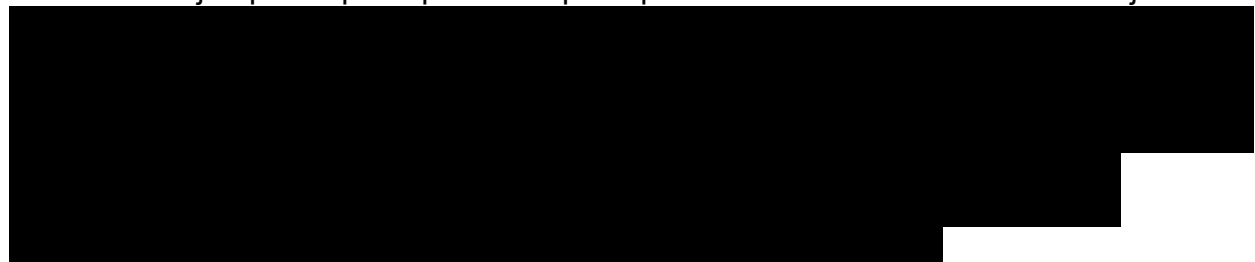

Prístupovú sieť tejto spoločnosti možno z pohľadu topológie rozdeliť na FTTH optickú sieť pre fixné služby – Orange Doma a optickú sieť pre mobilné služby 2G a 3G. Topológia prístupovej siete pre fixné služby FTTH je tvorená pasívnymi optickými spojeniami typu bod-multibod.

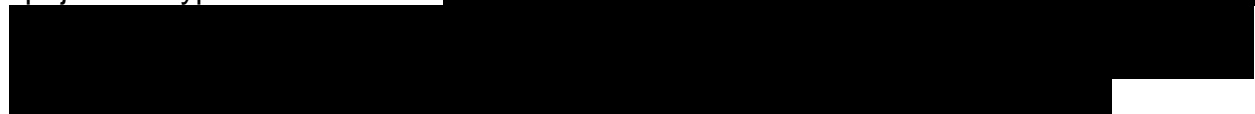

Mapka pokrytia územia Slovenskej republiky optickou sieťou spoločnosti Orange Slovensko, a.s. je znázornená na Obrázku č. 1 a mapka pokrytia územia podľa počtu aktívnych širokopásmových prístupov FTTH je znázornená na Obrázku č. 2.

Obrázok č. 1 **Mapa pokrytia FTTH spoločnosti Orange Slovensko, a.s. k 30.06.2011** **(predmet OT)**

Obrázok č.2 **Mapa aktívnych širokopásmových prístupov FTTH spoločnosti Orange Slovensko, a.s. k 30.06.2011** **(predmet OT)**

K 30.06.2011 mala spoločnosť Orange Slovensko, a.s. pokrytých [REDACTED] domácností, z toho bolo aktívnych len [REDACTED] pripojení (predmet OT). Pokrytie domácností optickou sieťou FTTH [REDACTED]

Spoločnosť Antik Telecom, s.r.o.

Spoločnosť Antik Telecom, s.r.o. dlhodobo buduje vlastnú elektronickú komunikačnú sieť na území Košíc, Svitú, Vranova, Trebišova a príľahlých obcí.

[REDACTED] Topológia siete je FTTB, čiže optické pripojenie do budovy a následné metalické pripojenie zákazníkov. Spoločnosť mala ku koncu júna 2011 aktívne pripojených [REDACTED] domácností a pokrytie mala vybudované pre [REDACTED] domácností. (predmet OT).

Obrázok č. 3 Mapa pokrytia spoločnosti Antik Telecom, s.r.o. (predmet OT)

Spoločnosť ST, a.s

Spoločnosť ST, a.s. buduje optické prístupové siete v dvoch základných topológiách: FTTH a FTTB.

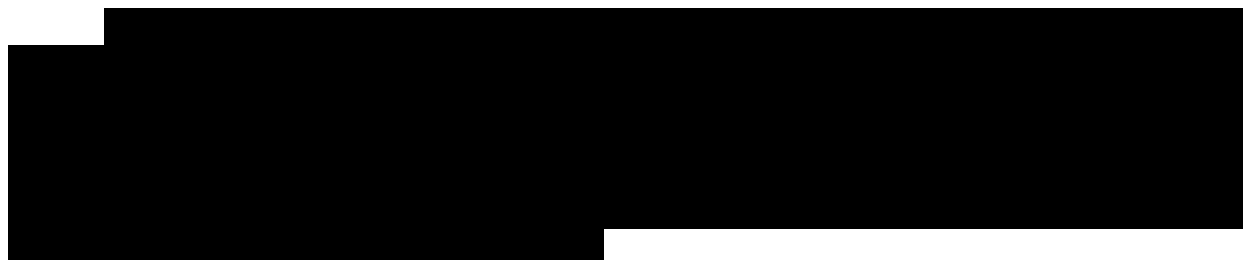

Obrázok č. 4,5

Varianty FTTH spoločnosti ST, a.s.

(predmet OT)



Obrázok č. 6 Variant FTTB spoločnosti ST, a.s. (predmet OT)

V súčasnosti má spoločnosť ST, a.s. vybudovanú optickú sieť, ktorou bolo do konca júna 2011 pokrytých [REDAKOVANÉ] domácností. Aktuálny počet pripojených domácností ku koncu júna 2011 bol [REDAKOVANÉ]. V nasledujúcom období bude prebiehať budovanie ďalších optických prípojok v už pokrytých mestách na území Slovenskej republiky.

Mapka zobrazujúca počet aktívnych širokopásmových prístupov FTTH/FTTB v jednotlivých oblastiach spoločnosti ST, a.s. k 30.06.2011 je znázornená na Obrázku č. 7 a mapka pokrytia územia Slovenskej republiky optickou sieťou spoločnosti ST, a.s. k 30.06.2011 je znázornená na Obrázku č. 8.

Obrázok č. 7 Mapa aktívnych širokopásmových prístupov k 30.06.2011 FTTH/FTTB spoločnosti ST, a.s. (predmet OT)

**Obrázok č. 8 Mapa pokrytia FTTH/FTTB spoločnosti ST, a.s. k 30.06.2011
(predmet OT)**

Spoločnosť Swan, a.s.

Optickú sieť buduje spoločnosť Swan, a.s. na tranzitnej, prístupovej a distribučnej úrovni topológiou FTTB point-to-point. V súčasnosti, k 30.06.2011 má spoločnosť Swan, a.s. pokrytých optickou sieťou [REDACTED] (predmet OT) domácností a aktívnych pripojení [REDACTED] (predmet OT). Pokrytie optickou sieťou nie je celo územné a pokryté sú len mestá južnej a západnej časti územia Slovenskej republiky. Konkrétne sú pokryté mestá, resp. časti miest: Bratislava, Pezinok, Malacky, Trnava, Sereď, Nitra, Trenčín, Nová Dubnica a Dubnica nad Váhom.

Spoločnosť Slovanet, a.s.

Spoločnosť Slovanet, a.s. poskytuje služby prostredníctvom optickej siete typu FTTB, ale len v určitých častiach mesta Bratislava, Prešov, Poprad, Banská Bystrica a Brezno. Spoločnosť Slovanet, a.s. tiež skupuje káblové siete v menších mestách, či obciach a technologicky ich upravuje pre poskytovanie širokopásmových služieb.

Ostatné spoločnosti, ktoré budovali a budujú optické siete, majú tiež pokrytie len na lokálnej úrovni. V mnohých prípadoch išlo len o sídlisko, resp. jeho časť v určitom meste.

Podiely najväčších vybraných poskytovateľov a to podľa počtu aktívnych pripojení sú znázornené v grafe č. 13.

Graf č. 13 Podiel poskytovateľov služieb prostredníctvom sietí FTTx podľa počtu aktívnych pripojení k 30.06.2011 (predmet OT)

Z grafu č. 13 je zrejmé, že na celkovom počte pripojení prostredníctvom FTTx podľa doručených údajov mala k 30.06.2011 spoločnosť

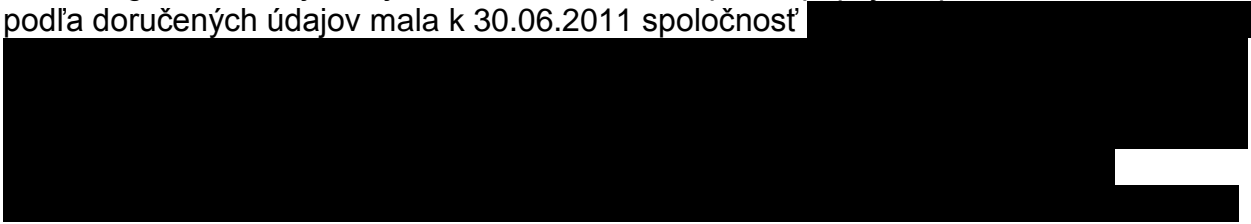

Čo sa týka územného rozmiestnenia, resp. oblastí, v ktorých tieto podniky poskytujú služby prostredníctvom optickej siete – spoločnosť Orange Slovensko, a.s. poskytuje služby v 17 mestách, spoločnosť ST, a.s. poskytuje služby prostredníctvom optickej siete v 35 mestách a obciach, spoločnosť Swan, a.s. v 10 mestách, spoločnosť Antik Telecom, s.r.o. v 7 mestách, spoločnosť Slovanet, a.s. v 6 mestách.

Podiel optických technológií na území Slovenskej republiky do konca júna 2011 je znázornený v grafe č. 14. K tomuto obdobiu, podľa počtu aktívnych pripojení, bola prevažujúcou technológiou technológia FTTB s 57,2 % podielom. Podiel technológie FTTH predstavoval 42,6 % a v porovnaní s FTTB a FTTH mala zanedbateľný podiel technológia FTTN+FTTC.

Graf č. 14 Podiel jednotlivých optických technológií k 30.06.2011

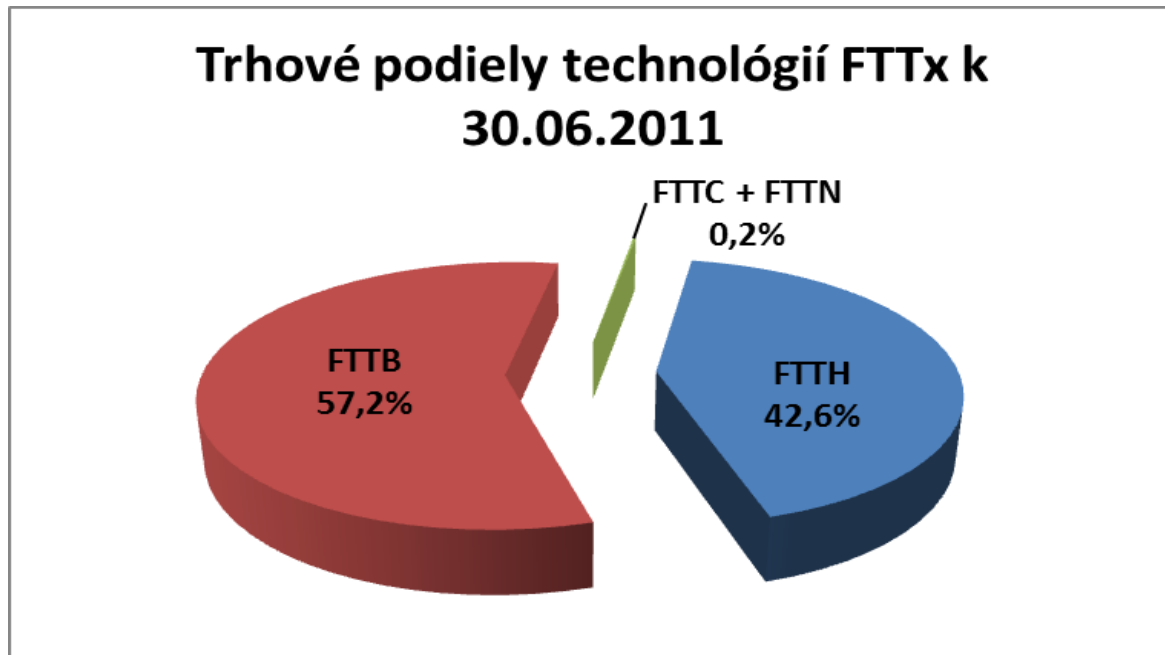

Pokiaľ ide o pokrytie územia Slovenskej republiky optickou sieťou, ku koncu júna 2011 dosiahla najväčšie pokrytie spoločnosť ST, a.s., ktorá od konca roka 2010 do polovice roka 2011

Úrad ďalej zistil, že pokiaľ ide o efektívnosť investovania do optickej siete vyjadrenú pokrytím domácností optickou sieťou a počtom aktívne pripojených domácností, tak

Ostatné spoločnosti vlastniace optické siete mali, vzhľadom na viac-menej lokálne vybudovanú optickú sieť, podstatne menšie pokrytie domácností a teda aj územia.

Na základe uvedených skutočností úrad dospel k záveru, že podľa § 17 ods. 2 zákona na veľkoobchodnom trhu č. 4 nie je efektívna súťaž, nakoľko na predmetnom trhu pôsobí jeden podnik – spoločnosť ST, a.s., ktorá poskytuje ostatným podnikom služby prístupu k účastníckemu metalickému vedeniu. Úrad nepredpokladá, že spoločnosť ST, a.s. realizuje v časovom období maximálne do 2-3 rokov zásadné rozšírenie optickej siete, pretože vo svojich informáciách uviedla, že „ďalšie strednodobé, resp. dlhodobé plány, [REDACTED]

Len spoločnosť ST, a.s. poskytuje služby na veľkoobchodnom trhu č. 4 na predaj ďalším podnikom. Spoločnosť ST, a.s. vďaka nezáujmu ostatných podnikov o uzatvorenie zmluvy o prístupe k účastníckemu vedeniu si naďalej udržiava významné postavenie aj na súvisiacich veľkoobchodných trhoch a maloobchodných trhoch.

Pre celkové vyhodnotenie stavu súťaže na veľkoobchodnom trhu č. 4 je najpodstatnejším faktom skutočnosť, že zatiaľ len jeden podnik podpísal so spoločnosťou ST, a.s. zmluvu o prístupe k účastníckemu vedeniu, pričom zmluva o prístupe k účastníckemu vedeniu nadobudla účinnosť 9.05.2009. Postavenie spoločnosti ST, a.s. na trhu vyplýva z dlhodobého pôsobenia na predmetnom trhu a naďalej je dané vlastníctvom unikátneho zariadenia.

Neexistencia súťaže na veľkoobchodnom trhu č. 4 v plnom rozsahu ovplyvňuje stav súťaže na súvisiacich veľkoobchodných trhoch, ktoré súvisia s poskytovaním služieb v sieti v pevnom umiestnení a v konečnom dôsledku sa premieta na súvisiace maloobchodné trhy vo vzťahu ku konečnému zákazníkovi pri poskytovaní širokopásmových a hlasových služieb.

III. Záver

III.1 Závery opakovanej analýzy veľkoobchodného relevantného trhu č. 4

Z posúdenia jednotlivých kritérií úrad dospel k týmto záverom:

1. Spoločnosť ST, a.s. vlastní takmer celú časť infraštruktúry pevných sietí, ktorá pokrýva celé územie Slovenskej republiky a bude aj naďalej kontrolovať rozhodujúcu časť infraštruktúry analyzovaného trhu. Rozširovanie optických sietí vzhľadom na ekonomické podmienky podlieha zo strany podnikov určitej neistote a minimálne do ďalšej analýzy nedôjde k rozšíreniu optických sietí v širšom rozsahu.
2. Spoločnosť ST, a.s. je vlastníkom a prevádzkovateľom najrozsiahlejšej a ťažko duplikovateľnej infraštruktúry. Úrad predpokladá, že prístupová sieť spoločnosti ST, a.s. zostane rozhodujúcou a prevažujúcou infraštruktúrou v časovom horizonte minimálne 3 rokov.
3. Väčší ale aj menší a lokálni operátori postupne budujú optickú infraštruktúru.
4. Infraštruktúra xDSL prevádzkovaná spoločnosťou ST, a.s. v kombinácii s modernou optickou infraštruktúrou predstavujú technologickú výhodu na predmetnom trhu.
5. Vzhľadom k tomu, že koncom marca 2009 iba jeden podnik podpísal so spoločnosťou ST, a.s. rámcovú zmluvu o prístupe k účastníckemu vedeniu, vyjednávací sila podnikov na predmetnom trhu bola slabá.
6. Diverzifikácia komunikačných služieb má rastúci trend.
7. Všetci prevádzkovatelia pri budovaní optických sietí resp. pri ich rozširovaní sú ovplyvňovaní stavom konkurencie na maloobchodnom trhu širokopásmových služieb na pevnom mieste prostredníctvom všetkých prístupových sietí.
8. Pri vstupe na veľkoobchodný trh č. 4 existujú bariéry a tieto sú významné.
9. Služby na báze uvoľneného prístupu prostredníctvom účastníckeho metalického vedenia poskytuje len spoločnosť ST, a.s. Spoločnosť Orange Slovensko, a.s. poskytuje služby prostredníctvom FTTH v 17 mestách a obciach na území Slovenskej republiky, spoločnosť ST, a.s. v 35 mestách a obciach, Swan, a.s. v 10, Antik Telecom, s.r.o. v 7 mestách, Slovanet, a.s. v 6 mestách, resp. častiach miest. Optická sieť nemá celo územné pokrytie, hlavne v lokalitách s nízkym dopytom nie je zaistená ekonomická návratnosť a v týchto lokalitách sa zatiaľ neuvažuje s budovaním optických sietí.
10. Súťaž na veľkoobchodnom trhu č. 4 neexistuje.

Zo záverov analýzy, ktoré vychádzajú z vyhodnotenia jednotlivých kritérií vyplynulo, že spoločnosť ST, a.s. má významné postavenie na veľkoobchodnom relevantnom trhu č. 4. Spoločnosť ST, a.s. je jedinou spoločnosťou poskytujúcou veľkoobchodný prístup k účastníckemu vedeniu. Spoločnosť GTS Slovakia, a.s. je zatiaľ jediný alternatívny

operátor, ktorý túto službu odoberá a prostredníctvom sprístupnených účastníckych vedení poskytuje nebytovým zákazníkom služby. Vyhodnotením uvedených kritérií úrad dospel k záveru, že na veľkoobchodnom trhu č. 4 sa situácia nezmenila a spoločnosť ST, a.s. si udržala postavenie významného podniku. Povinnosti uložené úradom po prvom kole analýzy v rozhodnutí č. 63/01/2005 zo dňa 14.06.2005 boli teda nedostatočné. Podľa vyjadrení alternatívnych operátorov bola najväčšou prekážkou pre odoberanie veľkoobchodného prístupu prostredníctvom účastníckeho vedenia cena za vybudovanie kolokačného priestoru resp. miesta, vysoký bol aj jednorazový poplatok za zriadenie prístupu, ale aj mesačné poplatky za používanie prístupu k účastníckemu vedeniu.

V referenčnej ponuke na prístup k účastníckemu vedeniu spoločnosť ST, a.s. stanovila nasledovné poplatky:

- a) jednorazový poplatok za zriadenie prístupu k účastníckemu vedeniu ako jednorazový poplatok (prehľad je uvedený v tabuľke č. 6), ktorý zahŕňa náklady vynaložené na zriadenie individuálneho spojenia účastníckeho vedenia ukončeného na hlavnom (resp. účastníckom) rozvádzači s prepojovacím pásikom na prepojovacom (odovzdávacom) rozvádzači oprávneného poskytovateľa,
- b) pravidelný poplatok za používanie prístupu k účastníckemu vedeniu (cenový vývoj je uvedený v tabuľke č. 5).

Spoločnosť ST, a.s. tieto poplatky v nadväznosti na celkové finančné výsledky znižovala. Celkovo síce poplatky za používanie prístupu k účastníckemu vedeniu poklesli od ich prvého zverejnenia v referenčnej ponuke v priemere o 70 % a poplatky za zriadenie prístupu až o 75 %. Spoločnosť ST, a.s. v priebehu roka 2011 úradu oznámila úradu, že od 15.05.2011 znížila cenu len za používanie úplného uvoľneného prístupu k účastníckemu metalickému vedeniu resp. k úseku účastníckeho vedenia takmer o polovicu. Konkrétne poplatok za používanie úplného uvoľneného prístupu k účastníckemu metalickému vedeniu poklesol z 7,80 € na 4,20 € a poplatok za používanie úplného uvoľneného prístupu k úseku účastníckeho metalického vedenia sa znížil z 5,65 € na 3,00 €. Ostatné poplatky zostali na rovnakej úrovni.

Cena za zriadenie kolokačného priestoru, resp. miesta bola pre podniky, ktoré mali záujem o prístup k účastníckym vedeniam spoločnosti ST, a.s. veľmi vysoká a demotivačná a kvôli tejto cene so spoločnosťou ST, a.s. ďalej nerokovali o podmienkach sprístupnenia účastníckeho vedenia. Niektoré podniky vo svojich vyjadreniach pre úrad uviedli, že cena za zriadenie kolokačného priestoru resp. miesta a poplatky za zriadenie prístupu a používanie prístupu k účastníckemu metalickému vedeniu boli veľmi vysoké a stali sa prekážkou pre vytvorenie konkurencieschopných produktov aj na súvisiacich veľkoobchodných a maloobchodných trhoch. V referenčnej ponuke platnej od 1.11.2010 spoločnosť ST, a.s. upravila aj možné formy kolokácie. Od tohto dátumu je možné, že záujemca žiadajúci o prístup k účastníckemu metalickému vedeniu si môže vybudovať kolokačný priestor, resp. miesto z vlastných prostriedkov

a spoločnosť ST, a.s. zabezpečí len súvisiace zariadenia – prepojovacie vedenie z vlastných priestorov spoločnosti ST, a.s.

Úrad na základe posúdenia jednotlivých kritérií v predloženej analýze veľkoobchodného trhu č. 4, ktoré sú stručne zhrnuté v bode 1 až 10, dospel k záveru, že podľa § 17 ods. 3 zákona naďalej pretrváva stav, pri ktorom má spoločnosť ST, a.s. na veľkoobchodnom trhu č. 4 významný vplyv a také postavenie, že nie je vystavená efektívnej súťaži a ekonomický vplyv jej v podstatnom rozsahu dovoľuje správať sa nezávisle od konkurentov a užívateľov.

III.2. Návrh povinností podľa § 18 až 24 a § 27 zákona

III.2.1 Vyhodnotenie povinností, ktoré boli uložené podniku s významným postavením v rozhodnutiach úradu na základe záverov z prvého kola analýzy

Spoločnosť ST, a.s. bola na základe prvého kola analýzy rozhodnutím č. 205/14/2005 zo dňa 8.03.2005 a rozhodnutím č. 63/01/2005 zo dňa 14.06.2005 určená za podnik s významným postavením pri poskytovaní služieb uvoľneného prístupu k účastníckemu vedeniu a súčasne jej boli uložené nasledovné povinnosti: transparentnosti prístupu, nediskriminácie, oddelenej evidencie a prístupu k určitým sieťovým prostriedkom.

Vyhodnotenie povinnosti transparentnosti

Úrad uložením povinnosti transparentnosti zabezpečil, aby spoločnosť ST, a.s. zverejnila referenčnú ponuku na prístup k účastníckemu vedeniu, ako aj zverejnenie akéhokoľvek návrhu na zmenu zmluvných podmienok z referenčnej ponuky na prístup najneskôr 45 dní pred zamýšľanou zmenou na svojej verejne dostupnej internetovej stránke. Referenčná ponuka na prístup bola spoločnosťou ST, a.s. uverejnená dňa 12.08.2005 a spoločnosť ST, a.s. si splnila povinnosť transparentnosti.

Transparentnosť bola základným predpokladom pre zabezpečenie nediskriminačného prístupu pri prístupe k účastníckemu metalickému vedeniu. Zverejnenie referenčnej ponuky umožnilo, aby podniky pôsobiace na trhu hlasovej služby alebo podniky, ktoré mali záujem o prístup k účastníckemu vedeniu z dôvodu poskytovania hlasových a širokopásmových služieb mali možnosť získať základné informácie o podmienkach prístupu. Plnenie tejto povinnosti je zo strany spoločnosti ST, a.s. priebežné. Spoločnosť ST, a.s. bola povinná zverejniť referenčnú ponuku do 60 dní odo dňa nadobudnutia právoplatnosti rozhodnutia o určení významného podniku na tomto relevantnom trhu a zmenu podmienok referenčnej ponuky na prístup k účastníckemu vedeniu najneskôr do 45 dní od zamýšľanej zmeny.

Každoročné zmeny v referenčnej ponuke spoločnosti ST, a.s. sa týkali zmeny poplatkov za zriadenie a používanie prístupu k účastníckemu vedeniu. Významnejšiu zmenu referenčnej ponuky urobila spoločnosť ST, a.s. od 9.05.2009 a zmena sa týkala prístupu k účastníckemu metalickému vedeniu a kolokácie. Od tohto dňa je možný prístup aj k neaktívnemu účastníckemu metalickému vedeniu (dovtedy bol možný prístup len k aktívnym účastníckym metalickým vedeniam). Súčasne boli zmenené aj Technické podmienky kolokácie, ktoré boli uvedené v Prílohe 10 k RUO. Ďalšiu významnejšiu zmenu referenčnej ponuky spoločnosť ST, a.s. urobila od 1.11.2010, keď doplnila možné formy kolokácie a alternatívny operátor žiadajúci o prístup k účastníckemu

metalickému vedeniu si môže vybudovať kolokačný priestor, resp. miesto aj z vlastných prostriedkov a spoločnosť ST, a.s. zabezpečuje len súvisiace zariadenia – prepojovacie vedenie z vlastných priestorov spoločnosti ST, a.s.

Vyhodnotenie povinnosti nediskriminácie

Na základe uloženej povinnosti nediskriminácie bola spoločnosť ST, a.s. zverejnením referenčnej ponuky na prístup k účastníckemu metalickému vedeniu povinná uplatniť voči ostatným podnikom rovnaké podmienky voči všetkým potenciálnym záujemcom žiadajúcim o prístup. Cieľom uloženia povinnosti nediskriminácie bolo, aby spoločnosť ST, a.s. nemohla ponúkať a poskytovať službu prístupu za rozdielnych technických a kvalitatívnych podmienok, prípadne aby nemohla účtovať rozdielne ceny za poskytovanie tej istej služby rôznym podnikom, čím by ich znevýhodnila oproti iným podnikom. Práve neuloženie povinnosti nediskriminácie by malo za následok možnosť uplatňovania diskriminačných podmienok, s cieľom vylúčiť alebo obmedziť súťaž na súvisiacom veľkoobchodnom trhu širokopásmových služieb a maloobchodnom trhu hlasových a širokopásmových služieb, čiže znevýhodniť niektorého poskytovateľa hlasových resp. širokopásmových služieb. V súlade s uloženou povinnosťou nediskriminácie spoločnosť ST, a.s. uplatňovala voči ostatným podnikom v referenčnej ponuke porovnateľné podmienky za porovnateľných okolností a ponúkala služby ostatným podnikom za rovnakých podmienok a s rovnakou kvalitou.

Vyhodnotenie povinnosti oddelenej evidencie

Spoločnosť ST, a.s. predložila a predkladá úradu v súlade s rozhodnutím úradu č. 63/01/2005 zo dňa 14.06.2005 v stanovenej lehote oddelenú evidenciu v súvislosti so službou prístupu k účastníckemu vedeniu a to tak, že oddelená evidencia poskytuje úradu základné informácie o štruktúre nákladov, výnosov a vloženom kapitáli, ktoré súvisia s poskytovaním uvoľneného prístupu k účastníckemu metalickému vedeniu. Náklady, výnosy a objem vloženého kapitálu na uvoľnený prístup k účastníckemu metalickému vedeniu vychádzajú z účtovnej závierky spoločnosti ST, a. s. overenej audítorom. Pri alokácii nákladov na uvoľnený prístup k účastníckemu metalickému vedeniu sa vychádza z princípu nákladovej príčinnosti, t. z. do nákladov na konkrétnu službu sa započítajú iba tie náklady, ktoré vznikli spoločnosti ST, a.s. v súvislosti s poskytovaním tejto služby.

Vyhodnotenie povinnosti prístupu k sieťovým prostriedkom.

Ďalšou uloženou povinnosťou bola povinnosť včas za primeraných a objektívnych podmienok splniť odôvodnenú a opodstatnenú žiadosť o používanie určitých prvkov siete a pridružených prostriedkov.

Spoločnosť ST, a.s. počas analyzovaného obdobia rokovala s viacerými podnikmi, ktoré mali záujem o sprístupnenie účastníckych vedení, ale až 24.03.2009 bola podpísaná rámcová zmluva o prístupe s jednou spoločnosťou a to spoločnosťou GTS Slovakia, a.s.

III.2.2 Návrh povinnosti pre podnik s významným vplyvom na veľkoobchodnom trhu č. 4

Úrad pre podnik s významným postavením, spoločnosť ST, a.s., pri poskytovaní veľkoobchodnej služby poskytovaného fyzického prístupu prostredníctvom metalického vedenia alebo jeho úseku a prostredníctvom optického vedenia na pevnom mieste navrhuje uložiť rozhodnutím všetky nižšie uvedené povinnosti v nasledovnom znení:

I. povinnosť prístupu k určitým sieťovým prostriedkom podľa § 22 zákona. Spoločnosť ST, a.s. je povinná najmä:

1. poskytovať tretím osobám:

- a) úplný a spoločný uvoľnený prístup k účastníckemu metalickému vedeniu, ktorý umožňuje využiť celé frekvenčné spektrum metalického skrúcaného páru alebo iba časť tohto frekvenčného spektra a to v mieste hlavného rozvádzača,**
- b) úplný a spoločný uvoľnený prístup k úseku účastníckeho metalického vedenia, ktorý umožňuje využiť celé frekvenčné spektrum metalického skrúcaného páru alebo iba časť tohto frekvenčného spektra a to v mieste špecifikovaného prístupového bodu účastníckeho vedenia,**
- c) úplný uvoľnený prístup k optickému vedeniu typu bod – multibod v metropolitnom prístupovom bode (MPoP) na optickom rozvádzači (ODF) vrátane stanovenia podmienok pre prístup k optickému vedeniu (OLT) tak, aby bol zabezpečený prístup v rozsahu od rozhrania služieb až po užívateľské rozhranie v priestoroch koncového užívateľa, pre poskytovanie služieb formou virtuálneho lokálneho uvoľneného prístupu (VULA),**
- d) úplný uvoľnený prístup k optickému vláknu typu bod – bod v metropolitnom prístupovom bode (MPoP) na optickom rozvádzači (ODF) tak, aby bol zabezpečený prístup od rozhrania na optickom rozvádzači (ODF) až po užívateľské rozhranie v priestoroch koncového užívateľa,**

- e) prístup ku káblodom a infraštruktúre pre zatahnutie metalických a zafúknutie optických káblov v prípade existujúcej voľnej kapacity,
2. poskytovať služby uvedené v podods. 1. definované v písm. a) až e) za veľkoobchodných podmienok na ďalší predaj tretími osobami,
 3. nezrušiť už poskytnutý prístup uvedený v podods. 1. písm. a) až e) bez zákonných dôvodov,
 4. viesť rokovania v dobrej viere s inými podnikmi žiadajúcimi o prístup k účastníckemu metalickému vedeniu, optickému vedeniu, alebo káblodom,
 5. zabezpečiť otvorený prístup k rozhraniam, protokolom a kódovacím zariadeniam, ktoré sú potrebné na prevádzkyschopnosť služieb,
 6. umožniť spoločné používanie infraštruktúry, vrátane stavieb, priestorov a časti vedení, ktoré súvisia s poskytovaním služieb prístupu,
 7. poskytnúť špecifikované služby potrebné na prevádzkyschopnosť služieb medzi koncovými užívateľmi, vrátane poskytnutia zaradení pre služby inteligentných sietí,
 8. zabezpečiť prístup k systémom na podporu prevádzky alebo k podobným softvérovým systémom nevyhnutným na zabezpečenie efektívnej súťaže pri poskytovaní služieb prístupu uvedených vyššie v podods. 1. písm. a) až e).

II. povinnosť transparentnosti prístupu podľa § 19 zákona. Spoločnosť ST, a.s. je povinná pri poskytovaní služby fyzického prístupu poskytovaného prostredníctvom metalického vedenia alebo jeho úseku a prostredníctvom optického vedenia:

1. zverejniť na svojej verejne dostupnej internetovej stránke referenčnú ponuku na fyzický prístup k infraštruktúre prostredníctvom metalickej siete a na fyzický prístup k infraštruktúre prostredníctvom optickej siete a predložiť ju úradu v písomnej aj v elektronickej forme najneskôr do 60 dní od právoplatnosti rozhodnutia o určení za významný podnik a uložení povinností. Referenčná ponuka na fyzický prístup musí byť

dostatočne štruktúrovaná minimálne v rozsahu stanovenom v Minimálnom zozname položiek uvedenom nižšie a musí obsahovať podmienky pre prístup k určitým sieťovým prostriedkom uvedeným v ods. I. pododsek 1. písm. a) až e),

2. zverejniť v referenčnej ponuke na fyzický prístup všetky špecifické informácie týkajúce sa zariadenia, poskytovania a používania fyzického prístupu k infraštruktúre, najmä účtovné informácie, technické podmienky prístupu a využívania metalických a optických vedení, informácie o vlastnostiach a topológii siete, opis jednotlivých položiek, súvisiace lehoty, základnú štandardnú cieľovú úroveň bez dodatočných poplatkov, výšku sankcií a zmluvných pokút za nedodržanie stanovenej úrovne a lehôt, akékoľvek podmienky obmedzujúce fyzický prístup a jeho používanie a ďalšie zmluvné podmienky dodávania a používania služby fyzického prístupu k metalickej a optickej infraštruktúre, vrátane cenových podmienok fyzického prístupu, informácií o miestach fyzického prístupu, rozvodných skriň a rozvádzačov, informácie o umiestnení káblovodov a voľnej kapacity v káblovodoch a pod. v súlade s Minimálnym zoznamom položiek referenčnej ponuky na veľkoobchodný fyzický prístup, ktorý je súčasťou tohto výroku rozhodnutia,
3. zverejniť akýkoľvek návrh na zmenu referenčnej ponuky na fyzický prístup k metalickej alebo optickej sieti zo strany spoločnosti ST, a.s., ktorý bude mať vplyv na podniky definované v § 5 ods. 1 zákona najneskôr 45 dní pred zamýšľanou zmenou na svojej verejne dostupnej internetovej stránke a predložiť ju úradu. Ak zmena referenčnej ponuky vyplýva z cenového rozhodnutia úradu, je významný podnik povinný zverejniť zmenenú referenčnú ponuku najneskôr v deň účinnosti predmetného rozhodnutia,
4. zverejniť informácie týkajúce sa zámeru ukončiť poskytovanie prístupu prostredníctvom účastníckeho metalického vedenia z dôvodu prechodu na optické prístupové siete FTTx na svojej verejne dostupnej internetovej stránke a predložiť ju úradu
 - a) najmenej 5 rokov pred plánovanou migráciou siete, ak sa nedosiahla dohoda o vhodnom pláne migrácie medzi významným podnikom a operátormi, ktorí aktuálne využívajú uvoľnený prístup k účastníckemu metalickému vedeniu významného podniku (ďalej len „dohoda o migrácii existujúcich uvoľnených prístupov“),

- b) najmenej jeden rok pred plánovanou migráciou siete, ak sa dosiahla dohoda o migrácii existujúcich uvoľnených prístupov.

MINIMÁLNY ZOZNAM POLOŽIEK REFERENČNEJ PONUKY NA VEĽKOOBCHODNÝ PRÍSTUP K SIEŤOVEJ INFRAŠTRUKTÚRE NA PEVNOM MIESTE, VRÁTANE SPOLOČNÉHO ALEBO ÚPLNÉHO UVOĽNENÉHO PRÍSTUPU K ÚČASTNÍCKEMU METALICKÉMU A OPTICKÉMU VEDENIU, KTORÚ MÁ ZVEREJNIŤ VÝZNAMNÝ PODNIK

A. Podmienky uvoľneného prístupu k infraštruktúre

1. Sieťové prvky, ku ktorým sa ponúka prístup, zahŕňajú najmä tieto prvky spolu s pridruženými prostriedkami:

(a) uvoľnený prístup k účastníckemu metalickému a optickému vedeniu (úplný a spoločný),

(b) uvoľnený prístup k úseku účastníckeho metalického vedenia (úplný a spoločný), vrátane prístupu k sieťovým prvkom, ktoré sú neaktívne, za účelom rozvoja sietí backhaul (spojenie medzi koncovým bodom prístupovej siete a ďalším bodom chrbticovej alebo transportnej siete).

(c) prístup ku káblovodom umožňujúci rozvoj prístupových sietí.

2. Informácie o umiestnení fyzických miest prístupu, vrátane rozvodných skríň a rozvádzačov, dostupnosti účastníckeho metalického a optického vedenia, úseku účastníckeho metalického vedenia a backhaul (bodov prístupu medzi koncovým bodom prístupovej siete a ďalším bodom chrbticovej alebo transportnej siete) v špecifických častiach prístupovej siete a informácie o umiestnení káblovodov a voľnej kapacity v káblovodoch.

3. Technické podmienky týkajúce sa prístupu a využívania účastníckych metalických a optických vedení a úsekov metalických vedení, vrátane technických charakteristík metalického skrúcaného páru účastníckeho vedenia a optického vlákna, káblových rozvádzačov a pridružených prostriedkov a technické podmienky týkajúce sa prístupu ku káblovodom.

4. Postupy objednávania a poskytovania, obmedzenia používania.

B. Služby spoločného umiestnenia (kolokácia)

1. Informácie o príslušných miestach významného podniku alebo umiestnení zariadení a ich plánovanej modernizácii.

2. Možnosti spoločného umiestnenia v miestach určených podľa bodu 1 (vrátane fyzického spoločného umiestnenia a vzdialeného spoločného umiestnenia).

3. Obmedzenia týkajúce sa zariadení, ktoré prichádzajú do úvahy na spoločné umiestnenie.
4. Opatrenia zavedené významným podnikom na zabezpečenie bezpečnosti ich lokalít.
5. Podmienky prístupu pre pracovníkov konkurenčných podnikov.
6. Bezpečnostné normy.
7. Pravidlá pridelovania priestoru v prípade obmedzeného priestoru na spoločné umiestnenie.
8. Podmienky pre podniky na vykonanie kontroly miest, v ktorých je fyzické spoločné umiestnenie možné, alebo miest, kde bolo spoločné umiestnenie odmietnuté z dôvodu nedostatku kapacity.

C. Informačné systémy

Podmienky prístupu k prevádzkovým podporným systémom alebo databázam významného podniku na predbežné objednávanie, poskytovanie, objednávanie požiadavky na údržbu a opravy a fakturáciu.

D. Dodacie podmienky

1. Lehota na vybavenie požiadaviek na dodávku služieb a prostriedkov; dojednania úrovne služieb, riešenie porúch, postupy návratu na normálnu úroveň služby a parametre kvality služby.
2. Štandardné zmluvné podmienky a v prípade potreby náhrady za nedodržanie lehôt.
3. Ceny alebo vzorce na výpočet ceny za každú položku, funkciu a prostriedok uvedené vyššie.

Referenčná ponuka nesmie obsahovať žiadne ceny za sieťové prvky alebo zariadenia, za ktoré by vstupujúci podnik poskytujúci verejnú sieť, verejnú službu musel platiť, ak nie sú potrebné na poskytovanie jeho služieb.

- III. **povinnosť nediskriminácie prístupu podľa § 20 ods. 1 a ods. 2 zákona.**
Na základe povinnosti nediskriminácie je spoločnosť ST, a.s. povinná:

uplatňovať pri poskytovaní služieb fyzického prístupu prostredníctvom metalického vedenia alebo jeho úseku a prostredníctvom optického vedenia na pevnom mieste voči iným podnikom porovnateľné podmienky za porovnateľných okolností a poskytovať informácie a služby iným podnikom za rovnakých podmienok a s rovnakou kvalitou, ako keby ich využívala pre vlastnú potrebu alebo ich poskytovala podniku v postavení ovládanej osoby alebo podniku, v ktorom má právo spolurozhodovať.

IV. povinnosť viesť oddelenú evidenciu nákladov a výnosov podľa § 21 ods. 1 zákona. Spoločnosť ST, a.s. je povinná pri poskytovaní služieb fyzického prístupu k infraštruktúre viesť oddelenú evidenciu tak, aby poskytla úradu objektívne a prehľadné informácie o štruktúre nákladov, výnosov a vloženom kapitáli, ktoré súvisia:

- a) so zriadením a používaním fyzického prístupu k infraštruktúre definovaného v ods. I. podods. 1. písm. a) až e),**
- b) s kolokáciou pri poskytovaní tohto prístupu.**

Náklady, výnosy a objem vloženého kapitálu na služby súvisiace so zriadením a používaním fyzického prístupu k infraštruktúre prostredníctvom metalického, optického vedenia, prístupu ku káblovodom a služby súvisiace s kolokáciou musia vychádzať z účtovnej závierky spoločnosti ST, a.s. overenej audítorom.

Pri alokácii nákladov na služby súvisiace so zriadením a používaním fyzického prístupu k infraštruktúre prostredníctvom metalického a optického vedenia, so zriadením a používaním prístupu ku káblovodom a infraštruktúre pre zatahnutie metalických a zafúknutie optických káblov a na služby súvisiace s kolokáciou sa vychádza z princípu nákladovej príčinnosti, t. z. do nákladov na konkrétnu službu sa započítajú iba tie náklady, ktoré vznikli v súvislosti s poskytovaním tejto služby. Preto budú náklady priradené metódou ABC (Activity Based Costing).

Informácie o nákladoch, výnosoch a vloženom kapitáli týkajúce sa daného účtovného obdobia spolu s podrobným popisom alokácie nákladov, vrátane použitých alokačných metód a postupov s podrobnou špecifikáciou priamych nákladov (náklady, ktoré je možné priamo priradiť na danú službu), nepriamych nákladov (náklady vzťahujúce sa na činnosti, ktoré súvisia s danou službou) a ostatných spoločných resp. režijných nákladov (náklady, ktoré nie je možné alokovať na danú službu, avšak sú z hľadiska fungovania spoločnosti nevyhnutné), rešpektujúc zásady proporcionality a transparentnosti, je spoločnosť ST, a.s. povinná podľa § 21 ods. 2 zákona predložiť úradu vždy najneskôr do 30. júna nasledujúceho roka. Informácie o nákladoch, výnosoch a vloženom kapitále na služby súvisiace so zriadením a používaním fyzického prístupu k infraštruktúre prostredníctvom metalického a optického vedenia vo vyššie uvedenom členení a na služby súvisiace so zriadením a používaním prístupu ku káblovodom a infraštruktúre pre zatahnutie metalických a zafúknutie optických káblov, ako aj náklady za služby súvisiace s kolokáciou za rok 2011

je spoločnosť ST, a.s. povinná predložiť úradu najneskôr do 30 dní odo dňa vykonateľnosti rozhodnutia o uložení tejto povinnosti. Ak v čase nadobudnutia vykonateľnosti rozhodnutia o uložení tejto povinnosti nebude platné príslušné rozhodnutie o metóde kalkulácie cien podľa § 12 zákona, je spoločnosť ST, a.s. povinná predložiť úradu vyššie uvedené informácie najneskôr do 30 dní odo dňa platnosti príslušného rozhodnutia, ktorým sa určuje metóda kalkulácie cien. Náklady musia byť členené v súlade s platnými rozhodnutiami o metóde kalkulácie cien podľa § 12 ods. 3 písm. c) a ods. 5 zákona.

- ii. viesť oddelenú evidenciu tak, aby boli sprehľadnené veľkoobchodné a vnútropodnikové ceny za účelom preukázania, že nedochádza k porušovaniu povinnosti nediskriminácie podľa § 20 zákona a k zvýhodňovaniu alebo znevýhodňovaniu niektorých služieb prerozdeľovaním nákladov a výnosov z iných služieb a medzi službami navzájom.
- ij. na požiadanie úradu predložiť účtovné záznamy na overenie povinnosti oddelenej evidencie podľa § 21 ods. 1 zákona pre služby uvedené v ods. I. podods. 1. písm. a) až e).

V. povinnosť regulácie cien fyzického prístupu podľa § 23 zákona v súlade s postupom podľa § 12 ods. 3 písm. c) zákona. Spoločnosť ST, a.s. je pri poskytovaní služieb povinná:

1. stanoviť cenu za zriadenie a používanie úplného uvoľneného resp. spoločného uvoľneného prístupu k účastníckemu metalickému vedeniu alebo jeho úseku podľa platného rozhodnutia úradu, ktorým sa určuje metóda kalkulácie cien za služby zriadenia a používania úplného uvoľneného resp. spoločného uvoľneného prístupu k účastníckemu metalickému vedeniu alebo jeho úseku uverejneného vo Vestníku úradu,
2. stanoviť cenu za zriadenie a používanie úplného uvoľneného prístupu k optickému vedeniu podľa platného rozhodnutia úradu, ktorým sa určuje metóda kalkulácie cien za služby zriadenia a používania úplného uvoľneného prístupu k optickému vedeniu, ktoré bude uverejnené vo Vestníku úradu,
3. stanoviť cenu za zriadenie a používanie prístupu ku káblovodom a infraštruktúre pre zatahnutie metalických a zafúknuť optických káblov podľa platného rozhodnutia úradu, ktorým sa určuje metóda kalkulácie cien za služby

zariadenia a používania prístupu ku káblovodom a infraštruktúre pre zatahnutie metalických a zafúknutie optických káblov, ktoré bude uverejnené vo Vestníku úradu,

- 4. cenu za kolokáciu podľa platného rozhodnutia úradu, ktorým sa určuje metóda kalkulácie cien za služby kolokácie pre službu sprístupnenia účastníckeho metalického vedenia v sieti významného podniku, uverejneného vo Vestníku úradu a cenu za kolokáciu podľa rozhodnutia, ktorým úrad určí metódu kalkulácie cien za služby kolokácie pre službu sprístupnenia účastníckeho optického vedenia v sieti významného podniku, ktoré bude uverejnené vo Vestníku úradu.**

Odôvodnenie navrhovaných povinností

Uloženie všetkých povinností pre spoločnosť ST, a.s., ako významný podnik na relevantnom trhu č. 4, považuje úrad za opodstatnené za účelom zlepšenia podmienok pri poskytovaní veľkoobchodného fyzického prístupu prostredníctvom účastníckeho metalického vedenia alebo optických vedení a predovšetkým pre zabezpečenie efektívnej súťaže na súvisiacich maloobchodných trhoch hlasových a širokopásmových služieb a zabezpečenie prospechu pre koncových užívateľov.

Uložením všetkých povinností uvedených v návrhu rozhodnutia chce úrad zabezpečiť prístup k infraštruktúre významného podniku, t.j. spoločnosti ST, a.s., pretože ak ľubovoľný podnik, ktorý nemá vybudovanú vlastnú prístupovú sieť a má záujem vstúpiť na spodný trh hlasových a/alebo širokopásmových služieb, tak jednou z možností ako to realizovať, je odoberanie prístupu k účastníckemu metalickému vedeniu resp. k optickej prístupovej sieti od spoločnosti ST, a.s. Predaj služby z vrchného trhu (veľkoobchodný fyzický prístup k infraštruktúre na pevnom mieste) zabezpečuje a spôsobuje zvýšenie konkurencie na spodných maloobchodných trhoch tak hlasových ako aj širokopásmových služieb. V takomto prípade môže byť v ekonomickom záujme vertikálne integrovaného podniku, podniku vlastniaceho tento nevyhnutný vstup, brániť vstupu konkurencie na spodné trhy, pretože zisk z predaja veľkoobchodnej služby by bol nižší, ako zisk z predaja služieb na spodných maloobchodných trhoch. V záujme zabezpečenia rovnocenných podmienok medzi vstupujúcimi podnikmi a významným podnikom je preto nevyhnutné, aby bol tento prístup poskytovaný za úplne rovnocenných podmienok. Z tohto dôvodu musí významný podnik ostatným podnikom poskytnúť všetky potrebné informácie o charakteristikách infraštruktúry a uplatňovať rovnaké postupy pri objednávaní a poskytovaní služieb fyzického prístupu, ako ich poskytuje svojej vlastnej maloobchodnej úrovni, čiže svojej vlastnej maloobchodnej vetve. Vyššie uvedené skutočnosti, spolu s predpokladaným možným správaním sa vertikálne integrovaného podniku, boli dôvodom pre uloženie všetkých navrhovaných povinností, ktoré sú uvedené v navrhovanej výrokovvej časti rozhodnutia.

Za najdôležitejšiu povinnosť úrad považuje uloženie povinnosti **prístupu k určitým sieťovým prostriedkom**. Plnenie tejto povinnosti považuje úrad za základný predpoklad pre zriadenie úspešného prístupu pre všetkých potenciálnych odberateľov, ktorí majú záujem poskytovať vlastné hlasové a/alebo širokopásmové služby. Nakoľko je spoločnosť ST, a.s. významným podnikom a vlastní účastnícke metalické vedenia na takmer celom území SR, len ona môže poskytnúť službu prístupu na báze uvoľneného prístupu k účastníckemu metalickému vedeniu alebo jeho úseku, a preto je nevyhnutné, aby spoločnosť ST, a.s. umožnila podľa § 22 ods. 1 zákona sprístupnenie takých sieťových prostriedkov a pridružených prostriedkov, ktoré sú v jej vlastníctve a sú nevyhnutné pre uvoľnený prístup k účastníckym vedeniam tvorených skrúcaným metalickým párom pre úplný alebo spoločný prístup.

Cieľom navrhovanej povinnosti prístupu je na jednej strane vytvoriť podmienky na to, aby spoločnosť ST, a.s. rokovala s každým záujemcom žiadajúcim o prístup nie len do metalickej, ale aj optickej siete a na druhej strane určiť podmienky pre odôvodnené a opodstatnené fyzické sprístupnenie metalického a optického vedenia, sprístupnenie zariadení, infraštruktúry, priestorov a pod. tak, aby sa dosiahla vyššia efektívnosť pri poskytovaní služieb pre koncových užívateľov. Úrad jednotlivé časti tejto povinnosti presne špecifikoval, aby predišiel prípadným sporom ohľadom obsahu jednotlivých častí povinnosti prístupu. Pokiaľ ide o povinnosť prístupu k účastníckemu metalickému vedeniu, všetky povinnosti boli uložené už aj po prvom kole analýzy.

Úplný a spoločný uvoľnený prístup k účastníckemu metalickému vedeniu

Táto povinnosť bola spoločnosti ST, a.s. uložená už po prvom kole analýzy veľkoobchodného poskytovania služieb prístupu k účastníckemu metalickému vedeniu. Úrad rozhodol uložiť povinnosť zabezpečenia úplného a spoločného uvoľneného prístupu k účastníckemu metalickému vedeniu smerom ku koncovému užívateľovi na úrovni DSLAM a MSAN na hlavnom rozvádzači (MDF) aj naďalej a to hlavne z dôvodu zabezpečenia poskytovania služieb koncovým užívateľom.

Uvedenú povinnosť úrad uložil z dôvodu zabezpečenia úplného a spoločného prístupu k účastníckemu metalickému vedeniu v prípade poskytovania hlasových a/alebo širokopásmových služieb xDSL alternatívnym operátorom.

Úplný a spoločný uvoľnený prístup k úseku účastníckeho metalického vedenia

Aj túto povinnosť mala spoločnosť ST, a.s. uloženú už po prvom kole analýzy veľkoobchodného trhu Úrad rozhodol uložiť povinnosť zabezpečenia úplného a spoločného prístupu k úseku účastníckeho metalického vedenia smerom ku koncovému užívateľovi na úrovni mini-DSLAM v mieste špecifikovaného prístupového bodu účastníckeho vedenia z dôvodu zabezpečenia poskytovania služieb koncovým užívateľom.

Uvedenú povinnosť úrad uložil z dôvodu zabezpečenia úplného a spoločného prístupu k úseku účastníckeho metalického vedenia v prípade poskytovania telefónnej služby a/alebo služby xDSL alternatívnym operátorom.

Úplný uvoľnený prístup pre optické siete typu bod – multibod

Úrad uložil povinnosť úplného uvoľneného prístupu v metropolitnom prístupovom bode - MPoP na základe Odporúčania Komisie o regulovanom prístupe k prístupovým sieťam novej generácie (NGA), ktoré v článku 22 hovorí, že podľa zásad ustanovených v smernici 2002/19/ES (1) by NRO v prípade, že operátor s významným vplyvom na trhu zavedie sieť FTTH, mal by nariadiť povinné zabezpečenie uvoľneného prístupu k optickému vedeniu. Úplný uvoľnený prístup je úplný prístup k prenosovému pásmu pridelenému jednotlivým účastníkom a umožňuje spoločné zdieľanie prenosovej

kapacity jednotlivých systémov GPON. Uloženie povinnosti poskytnúť uvoľnený prístup k optickému vedeniu by mali sprevádzať primerané opatrenia zabezpečujúce spoločné umiestnenie technických zariadení - kolokáciu. Prístup by sa mal poskytnúť na vhodnom mieste siete, ktoré normálne predstavuje metropolitný prístupový bod (MPoP).

Úrad rozhodol uložiť povinnosť zabezpečenia úplného uvoľneného prístupu formou virtuálneho uvoľneného lokálneho prístupu (VULA), a to z dôvodov, že VULA umožňuje alternatívnym operátorom, po dohode s významným podnikom, poskytovať prostredníctvom NGA siete významného podniku služby s takým stupňom riadenia, ktorý je adekvátny možnostiam poskytovania služieb a stupňu riadenia dosiahnutých pri fyzickom uvoľnenom prístupe. Uvedené riešenie vyžaduje nižšie náklady pre alternatívneho operátora v porovnaní s fyzickým uvoľneným prístupom.

Úplný uvoľnený prístup pre optické siete typu bod – bod

Úrad rozhodol uložiť povinnosť zabezpečenia úplného uvoľneného prístupu pre optické siete typu bod – bod formou úplného uvoľneného prístupu k optickému vláknu tak, aby bol zabezpečený prístup v metropolitnom prístupovom bode - MPoP na ODF a zároveň poskytnúť prístup umožňujúci využiť celé prenosové pásmo optického vlákna v rozsahu od rozhrania na ODF až po užívateľské rozhranie v priestoroch užívateľa. Uloženie povinnosti poskytnúť uvoľnený prístup k optickému vláknu by mali sprevádzať primerané opatrenia zabezpečujúce spoločné umiestnenie technických zariadení - kolokáciu.

Uvedenú povinnosť úrad uložil napriek tomu, že siete typu bod – bod buduje v Slovenskej republike významný podnik v menšom rozsahu. V prípade uvedeného prístupu ide o prepojenie celého vlákna do siete alternatívneho operátora. Napriek menšiemu počtu takéhoto typu sietí môže ísť o významných zákazníkov (firemní zákazníci, developerske projekty, atď.).

V súlade s uloženou povinnosťou je významný podnik povinný poskytnúť všetkým podnikom, ktoré majú záujem poskytovať vlastné služby vrátane vlastných hlasových a širokopásmových služieb, prístup k optickému vláknu v metropolitnom prístupovom bode s využitím celého prenosového pásma optického vlákna. Možnosti prístupu podľa uloženej povinnosti sú znázornené na obrázku č. 9 nižšie.

Povinnosť poskytovať tretím osobám úplný uvoľnený prístup uvedený vo výroku v ods. I. podods. 1. písm. c) zodpovedá na nasledujúcom obrázku č. 9 bodu 1. Poskytovanie úplného uvoľneného prístupu s využitím celého prenosového pásma optického vlákna na optickom rozvádzači spájajúcom užívateľské rozhranie uvedené vo výroku v ods. I. podods. 1. písm. d) zodpovedá na obrázku č. 9 bodu 2.

Obrázok č. 9 Úplný uvoľnený prístup pre optické siete

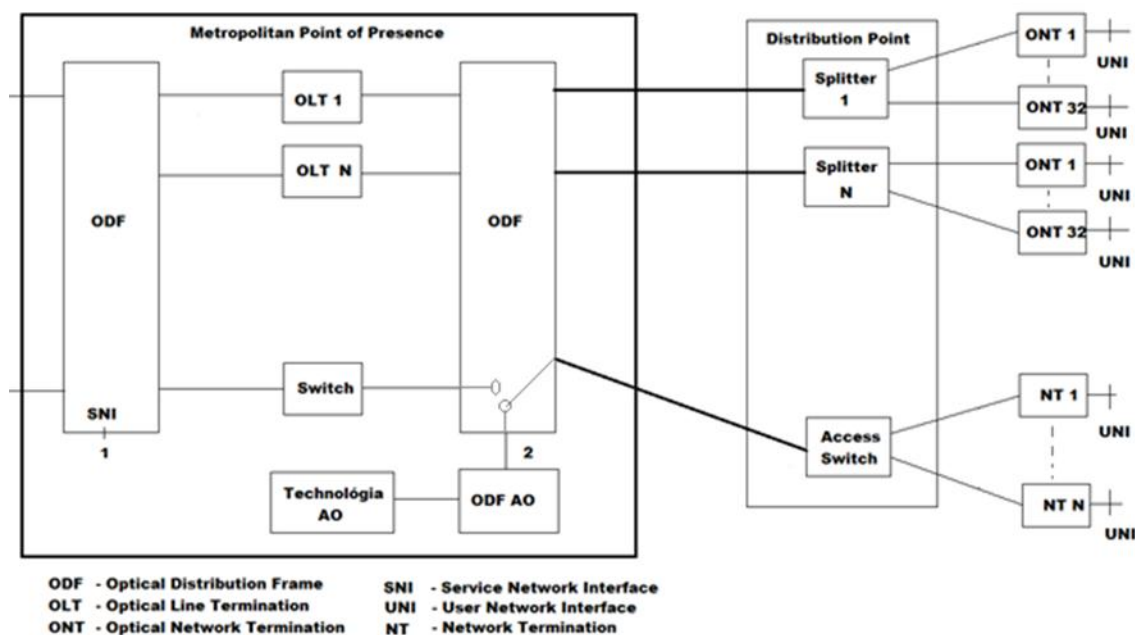

Uvoľnený prístup na splittri

Úrad zvažoval uloženie povinnosti uvoľneného prístupu na splittri. Ako sa píše v BEREC dokumente (10) 08 v prípade pasívnych optických sietí (PON) môže byť realizovaný uvoľnený prístup iba na ukončovacej časti, pozostávajúcej výhradne z optického vlákna bod – bod (PtP) medzi priestormi koncového užívateľa a posledným splitterom, v tomto prípade nachádzajúceho sa v koncentračnom bode (viď. obrázok č. 10). V dôsledku nevybudovania viacvláknových optických káblov v ukončovacej časti optickej siete NGA a použitia pevných optických spojok v splittroch, úrad dospel k záveru že realizácia prístupu k uvedenej časti optickej prístupovej siete FTTH je problematická.

Pri uložení povinnosti uvoľneného prístupu na splittri úrad zvažoval a preveroval viaceré skutočnosti. Úrad vychádzal z predpokladu, že znížený počet dosiahnuteľných zákazníkov ovplyvní úspory z rozsahu, na základe čoho sa naruší ekonomická rentabilita významného podniku.

Úrad tiež zvažoval a posudzoval investičnú náročnosť a technickú realizáciu uvoľneného prístupu na úrovni splittra. Úrad zistil, že vzdialenosť medzi metropolitným prístupovým bodom (MPoP) a splitterom na optickej sieti spoločnosti ST, a.s. je až do 20 km a vzdialenosť medzi splitterom a koncovým užívateľom je maximálne niekoľko sto metrov. V prípade uloženia tejto povinnosti by alternatívny operátor budoval

paralelnú infraštruktúru medzi metropolitným prístupovým bodom (MPoP) a splitterom vo vlastnej réžii a na jej vybudovanie by vynaložil nemalé investičné náklady. Úrad zistil, že spoločnosť ST, a.s. v ukončovacej časti nemá vybudovanú viacvláknovú infraštruktúru a pouličné skrinky tejto spoločnosti neposkytujú dostatok miesta pre umiestnenie splittra alternatívneho operátora.

Z vyššie uvedených dôvodov sa úrad rozhodol pre významný podnik neuložiť povinnosť uvoľneného prístupu na splittri.

Obrázok č. 10 Uvoľnený prístup na splittri

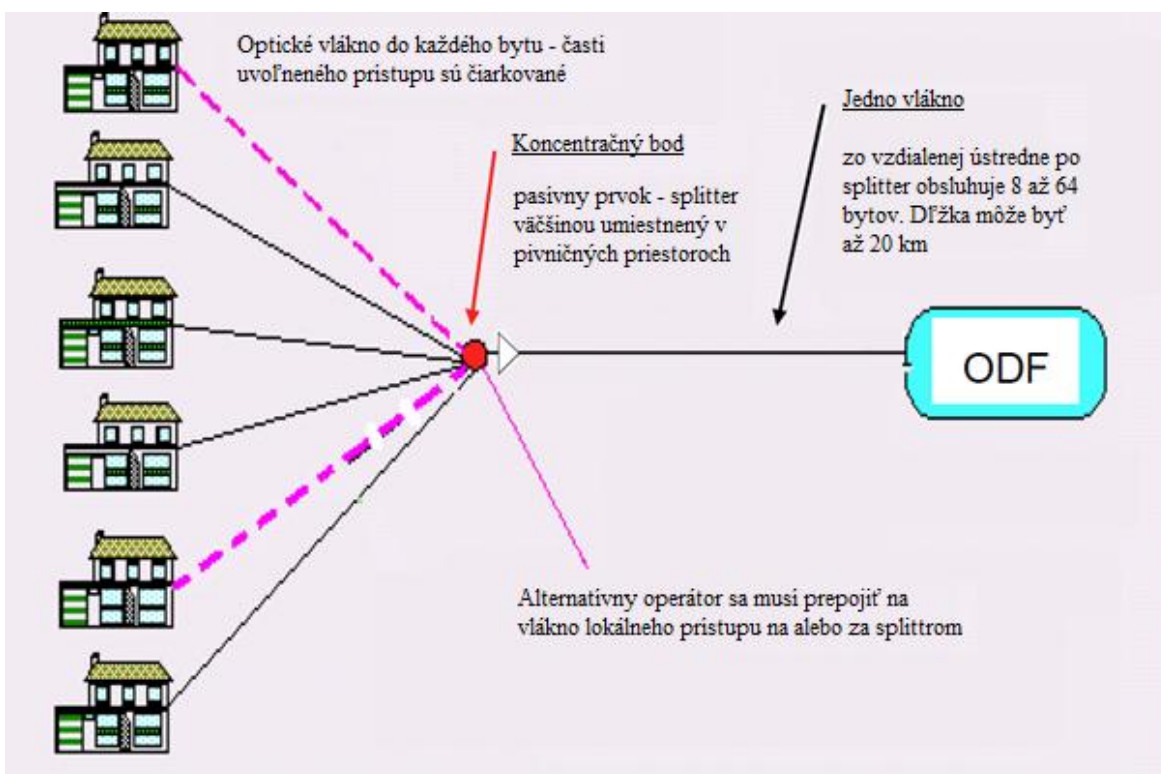

Uvoľnený prístup prostredníctvom technológie WDM

Úrad rovnako zvažoval aj uloženie povinnosti uvoľneného prístupu prostredníctvom technológie WDM. Ako sa uvádza v dokumente BEREC (10) 08 WDM technológia, teda multiplexovanie s delením podľa vlnovej dĺžky, sa v súčasnej dobe používa prevažne v transportných sieťach alebo vo veľkých podnikových sieťach. S ohľadom na nízku mieru nasadenia technológie WDM-PON v členských štátoch úrad dospel k záveru, že v krátkodobom časovom horizonte minimálne dvoch rokov nebude možné považovať WDM technológiu za realizovateľnú pre komerčné rozmiestňovanie v riešeniach uvoľneného prístupu v prístupových sieťach pre rezidenčný trh.

Operátor s významným vplyvom na trhu doteraz v Slovenskej republike nemá vybudovanú ani nevlastní WDM PON technológiu. Podľa informácií, ktoré má úrad k dispozícii, ani nie je v blízkej budúcnosti plánované jej rozmiestňovanie. Hlavným dôvodom, prečo nie je WDM technológia rozmiestňovaná, sú vysoké náklady na pokrytie koncových užívateľov. Rozmiestňovanie WDM technológie v prístupovej sieti pre poskytovanie služieb na veľkoobchodnom trhu č. 4 je ekonomicky nevýhodné vzhľadom na vysoké investičné náklady a potenciálne pokrytie koncových užívateľov.

Z vyššie uvedených dôvodov sa úrad rozhodol pre významný podnik povinnosť uvoľneného prístupu prostredníctvom technológie WDM neuložiť.

Poskytnúť tretím stranám prístup ku káblovodom a infraštruktúre znamená, že v prípade existujúcej voľnej kapacity významný podnik musí poskytnúť ostatným podnikom prístup k takýmto káblovodom a infraštruktúre za účelom zatahnutia metalických a zafúknutia optických káblov. Informácie o umiestnení takýchto káblovodov a voľnej kapacite je významný podnik povinný zverejniť v referenčnej ponuke na základe povinnosti transparentnosti.

Prístup ku káblovodom a infraštruktúre znižuje náklady na výstavbu siete a umožňuje alternatívnemu operátorovi efektívnejšie a rýchlejšie realizovať jej výstavbu, čím sa zvýši konkurencia na súvisiacich veľkoobchodných a maloobchodných trhoch.

Zabezpečenie otvoreného prístupu k rozhraniam, protokolom a kódovacím zariadeniam potrebných na prevádzku služieb (povinnosť uložená v ods. I. podods. 5.) znamená, že spoločnosť ST, a.s. ako významný podnik zabezpečí otvorený prístup k rozhraniu na optickom rozvádzači - ODF, k rozhraniu služieb - SNI a k užívateľskému rozhraniu - UNI. Za účelom kompatibilnosti je spoločnosť ST, a.s. ako významný podnik zároveň povinná špecifikovať protokoly príslušných rozhraní a rovnako aj sprístupniť kódovacie zariadenia použité na šifrovanie a zabezpečenie prenášaných dát v príslušnej časti siete.

Zabezpečením otvoreného prístupu k rozhraniam, protokolom a kódovacím zariadeniam, ktoré sú potrebné na prevádzkyschopnosť služieb sa zabezpečuje otvorený prístup k rozhraniu na ODF, k rozhraniu SNI a UNI. Za účelom kompatibilnosti je zároveň nutné špecifikovať protokoly príslušných rozhraní a rovnako aj sprístupniť kódovacie zariadenia použité na šifrovanie a zabezpečenie prenášaných dát v príslušnej časti siete.

Umožniť spoločné používanie infraštruktúry, vrátane stavieb, priestorov a častí vedení (povinnosť uložená v ods. I. podods. 6.) znamená, že významný podnik musí umožniť spoločné používanie infraštruktúry v súvislosti s poskytovaním služieb uvedených v povinnosti prístupu k určitým sieťovým prostriedkom uvedených v ods. I. podods. 1. písm. a) až e) a kolokáciou.

Spoločné používanie infraštruktúry, vrátane stavieb, priestorov a častí vedení znižuje náklady alternatívneho operátora na zriadenie siete, skracuje čas potrebný na vybudovanie siete a tým aj čas na zriadenie služieb, čo sa prejaví na zvýšení konkurencie na súvisiacich veľkoobchodných a maloobchodných trhoch.

Poskytnúť špecifikované služby potrebné na prevádzkyschopnosť služieb medzi koncovými užívateľmi, vrátane poskytnutia zariadení pre služby inteligentných sietí (povinnosť uložená v ods. I. podods. 7.) znamená, že spoločnosť ST, a.s. ako významný podnik zabezpečí služby riadenia, služby zabezpečenia QoS, služby systému služobných správ, služby manažmentu a kontroly rozhraní, služby zabezpečenia prevádzky, údržby a administrácie atď. Pre podporu funkčnosti uvedených služieb je spoločnosť ST, a.s. povinná zabezpečiť prístup k službám inteligentných sietí.

Zabezpečením prístupu k systémom na podporu prevádzky alebo k podobným softvérovým systémom nevyhnutným na zabezpečenie efektívnej súťaže pri poskytovaní služieb prístupu (povinnosť uložená v ods. I. podods. 8.) úrad zabezpečí prístup k informáciám, ktoré zahŕňajú najmä informácie o:

- budove, v ktorej je umiestnený metropolitný prístupový bod - MPoP,
- spôsobe vstupu káblov do budovy,
- vnútorných rozvodoch sietí,
- elektroinštalácii budovy,
- elektroenergetických zariadeniach a elektrických prípojkách, káblovodoch, káblových šachtách, rúrach, vstupných šachtách a rozvodných skrinách.

Informácie o softvérových systémoch zahŕňajú informácie o softvérových platformách a použitých operačných systémoch zariadení a sú nevyhnutné z dôvodu zabezpečenia ich kompatibility. Všetky informácie sú dôležité z hľadiska vypracovania návrhu a realizácie prepojenia s významným podnikom.

Cieľom úradu pri uložení povinnosti podľa § 22 zákona je, aby významný podnik zabezpečil sprístupnenie takých sieťových prostriedkov v jeho vlastníctve, ktoré sú potrebné pre prístup k metalickej a optickej prístupovej sieti. Uloženie povinnosti prístupu k určitým sieťovým prostriedkom optickej siete podľa § 22 zákona úrad navrhol hlavne z toho dôvodu, aby zabezpečil, že významný podnik bude predávať služby za veľkoobchodných podmienok ostatným podnikom, ktoré tieto služby budú predávať tretím stranám, ktoré budú schopné efektívnejšie realizovať poskytovanie služieb pre koncových užívateľov. Uloženie tejto povinnosti je preto zásadnou podmienkou pre zabezpečenie prístupu tak k účastníckej metalickej prístupovej sieti ako aj k optickej prístupovej sieti a v konečnom dôsledku pre zabezpečenie prevádzkyschopnosti služieb pre koncového užívateľa.

Úrad uložil povinnosť podľa § 22 zákona s tým cieľom, aby pre koncových užívateľov zabezpečil :

- ✓ v prípade prístupu k infraštruktúre a káblovodom podstatné urýchlenie a zlacnenie poskytovaných služieb
- ✓ v prípade prístupu k prístupovým sieťam skrátenie času na zriadenie služieb, alebo rozšírenie poskytovaných služieb
- ✓ šetrenie nákladov na výstavbu prístupovej siete pri investovaní do špičkových technológií.

Uložením povinnosti **transparentnosti** prístupu úrad zabezpečí zverejňovanie referenčnej ponuky na fyzický prístup k infraštruktúre významného podniku a teda aj k účastníckemu metalickému vedeniu, k optickej sieti a ku káblovodom významného podniku. Táto referenčná ponuka musí byť dostatočne štruktúrovaná (minimálne v takom rozsahu, ako je uvedené v Minimálnom zozname položiek, ktorý je súčasťou výroku rozhodnutia) a musí obsahovať informácie o miestach fyzického prístupu a dostupnosti účastníckeho metalického a optického vedenia v konkrétnych častiach prístupovej siete, technické podmienky týkajúce sa prístupu a využívania metalických a optických vedení vrátane technických charakteristík metalického a optického vedenia. Rovnako musí obsahovať aj informácie o umiestnení káblovodov a voľnej kapacity v káblovodoch, vrátane technických podmienok prístupu ku káblovodom. V referenčnej ponuke musia byť uverejnené body prístupu navrhnuté významným podnikom, v ktorých je možné uskutočniť kolokáciu. Významný podnik v navrhovaných prístupových bodoch uvedie aj predpokladané lehoty realizácie kolokácie a podmienky sprístupnenia, vrátane cien.

Uložením povinnosti zverejniť zmeny zmluvných podmienok referenčnej ponuky na prístup úrad zabezpečí, aby podniky, ktoré majú uzatvorenú zmluvu o prístupe so spoločnosťou ST, a.s. mohli v dostatočnom predstihu reagovať na zmeny zmluvných podmienok. Zverejňovanie uvedených špecifikovaných informácií má prioritne za cieľ zabezpečiť, aby významný podnik nevyžadoval od podnikov zaujímajúcich sa o sprístupnenie vedení platenie za tie zariadenia, ktoré nie sú potrebné na poskytovanie služby fyzického prístupu k infraštruktúre a teda aj k účastníckemu metalickému a optickému vedeniu. Zverejňovaním špecifikovaných informácií významným podnikom úrad zabezpečí to, aby podniky, ktoré majú záujem o sprístupnenie metalických a optických vedení významného podniku, získali základné informácie o podmienkach poskytovania prístupu spoločnosťou ST, a.s., vrátane cien.

Úrad súčasne navrhol minimálny zoznam položiek, ktoré má príslušná referenčná ponuka obsahovať. Tento minimálny zoznam vychádza zo Smernice Európskeho parlamentu a Rady 2002/19/ES o prístupe a prepojení elektronických komunikačných sietí a príslušných zariadení v platnom znení (prístupová smernica), podľa ktorej by, okrem iného, informácie o príslušných miestach významného podniku mali zahŕňať minimálne určité stanovené podrobnosti a detaily.

Spoločnosť ST, a.s., aj v súlade s citovanou smernicou, by mala všetkým ostatným vstupujúcim podnikom, záujemcom o prístup k infraštruktúre poskytovať rovnaké množstvo informácií o svojej inžinierskej infraštruktúre, ktoré je k dispozícii na jej internej úrovni.

Spoločnosť ST, a.s. je v referenčnej ponuke povinná poskytnúť informácie o usporiadaní infraštruktúry inžinierskych sietí, ako aj technické charakteristiky jednotlivých častí, z ktorých sa infraštruktúra skladá. Súčasne musí obsahovať príslušné postupy a nástroje pre získanie informácií o infraštruktúre inžinierskych sietí, popisovať podmienky fyzického prístupu a využívania jednotlivých častí, ktoré tvoria inžiniersku

infraštruktúru, popisovať postupy a nástroje pre objednávanie fyzického prístupu, poskytovanie služieb a riešenie problémov spojených s poruchami, zmluvné pokuty a sankcie, podmienky obmedzujúce fyzický prístup a jeho používanie a ďalšie zmluvné podmienky dodávania a používania služby fyzického prístupu k metalickej a optickej infraštruktúre, vrátane cenových podmienok fyzického prístupu, informácií o miestach fyzického prístupu, rozvodných skríň a rozvádzačov, informácie o umiestnení káblovodov s voľnou kapacitou a veľkosti voľnej kapacity v jednotlivých káblovodoch a pod. (v súlade s Minimálnym zoznamom položiek referenčnej ponuky na veľkoobchodný fyzický prístup). Podmienky referenčnej ponuky na prístup by mali byť rovnaké tak pre interné použitie, ako aj pre tretie strany.

Spoločnosť ST, a.s. podľa rozhodnutia úradu (vydaného po ukončení prvého kola analýzy veľkoobchodného trhu č. 4) už zverejnila referenčnú ponuku na prístup k účastníckemu metalickému vedeniu a k úseku účastníckeho metalického vedenia. Úrad navrhuje, aby túto referenčnú ponuku, po nadobudnutí právoplatnosti rozhodnutia o uložení povinností, upravila v súlade s Minimálnym zoznamom položiek tak, aby obsahovala aj informácie o miestach fyzického prístupu a dostupnosti metalického vedenia v konkrétnych častiach prístupovej siete, technické podmienky týkajúce sa prístupu a využívania metalických vedení vrátane technických charakteristík metalického skrúcaného páru účastníckeho metalického vedenia. Do referenčnej ponuky musí doplniť informácie o umiestnení káblovodov, voľnej kapacite v káblovodoch spolu s technickými podmienkami týkajúcimi sa prístupu ku káblovodom. Rovnako musí referenčná ponuka obsahovať body prístupu navrhnuté spoločnosťou ST, a.s., v ktorých je možné uskutočniť kolokáciu. Spoločnosť ST, a.s. v navrhovaných prístupových bodoch je povinná uviesť aj predpokladané lehoty realizácie kolokácie a podmienky sprístupnenia, vrátane cien.

Zastupiteľnou alternatívou k úplnému uvoľnenému prístupu k metalickému účastníckemu vedeniu je poskytovanie uvoľneného prístupu k optickému vedeniu a to v metropolitnom prístupovom bode – MPoP na optickom rozvádzači. Metropolitný prístupový bod (MPoP) je miesto prepojenia medzi prístupovou a transportnou sieťou operátora siete NGA (NGA je prístupová sieť novej generácie). V prípade prístupovej siete s medenými káblami je toto miesto identické s hlavným rozvádzačom (MDF). Všetky pripojenia účastníkov siete NGA v danej oblasti (obyčajne mesto alebo časť mesta) sú centralizované na MPoP na optickom rozvádzači (ODF). Z optického rozvádzača sú účastnícke vedenia siete NGA pripojené k zariadeniu transportnej siete operátora NGA alebo iných operátorov.

V prípade optickej prístupovej siete je koncový bod siete v priestoroch účastníka (v súlade s odporúčaním ITU-T pre siete NGA) užívateľské rozhranie (ďalej len „UNI“). Rovnocenným zariadením hlavného rozvádzača - MDF je optický rozvádzač – ODF, ktorý spája optickú prístupovú sieť NGA s rozhraním služieb (ďalej len „SNI“) a je umiestnený v metropolitnom prístupovom bode - MPoP.

V referenčnej ponuke musia byť uvedené, podľa Minimálneho zoznamu položiek, informácie o príslušných miestach fyzického prístupu vrátane rozvodných skríň a rozvádzačov významného podniku a možnosti spoločného umiestnenia v týchto miestach významného podniku, vrátane fyzickej a vzdialenej kolokácie. Za miesta fyzického prístupu sa považujú miesta, budovy, nehnuteľnosti určené adresou. Referenčná ponuka preto musí obsahovať zoznam ústrední a RSU/DLU, alebo topologickú štruktúru siete s informáciami o type dostupného rozvádzača v rámci daného miesta a aj o formách možnej kolokácie. Dostupnosť týchto informácií môže byť obmedzená len v prípade verejných bezpečnostných záujmov, to znamená len pri niektorých vybraných ústredniach, tieto však povinný podnik nezarádajú do ponuky na fyzickú kolokáciu.

Referenčná ponuka na fyzický prístup musí byť preto doplnená o informácie týkajúce sa účastníckeho metalického vedenia v súlade s vyššie uvedeným a pokiaľ ide o optickú sieť uvádzame nasledovné spresnenie.

Vlastnosti siete a topológia siete musia obsahovať základné informácie o sieti a to:

- optická alebo metalická sieť,
- architektúra siete (FTTB, FTTH)
- topológia siete (hviezdicová, stromová, kruhová)
- použitá technológia (GPON, ETHERNET, WDM, xDSL)
- rozsah podporovaných služieb
- hierarchia
- bezpečnosť a integrita
- geografické rozloženie

Uvedené informácie o vlastnostiach siete sú základnými informáciami pre alternatívnych operátorov, aby v prípade nenasvietených vlákien vedeli nasadiť príslušnú technológiu. Po nasadení príslušnej technológie môže alternatívny operátor poskytovať užívateľom požadované služby.

Konkrétne v prípade úplného uvoľneného prístupu k optickému vedeniu sú informácie o použitej technológii rozhodujúce pre špecifikovanie rozsahu poskytovaných služieb alternatívnym operátorom pre koncových účastníkov. Znalosť topológie siete dáva alternatívnemu operátorovi možnosť zvoliť vhodnú technológiu a z toho vyplývajúci rozsah služieb.

Pod pojmom „všetky špecifické informácie týkajúce sa zariadenia, poskytovania a používania fyzického prístupu k infraštruktúre“ sa rozumie typ ODF, typy konektorov, typ použitej technológie, počet voľných vedení vrátane nenasvietených vlákien, typ splitteru.

Spojenie, resp. pojem „backhaul v špecifických častiach prístupovej siete“ použité v minimálnom zozname položiek v časti A. Podmienky uvoľneného prístupu k infraštruktúre v bode 1-(b): (t.j. uvoľnený prístup k úseku účastníckeho metalického vedenia (úplný a spoločný), vrátane prístupu k sieťovým prvkom, ktoré sú neaktívne, za

účelom rozvoja sietí backhaul (spojenie medzi koncovým bodom prístupovej siete a ďalším bodom chrbticovej alebo transportnej siete) je použitý v zmysle získania informácií potrebných pre dimenzovanie vyššej úrovne siete alternatívneho operátora za účelom zabezpečenie kapacity pri plánovanom rozšírení prístupovej siete.

Spojenie, resp. pojem „backhaul v špecifických častiach prístupovej siete“ použité v minimálnom zozname položiek v časti A. Podmienky uvoľneného prístupu k infraštruktúre v bode 2 (t.j. informácie o umiestnení fyzických miest prístupu, vrátane rozvodných skriň a rozvádzačov, dostupnosti účastníckeho metalického a optického vedenia, úseku účastníckeho metalického vedenia a backhaul (bodov prístupu medzi koncovým bodom prístupovej siete a ďalším bodom chrbticovej alebo transportnej siete) v špecifických častiach prístupovej siete a informácie o umiestnení káblovodov a voľnej kapacity v káblovodoch je použitý v zmysle získania informácií potrebných pre návrh zariadenia pre vyššiu úroveň siete alternatívneho operátora, ktoré musí byť kompaktné s technológiou prístupovej siete ST, a.s. Rovnako v tomto bode uvedené spojenie „...a informácie o umiestnení káblovodov a voľnej kapacity v káblovodoch“ znamená, že spoločnosť ST, a.s. je povinná uviesť tieto informácie, pretože sú rozhodujúce pri výstavbe optickej káblovej trasy. Na základe dostupnosti týchto informácií sa zjednoduší a skráti územné konanie, čím sa zefektívnia investície, pre alternatívnych operátorov umožnia efektívnejšie a rýchlejšie realizovať výstavbu, čím sa zvýši konkurencia na súvisiacich veľkoobchodných a maloobchodných trhoch.

Miesta fyzického prístupu predstavujú fyzický prístup v metropolitnom prístupovom bode MPoP na ODF, na hlavnom rozvádzači - MDF a v miestach špecifikovaných prístupových bodov účastníckeho vedenia – na úrovni účastníckeho rozvádzača. Informácie o miestach fyzického prístupu sú nevyhnutné pre alternatívnych operátorov z dôvodu návrhu najefektívnejšieho spôsobu prístupu k sieti, riešenia spoločného umiestnenia (kolokácie) zariadenia a vypracovania špecifikácie zariadení potrebných na prístup.

Informácie o umiestnení káblovodov a voľnej kapacity v káblovodoch sú rozhodujúce pri výstavbe optickej káblovej trasy a umožňujú alternatívnym operátorom efektívnejšie a rýchlejšie realizovať ich výstavbu.

Pokiaľ ide o zverejnenie informácií, ktoré sa týkajú zámeru ukončiť poskytovanie prístupu prostredníctvom metalických vedení z dôvodu prechodu na optické siete, úrad zabezpečil aj to, aby už existujúci kolokačný priestor/miesto bolo v prevádzke minimálne 5 rokov, aby sa vložené náklady operátora „umorili“. Doba na zverejnenie informácií môže byť kratšia ako päť rokov v takom prípade, ak sa spoločnosť ST, a.s. dohodne so všetkými podnikmi využívajúcimi prístup prostredníctvom metalických vedení, že v existujúcom kolokačnom priestore/mieste sa metalické vedenia nahradia riešením na báze optiky (operátor vymení svoj metalický DSLAM za optický multiplexor). Takéto riešenie zachová prístup pre všetkých existujúcich účastníkov.

Rozsiahlejšia náhrada metalickej prístupovej siete optickou na väčšom území (napr. sídlisko, mestská časť) je záležitosťou dlhšej doby. Úrad predpokladá, že od prvotného zámeru cez obdobie návrhu siete, voľby technológie, vyriešenia majetkových práv (prístup na pozemky), získania potrebných povolení (rozkopávky, záber verejného

priestranstva), súhlasov obyvateľov bytových domov a pod. až po aktiváciu prípojok uplynie obdobie, ktoré reálne môže byť v rozsahu dvoch rokov a viac. Úrad ďalej predpokladá, že počas zimného obdobia sa nedá uskutočňovať fyzická výstavba (výkopové práce atď.), čím sa tiež predlžuje proces výstavby.

Čo sa týka otázky paralelnej prevádzky optickej a metalickej siete pri zohľadnení súčasného stavu rozvoja technológií, úrad reálne očakáva skôr scenár, pri ktorom metalická sieť stále zostane čiastočne prevádzkovaná a optická sieť sa nevybuduje v rozsahu plnej náhrady metalickej prístupovej siete. Úrad predpokladá, že prevažujúcou naďalej zostane metalická sieť a optická sieť sa bude budovať hlavne v lokalitách, kde existuje dostatočná koncentrácia koncových účastníkov, ako predpoklad na pokrytie nákladov výstavby takejto siete.

Úrad zastáva názor, že z nákladového hľadiska nie je prevádzka už existujúcich a vybudovaných metalických prístupov takým bremenom, ktoré by zásadne narušilo nákladový model výstavby optickej siete. Obe siete môžu bez výrazného zvýšenia nákladov fungovať naďalej a v prípade lokalít s redším osídlením resp. menšími nárokmi na komunikačné služby a z toho dôvodu úrad predpokladá, že metalická sieť môže byť naďalej používaná pre poskytovanie maloobchodných komunikačných služieb aj v budúcnosti. Podľa názoru úradu by podnik konal neefektívne, ak by budoval optickú prístupovú sieť do lokality, kde náklady na výstavbu sú vysoké a existujúca metalická sieť dostatočne pokrýva komunikačné potreby v tejto oblasti. Na základe uvedených faktov úrad konštatuje, že paralelná prevádzka oboch typov sietí zostane na území Slovenskej republiky určite dlhšiu dobu, a to práve z dôvodu efektivity. Výstavba nových sietí viaže vysoké investičné náklady s dlhodobou návratnosťou, prevádzka existujúcej siete, aj keď s horšími technickými parametrami, je stále v mnohých prípadoch lacnejšia.

Ako už úrad uviedol, aj keď sa v súčasnosti budujú nové siete takmer výlučne ako optické, metalické siete stále plnia a budú ešte desiatky rokov plniť svoju funkciu. Moderné technológie umožňujú aj cez metalické siete prenášať dostatočné prenosové kapacity (napr. ponuka Telefónica Česká republika – VDSL s rýchlosťou až 25 Mbit/s k účastníkovi). Prenosy cez metalické vedenia sú v súčasnosti stále z hľadiska spoľahlivosti a nízkeho oneskorenia kvalitnejšie, ako napr. bezdrôtové siete. Takže nie je možné existujúce metalické vedenia “zahodiť” a v krátkej dobe nahradiť optickou sieťou, aj v prípade obrovských investícií by úplná náhrada metalických vedení trvala roky až desaťročie a stále by sa našli lokality, kde by ponechanie metalickej siete bolo efektívnejšie.

Pri nákladovom porovnaní metalickej a optickej siete treba zväžiť aj dobu amortizácie kapitálových nákladov na výstavbu príslušnej siete; metalická sieť je vo väčšine prípadov už dávno amortizovaná, ale optická sieť ešte roky ponese náklady na jej výstavbu. Prevádzkové náklady v porovnaní k investičným nákladom sú pomerne marginálne, teda nepredstavujú rádovo zásadný rozdiel medzi oboma technológiami.

Doteraz len jeden alternatívny operátor podpísal so spoločnosťou ST, a.s. zmluvu o prístupe k účastníckemu vedeniu a v budúcnosti to môžu byť ďalší. Tento operátor (a prípadní ďalší operátori) na zriadenie kolokačných miest, technológie a kabelážne práce

vynaložil určité prostriedky. V prípade, ak by úrad stanovil lehotu kratšiu ako jeden rok a dohoda o pláne migrácie medzi významným podnikom a alternatívnym operátorom nebude existovať, mohli by byť existujúce prístupy na metalickej sieti zrušené a tento operátor by mohol utrpieť škodu tak zo straty zákazníkov ako aj z nutnosti vynaložiť náklady na iné prístupové siete.

V nadväznosti na vyššie uvedené úrad trvá na dodržaní päťročnej lehoty v takom prípade, ak neexistuje dohoda o pláne migrácie medzi významným podnikom a alternatívnym operátorom. V prípade, že existuje dohoda o migrácii existujúcich uvoľnených vedení, úrad považuje za primeranú lehotu obdobie jedného roka. Jeden rok úrad považuje za limitné obdobie pre realizáciu podobného projektu a spoločnosť ST, a.s. bude musieť v takomto prípade rok vopred oznámiť a dohodnúť s alternatívnym operátorom/operátormi, kde bude nahrádzať metalické vedenia optickými.

V prípade, ak by návrh na riešenie bol iný a takáto náhradná možnosť výmeny nebude existovať, zúčastnené strany sa nedohodnú na podmienkach ukončenia poskytovania prístupu a riešení kolokačného priestoru/miesta, potom musí významný podnik dodržať 5 ročnú lehotu na zverejnenie informácií týkajúcich sa zámeru ukončiť poskytovanie prístupu prostredníctvom metalických vedení.

Podľa prílohy II Odporúčania Komisie o regulovanom prístupe k prístupovým sieťam novej generácie z 20.9.2010 by referenčná ponuka prístupu k inžinierskej infraštruktúre operátora s významným vplyvom na trhu mala minimálne obsahovať „príslušné postupy a nástroje pre získanie informácií o inžinierskych aktivitách; popisovať podmienky prístupu a využívania jednotlivých častí tvoriacich podmienky prístupu a využívania jednotlivých častí tvoriacich inžiniersku infraštruktúru“. V BEREC dokumente BoR (10) 08 sa na strane 43 uvádza, že referenčná ponuka by mala obsahovať napr. jasné popísanie dostupnej infraštruktúry, definovanie ako obsadzovať káblovody a či je v nich dostatočná voľná kapacita. Na strane 31 vyššie spomínaného dokumentu sa uvádza, že referenčná ponuka by mala obsahovať technický popis optických rozvádzačov (ďalej len „ODF“), v ktorých sa uskutočňuje fyzický uvoľnený prístup a rovnako by referenčná ponuka mala obsahovať aj podrobný popis ponuky pre prístup a pridružené zariadenia (kolokácia /backhaul).

Z vyššie uvedeného vyplýva, že operátor s významným vplyvom na trhu by vo svojej referenčnej ponuke mal uvádzať informácie o určitých rozvádzačoch, v tomto prípade o rozvádzačoch, v ktorých sa uskutočňuje fyzický uvoľnený prístup a rovnako aj informácie o káblovodoch a o tom, či je v nich dostatočná voľná kapacita. Referenčná ponuka by taktiež mala obsahovať informácie o kolokačných miestach. Informácie o ODF by mali byť uvedené z toho dôvodu, že na základe týchto informácií alternatívny podnik určuje vhodnú technológiu pre prepojenie ODF v miestach prístupu. Rovnako informácie o káblovodoch sú rozhodujúce pri výstavbe optickej káblovej trasy a umožňujú alternatívnym operátorom efektívnejšie a rýchlejšie realizovať ich výstavbu, čo podporí konkurenciu na súvisiacich trhoch.

Informácie o kolokačných miestach v MPoP sú pre alternatívnych operátorov potrebné z dôvodu vypracovania návrhu spôsobu a realizácie prepojenia a stanovenia požiadaviek na technológiu použitú na prístup v MPoP.

Rozsah informácií uvedený v ods. II. podods. 2 v navrhovanej povinnosti transparentnosti predstavuje, aj podľa článku 9 ods. 4 prístupovej smernice, najmenší prípustný rozsah informácií, ktoré je významný podnik povinný zverejňovať v prípade, ak mu je uložená povinnosť transparentnosti.

Transparentnosť prístupu je základným predpokladom pre zabezpečenie **nediskriminácie** prístupu. Úrad v súvislosti s uvedeným podľa § 20 ods. 1 a ods. 2 zákona preto navrhol uložiť povinnosť nediskriminácie prístupu. Základným princípom nediskriminácie je, že významný podnik je povinný uplatňovať voči iným podnikom porovnateľné podmienky za porovnateľných okolností a poskytovať informácie a služby iným podnikom za rovnakých podmienok a s rovnakou kvalitou, ako ich poskytuje pre vlastnú potrebu alebo ich poskytuje podniku v postavení ovládanej osoby alebo podniku, v ktorom má právo spolurozhodovať. Neuloženie povinnosti nediskriminácie by mohlo mať za následok možnosť uplatňovania diskriminačných podmienok s cieľom vylúčiť alebo obmedziť súťaž. Uloženie transparentnosti a následnej nediskriminácie je účinným nástrojom na zabezpečenie rovnakých podmienok pri poskytovaní tých istých služieb. Transparentnosť podmienok prístupu zverejnením referenčnej ponuky na prístup fyzického prístupu prostredníctvom účastníckeho metalického vedenia alebo jeho úseku a prostredníctvom optického vedenia na pevnom mieste významným podnikom slúži na jednej strane k urýchleniu rokovania významného podniku s tretími stranami, na druhej strane bráni rozporom a v konečnom dôsledku posilňuje dôveru potenciálnych odberateľov služby v to, že nie sú diskriminovaní pri poskytovaní služby fyzického prístupu významným podnikom. Podľa zákona o elektronických komunikáciách je úrad tzv. sektorový regulátor a jeho úlohou je rozhodovať ex ante, t.j. povinnosťou úradu je určiť rámec a konkrétne pravidlá budúceho správania sa významného podniku.

S uložením navrhovanej povinnosti **cenovej regulácie a povinnosti nákladovej orientácie** súvisí aj uloženie povinnosti viesť **oddelenú evidenciu** za účelom informácií o štruktúre nákladov, výnosov a vloženom kapitáli, ktoré súvisia s poskytovaním služieb kolokácie, zriadenia a používania účastníckeho metalického vedenia, resp. jeho úseku, zariadenia a používania optického vedenia a zriadenia a používania prístupu ku káblovodom významného podniku. Úrad preto navrhol v súlade s § 21 ods. 1 zákona vedenie oddelenej evidencie spoločnosti ST, a.s. súvisiacej s prípravou kolokácie, so zriadením kolokačného priestoru resp. miesta, ale aj oddelenej evidencie súvisiacej so zriadením a poskytovaním fyzického prístupu k infraštruktúre na pevnom mieste.

Cenová regulácia zriadenia kolokačného priestoru, resp. miesta vychádza z nákladov, ktoré súvisia s poskytovaním služby na jeho zriadenie a na druhej strane zabezpečuje, aby náklady na zriadenie kolokačného priestoru, resp. miesta nemuseli byť hradené jednorázovo v plnej výške prvým podnikom žiadajúcim o prístup

k účastníckemu metalickému a optickému vedeniu a o zriadenie kolokačného priestoru/miesta. Uložením povinnosti cenovej regulácie podľa určenej metódy kalkulácie cien za služby kolokácie úrad zabezpečí, aby spoločnosť ST, a.s. do ceny za zriadenie kolokačného priestoru, resp. miesta započítala len nevyhnutné náklady potrebné pre doplnenie a dovybavenie týchto priestorov, ktoré sú vo vlastníctve spoločnosti ST, a.s. a sú potrebné pre kolokáciu. Cenovou reguláciou zriadenia kolokačného miesta resp. priestoru úrad vyrieši základný problém pri poskytovaní služby na báze uvoľneného prístupu k účastníckemu metalickému a optickému vedeniu v takom prípade, ak vybudovanie kolokačného priestoru resp. miesta zabezpečuje významný podnik.

Vzhľadom k tomu, že spoločnosť ST, a.s. má na relevantnom trhu č. 4 také postavenie, ktoré jej vzhľadom na neexistujúcu súťaž na tomto trhu umožňuje požadovať neprimerane vysoké ceny za služby zriadenia kolokačného priestoru resp. miesta, ktorých budovanie zabezpečuje vo svojej vlastnej réžii, preto jej úrad uložil povinnosť regulácie cien pre zriadenie kolokačného priestoru, resp. miesta, pretože kolokácia je nevyhnutná tak pre uvoľnený prístup k účastníckemu metalickému vedeniu, ako aj pre uvoľnený prístup k optickému vedeniu. Navrhovanou cenovou reguláciou kolokácie (ktorú vybuduje spoločnosť ST, a.s.) úrad zabezpečí, aby ceny za služby kolokácie pri poskytovaní prístupu k účastníckemu metalickému a optickému vedeniu boli nákladovo orientované.

Úrad podľa § 23 zákona pri regulácii cien na účel podpory efektivity a súťaže, ak nepostačuje uloženie jednej alebo viacerých povinností podľa § 19 až 22 zákona, môže regulovať ceny významného podniku podľa § 12 zákona. Doteraz boli spoločnosti ST, a.s. ako významnému podniku uložené všetky povinnosti okrem povinnosti nákladovej orientácie a cenovej regulácie a ako už úrad uviedol, tieto boli nedostatočné. Z tohto dôvodu úrad navrhol cenovú reguláciu poplatkov za zriadenie a používanie prístupu k účastníckemu metalickému a optickému vedeniu. S cieľom zabezpečenia čo najväčšieho prospechu pre koncových užívateľov preto úrad navrhol cenovú reguláciu poplatkov za zriadenie a používanie prístupu tak k metalickému, ako aj optickému vedeniu. Úrad vydá rozhodnutie, ktorým určí metódu kalkulácie cien za zriadenie a používanie prístupu k účastníckemu metalickému a optickému vedeniu. Návrh rozhodnutia bude predmetom národných a nadnárodných konzultácií a definitívne rozhodnutie úrad zverejní vo Vestníku úradu.

Úrad ukladá cenovú reguláciu poplatkov za zriadenie a používanie prístupu k metalickej a optickej prístupovej sieti, preto navrhuje uloženie oddelenej evidencie pri poskytovaní prístupu k metalickej a optickej prístupovej sieti za tým účelom, aby boli k dispozícii podklady za jednotlivé služby, ako aj na overenie plnenia navrhovanej povinnosti nediskriminácie.

Rovnako úrad ukladá cenovú reguláciu poplatkov za zriadenie a používanie prístupu ku káblovodom a infraštruktúre pre zatahnutie metalických a zafúknutie optických káblov. Výška poplatkov bude vypočítaná podľa metódy kalkulácie cien a táto metóda bude vydaná samostatným rozhodnutím úradu.

Všetky navrhované povinnosti vychádzajú zo zisteného stavu na predmetnom veľkoobchodnom trhu, sú efektívne a primerané účelu a princípom regulácie, slúžia na podporu vnútorného trhu a podporujú záujmy koncových užívateľov. Úrad navrhuje uložiť tieto povinnosti podľa zákona z dôvodu, aby na súvisiacich trhoch hlasových a širokopásmových služieb boli vytvorené podmienky pre vznik konkurenčného prostredia a na skutočnú podporu súťaže na tomto trhu. Uložením všetkých navrhovaných povinností je cieľom úradu vytvoriť podmienky pre otvorenú a funkčnú súťaž na súvisiacich maloobchodných trhoch hlasových volaní a širokopásmových služieb pre bytových a nebytových zákazníkov. Jednotlivé povinnosti úrad odôvodnil a vysvetlil čo uložením týchto povinností sleduje. Úrad pokladá uloženie týchto povinností za objektívne a odôvodnené na riešenie potenciálnych aj existujúcich súťažných trhových problémov a primerané stavu súťaže. Ide o povinnosti, ktoré napĺňajú v súlade s regulačným rámcom účel ex ante regulácie. Uloženie všetkých navrhovaných povinností je v súlade so stavom súťaže a ich efekt napĺňa vyššie uvedené princípy.

Analýza veľkoobchodného relevantného trhu č. 4 neobsahuje informácie, ktoré podniky označili za predmet obchodného tajomstva.

Písomné pripomienky k tomuto materiálu zašlite najneskôr do 16.2.2012 v súlade s platnými Pravidlami upravujúcimi postup úradu a dotknutých osôb v procese konzultácií, ktoré sú uverejnené na konzultačnom mieste na webovom sídle úradu (<http://www.teleoff.gov.sk/index.php?ID=3062>).

v Bratislave, dňa 16. januára 2012

Ing. Jana Kopečná
riaditeľka odboru ekonomickej regulácie